

Informationsblatt

Verwaltungsgemeinschaft Margetshöchheim



Mitgliedsgemeinden
Margetshöchheim und Erlabrunn



AUSGABE 11/2024

NOVEMBER

25/10/2024



Aquarell: Ulrike Hünig

NEBEL ÜBER DEM MAIN

Die winterliche Stimmung kündigt sich langsam an.

Nebelschwaden und verschwimmende Spiegelungen auf dem Main prägen das Bild.

Festgehalten in malerischem Aquarell und als eindrucksvolles Foto.

Die gemütliche und besinnliche Zeit des Jahres ist angebrochen.



Foto: Leserfoto von Christiane Roos

IMPRESSUM

Das Infoblatt der Verwaltungsgemeinschaft Margetshöchheim erscheint monatlich jeweils am letzten Freitag des Monats und wird kostenlos an alle erreichbaren Haushalte des Verbreitungsgebietes verteilt.

Herausgeber und Redaktion: TYPO-Werkstatt, Iris Mende (v.i.S.d.P.)
Am Haag 10, 97234 Reichenberg
E-Mail: margetshoechheim@typo-werkstatt.de
im Auftrag der Verwaltungsgemeinschaft Margetshöchheim
Grafik und Layout: Ronja Mende und Iris Mende

Verantwortlich für den gemeindlichen Teil:
Gemeinde Margetshöchheim: Bürgermeister Waldemar Brohm
Gemeinde Erlabrunn: Bürgermeister Thomas Benkert
Verwaltungsgemeinschaft: Gemeinschaftsvorsitzender Waldemar Brohm

Zu veröffentlichende Artikel schicken Sie bitte per E-Mail als PDF-Datei ohne jegliche Formatierung direkt an die Redaktion. Bitte Fotos, Grafiken und Texte mit Namensnennung der Urheberrechte. Die Redaktion behält sich Kürzungen vor.

Anzeigenannahme und Gestaltung (gewerbliche Anzeigen)
Iris Mende, Tel. 0176 - 57 72 09 40, E-Mail: anzeigen@typo-werkstatt.de

Private Kleinanzeigen, Dank- und Familienanzeigen:
Gerne gestalten wir für Sie die Anzeigen. Bitte Auftrag formlos per E-Mail schicken an: Iris Mende, Tel. 0176- 57 72 09 40, E-Mail: anzeigen@typo-werkstatt.de
Private Anzeigen können auch, falls digital nicht möglich, direkt in der Verwaltungsgemeinschaft Margetshöchheim aufgegeben werden oder per Postversand an die Redaktion.

Alle Informationen, Metadaten und Erscheinungstermine unter www.typo-werkstatt.de oder unter www.margetshoechheim.de/buergerservice-politik/services/infoblatt
Exemplare der aktuellen Ausgabe liegen auch in den beiden Rathäusern aus.

Das nächste Info-Blatt erscheint:
Freitag, 29. November

Redaktionsschluss: Donnerstag, 14. November
Anzeigenschluss: Mittwoch, 13. November

Ansprechpartner der VGem Margetshöchheim und der Gemeinde Margetshöchheim

BÜRGERBÜRO: buergerbuerero@margetshoechheim.de Tel. 0931 / 46 86 2-0
Fax 0931 / 46 86 2-30

BÜRGERMEISTER: Waldemar Brohm Tel. 0931 / 46 86 2-25
w.brohm@margetshoechheim.de

VORZIMMER: Doris Wolf-Appel Tel. 0931 / 46 86 2-23
vorzimmer@margetshoechheim.de

BAUAMT, RECHT: Marcel Holstein Tel. 0931 / 46 86 2-22
m.holstein@margetshoechheim.de

TECHNISCHES BAUAMT: Daniel Biermann Tel. 0931 / 46 86 2-27
d.biermann@margetshoechheim.de

Nicole Scherbaum Tel. 0931 / 46 86 2-28
n.scherbaum@margetshoechheim.de

Jennifer Baader Tel. 0931 / 46 86 2-12
j.baader@margetshoechheim.de

Monika Oesterlein Tel. 0931 / 46 86 2-26
m.oesterlein@margetshoechheim.de

KÄMMEREI: Verena Stockmann Tel. 0931 / 46 86 2-17
kaemmerei@margetshoechheim.de

BÜRGERBÜRO / RED. INFOBLATT: Elke Böhl Tel. 0931 / 46 86 2-14
infoblatt@margetshoechheim.de

KASSE: Cornelia Bauer-Knitschkowiak Tel. 0931 / 46 86 2-18
kasse@margetshoechheim.de

PERSONALABTEILUNG: Linda Blass Tel. 0931 / 46 86 2-21
personalamt@margetshoechheim.de

STEUERN: Sebastian Felkl Tel. 0931 / 46 86 2-19
s.felkl@margetshoechheim.de

EINWOHNERMELDEAMT / PASS- UND STANDESAMT / FRIEDHOFSWESEN:

Daniela Kiesel Tel. 0931 / 46 86 2-11
d.kiesel@margetshoechheim.de

Christiane Roos Tel. 0931 / 46 86 2-10
c.roos@margetshoechheim.de

Anja Haidt Tel. 0931 / 46 86 2-13
a.haidt@margetshoechheim.de

gebühren Wasser/Kanal: Meike Michler Tel. 0931 / 46 86 2-20
m.michler@margetshoechheim.de

Ansprechpartner der Gemeinde Erlabrunn

BÜRGERMEISTER: Thomas Benkert
thomas.benkert@erlabrunn.bayern.de

Abfallentsorgung

Margetshöchheim

Restmüll Do., 07.11. Do., 21.11.
Gelbe Tonne Mi., 30.10. Mi., 27.11.
Bioabfall **Mi., 30.10.** Do., 14.11. Do., 28.11.
Papiertonne Mi., 06.11.

Erlabrunn

Restmüll Do., 07.11. Do., 21.11.
Gelbe Tonne Di., 29.10. Di., 26.11.
Bioabfall **Mi., 30.10.** Do., 14.11. Do., 28.11.
Papier Mi., 06.11.

Gemeindlicher Bauhof Rosenstraße 11, Freitag: 15:00-18:00 Uhr
Die Abgabe von Grüngut ist in haushaltsüblichen Mengen

Containerstandorte (Altglas) Einfahrt Zeilweg, Am Scheckert, Friedhof Rosenstraße und Nordstraße

Containerstandorte (Altkleidercontainer)
Würzburger Straße 13, Friedhof Rosenstr. und Nordstr.

Öffnungszeiten Wertstoffhof

Nördliche Maintal, 97299 Zell a. Main
Di. 14:00 – 18:00 Uhr
Do. 09:00 – 18:00 Uhr
Sa. 09:00 – 14:00 Uhr

Daneben stehen aber auch alle anderen Wertstoffhöfe des Team Orange im Landkreis Würzburg zur Verfügung.



VGem Margetshöchheim

Gemeinschaftsvorsitzender Waldemar Brohm
Mainstraße 15, 97276 Margetshöchheim



☎ 0931 / 46 86 2 -0



Geschäftszeiten Rathaus Margetshöchheim:

Montag bis Freitag 08:00 - 12:00 Uhr
Donnerstag 14:00 - 18:00 Uhr
Mainstraße 15, 97276 Margetshöchheim
Informationen unter: www.margetshoechheim.de

Geschäftszeiten Rathaus Erlabrunn:

Dienstag: 14:00 - 18:00 Uhr
Tel. 09364 / 13 20
Zellinger Straße 1, 97250 Erlabrunn
Informationen unter: www.weinort-erlabrunn.de

Nachrichten Verwaltung

HINWEIS DER GEMEINDEKASSE ÜBER ANSTEHENDE ZAHLUNGSTERMINE

Am **15.11.2024** sind **Grundsteuer, Gewerbesteuvorauszahlungen** (sofern kein Änderungsbescheid ergangen ist) sowie der **Beitrag für das Bayerische Weinabsatzförderungsgesetz** für das 4. Quartal 2024 zur Zahlung fällig.

Wir bitten die Selbstzahler um Beachtung der Termine!

Möchten Sie ein SEPA-Lastschriftmandat erteilen, können Sie sich gerne mit der Gemeindekasse in Verbindung setzen
Tel. 0931/46 862-18

Ihre Kassenverwaltung

AN ALLE HOBBYFOTOGRAFEN AUS MARGETSHÖCHHEIM UND ERLABRUNN!

Für die Titelseite der Dezember-Ausgabe werden stimmungsvolle Fotos aus unseren Gemeinden gesucht. Es könnten winterliche Impressionen mit und ohne Schnee oder auch Einzelobjekte wie schöne, evtl. verschneite Bäume, Sträucher usw. sein.

Bitte senden Sie Ihre Fotos an infoblatt@margetshoechheim.de

REINHALTUNG VON STRASSEN & GEHWEGEN

Straßen und Gehwege sind durch die Anlieger sauber zu halten. Hierzu gehört insbesondere auch die Entfernung von Unkraut o.ä., welcher sich an den Bordsteinen im Bereich der Straßenkanten sammelt. Dieser ist ebenfalls durch die Anlieger zu entfernen. Die Gehwege sind von Verunreinigung freizuhalten und erforderlichenfalls hiervon zu reinigen.

Wir bitten daher um Beachtung!

WICHTIGER HINWEIS ZUR GRUNDSTEUERREFORM

Die Grundsteuerreform tritt zum 01.01.2025 in Kraft. Im Vorfeld (Oktober bis Dezember 2024) werden seitens der Verwaltungsgemeinschaft Margetshöchheim die neuen Grundsteuerbescheide versendet werden. Basis der neuen Grundsteuer ist der Grundsteuermessbetrag, welcher durch das Finanzamt Würzburg festgesetzt wurde. Dieser wird mit dem jeweiligen Hebesatz der Gemeinde multipliziert. Das Ergebnis ergibt die neue Grundsteuer. Beispiel: Grundsteuermessbetrag entspricht 100 € und der Hebesatz 280 v.H. so ergibt die neue Grundsteuer 280 €/Jahr.

Widersprüche gegen die neuen Grundsteuerbescheide sind zulässig, jedoch regelmäßig unbegründet, da seitens der Verwaltungsgemeinschaft lediglich die Multiplikation von Grundsteuermessbetrag und Hebesatz vorgenommen wird. Eingehende Widersprüche werden somit nach Prüfung unverzüglich an die Rechtsaufsichtsbehörde (Landratsamt Würzburg) mit der Bitte um Erlass eines kostenpflichtigen (ablehnenden) Widerspruchsbescheids weitergeleitet.

Sofern Sie eine Abänderung der Grundsteuer bewirken möchten, wenden Sie sich bitte an das für Sie zuständige Finanzamt. Dieses ist für die Abänderung des ausschlaggebenden Grundsteuermessbetrages zuständig. Die Gemeinden sind an diesen Grundsteuermessbetrag zwingend gebunden – auch wenn dieser fehlerhaft ist.

Wir danken Ihnen für Ihr Verständnis.

Bankverbindungen

Bankverbindung der Verwaltungsgemeinschaft:

IBAN DE95 7905 0000 0150 1004 02

Bankverbindung der Gemeinde Margetshöchheim:

IBAN DE84 7905 0000 0150 1006 00

Bankverbindung der Gemeinde Erlabrunn:

IBAN DE37 7905 0000 0160 1000 12

Einwohnermeldeamt & Standesamt

Margetshöchheim:

Stand am 31.07.2024:	3.212
Zuzüge:	11
Wegzüge:	8
Geburten:	0
Eheschließungen:	2
Sterbefälle:	2
Stand am 31.08.2024:	3.213

Erlabrunn:

Stand am 31.07.2024:	1.874
Zuzüge:	5
Wegzüge:	7
Geburten:	0
Eheschließungen:	2
Sterbefälle:	1
Stand am 31.08.2024:	1.871

Lichtraumprofil beachten

BITTE BÄUME, STRÄUCHER UND HECKEN ZURÜCKSCHNEIDEN!

Seit Jahren sind der Heckenrückschnitt und das Freischneiden von Grundstücken im Ortsbereich ein großes Thema, welches durch die sehr starke Vegetation in diesem Jahr noch stärker ins Blickfeld rückt. Auch die Bauplätze, die seit Jahren auf eine Bebauung hoffen, fallen hierunter sowie die Wegränder und Bordsteinkandeln und auch die Kehr- und Räumpflicht an bebauten und unbebauten Grundstücken.

Bei einigen Grundstücksbesitzern ragen die Hecken, Sträucher und auch die Äste von Bäumen weit in oft schmale Gehsteige oder gar in den Straßenbereich. Gefragt sind auch die Besitzer der Grünstreifen hinter den Garagenhöfen, an Anliegerwegen und die Besitzer von Bauplätzen in den einzelnen Siedlungsbereichen.

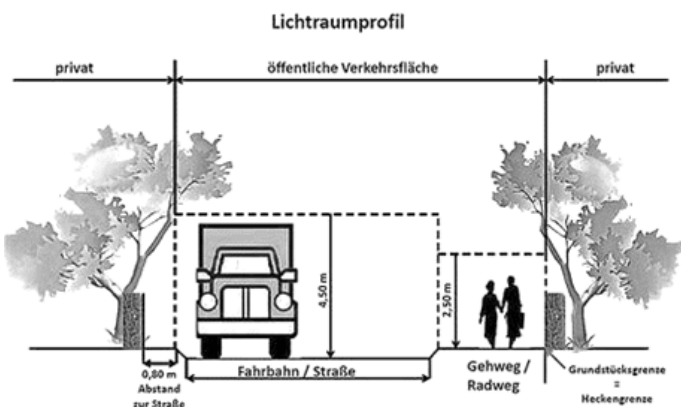

Die erforderliche „lichte Höhe“ beträgt - senkrecht gemessen für Straßen

- die den Kfz-Verkehr aufnehmen, im Regelfall 4,50 m
- für Rad- und Gehwege beträgt die lichte Höhe 2,50 m

Die Straßenbeleuchtung darf nicht beeinträchtigt werden.

Beanstandungen werden angemahnt und zur Erledigung aufgefordert werden; letztinstanzlich kann die Ersatzmaßnahme auf Kosten des Verursachers vorgenommen werden.

Daher bitten wir Sie erneut, **alle erforderlichen Rückschnittmaßnahmen bis hinter die Grundstücksgrenze selbstständig** zu erledigen.

ANZEIGE

DB computing & communication

Inhaber: Detlef Blatterspiel

UNSERE SCHWERPUNKTE

- Computer
(Verkauf, Instandsetzung, Störungsbehebung)
- Telekommunikationsanlagen
- Netzwerkbetreuung
- Systembetreuung

- Datenrettung
- PC-Notdienst

Website

Benzstraße 4 | 97209 Veitshöchheim | Tel.: (0931) 40 44 070
Werkstatt: (0931) 40 40 97 30 | mail@db-computing.de | www.db-computing.de

Schulverband Margetshöchheim

SITZUNG VOM 18. SEPTEMBER 2024

TOP 1 Generalsanierung der Grund- und Mittelschule - Sachstand und Baufortschritt

Bei einem kurzen gemeinsamen Rundgang wurde dem Gremium der fertiggestellte 1. Bauabschnitt gezeigt und Ausblick auf den entkernten 2. Bauabschnitt gegeben.

In den Pfingstferien 2024 erfolgte der Umzug der Verwaltung, des Lehrerbereichs, der Mitti sowie OGTS in die neuen Räumlichkeiten des 1. BA. Im Anschluss daran gingen im Juni 2024 noch die ersten Abbrucharbeiten im 2. Bauabschnitt an. Dieser wurde innerhalb der Sommerferien komplett entkernt sowie die Fenster, Fassadenplatten und bereits Teile des Dachaufbaus abgebrochen.

Aufgrund von dringlichen Sanierungsarbeiten und verschiedenen Regenwassereintritten im Bau C war es nötig, den vormalig geplanten Bauablauf bzw. die einzelnen Bauabschnitte kurzfristig zu ändern und es wurde anstatt Bau B nun Bau C als 2. Bauabschnitt vorgezogen.

Der neue Bauablaufplan sieht folgende Zeiten vor:

2. BA – Bau C (07/2024 bis 06/2025)
3. BA – Bau A (07/2025 bis 12/2025)
4. BA – Bau B (01/2026 bis 12/2026)
5. BA – Turnhalle (01/2026 bis 12/2026)

Neue Erkenntnisse während des Planungs- und Bauablaufs:

Es wurde vom neuen TGA-Planer für die Bauabschnitte 2 bis 5, dem IB Herbert, festgestellt, dass die Entwässerungsplanung des vormaligen, insolventen Fachplaners nicht DIN gerecht geplant war und ein notwendiger Überflutungsnachweis überhaupt nicht erstellt wurde. Dies ist als grob fahrlässig einzuschätzen, allerdings ist aufgrund der Insolvenz des vorherigen Planers keine Regressforderung möglich.

Dies führt zu nötigen Neuplanungen und Konzeptionen, Rückhaltebecken müssen erstellt und neue Leitungen gebaut werden, was wiederum zu Mehrkosten führt.

Zudem wurden im 2. Bauabschnitt asbestbelastete Baustoffe gefunden, deren Abbruch und Entsorgung ebenfalls zu Mehrkosten und zeitlichen Verzögerungen führte. Die Schulverbandsversammlung wurde hierüber bereits in einer Rundlaufmail am 13.06.2024 informiert.

Bei den Schadstoffuntersuchungen für die weiteren Bauabschnitte Gebäudeteile A und B wurden ebenfalls in verschiedenen Teilbereichen asbesthaltige Dichtungsbahnen unterhalb des Estrichs vorgefunden. In der weiteren Ausführungsplanung wird sich zeigen, ob eine raumweise Ausführung des Estrichaustauschs Sinn macht oder eine flächige Erneuerung die wirtschaftlichste und nachhaltigere Variante darstellt.

zur Kenntnis genommen

TOP 2 Generalsanierung der Grund- und Mittelschule - Kostenstand nach 1. BA

Der 1. BA ist abgeschlossen und bis auf ein paar wenige Firmen schlussgerechnet.

Es ist allen beteiligten Gemeinden des Schulverbands bekannt, dass aufgrund der Zeitspanne zwischen Kostenberechnung, mit Einreichung der Fördermittel bei der Regierung, und dem Bauende der 5 Bauabschnitte einige Jahre liegen und sich die Kosten, nicht nur durch die dazwischenliegende Coronapandemie und den Beginn des Ukrainekriegs, sondern auch durch die normalen Preissteigerungsindizes erhöht haben.

Erschwerend kam hinzu, dass der vormalige TGA-Planer in die Insolvenz ging und erhebliche Planungsfehler von diesem aufgedeckt wurden, welche ebenfalls zu Mehrkosten führten und uns auch während der weiteren Bauabschnitte immer wieder verfolgen.

Zudem kommt es gerade bei Generalsanierungen immer wieder zu Ereignissen, die so zu Beginn der Planung nicht bekannt waren und alle am Bau Beteiligten immer wieder vor Herausforderungen stellen, wie z.B. das Entdecken von asbesthaltigen Bauteilen im Gebäudeteil C.

Nichts desto trotz hat das gesamte Team immer wieder versucht, entstehende Mehrkosten durch Einsparungen an anderen Stellen aufzufangen, allerdings war dies oft nur in einem geringen Ausmaß möglich.

Um einen Überblick über die zu erwartenden Mehrkosten am Ende der Gesamtmaßnahme zu erhalten, hat Herr Architekt Haas die momentane und zu erwartende Kostensituation vorgestellt.

Die Kostenberechnung von 2021 hatte eine Gesamtsumme für die Generalsanierung der Schule, incl. Turnhalle, für die Kostengruppen 100 – 800, von 26.720.493 € ergeben.

Der momentane Kostenstand nach Abrechnung der Interimsmaßnahmen und des 1. Bauabschnitts ergibt Mehrkosten gegenüber der Kostenberechnung 2021 von 2.810.083 €. Dies entspricht einer Mehrung von ca. 29%, was allerdings noch unterhalb des in der Bauzeit liegenden Baukostenindex (Baupreissteigerung) von 31% liegt.

Bereits absehbare Zusatzkosten für die Asbestsanierung des Estrichs in den Bauteilen A und B, den Abbruch des großen Kamins, die Entwässerungsleitungen und Regenwasserrückhaltung im Außenbereich, die Lüftung der Turnhalle und den Lehrerparkplatz ergeben insgesamt voraussichtlich eine Summe von weiteren 662.000 €.

Wenn man davon ausgeht, dass der Baukostenindex bis Ende 2026 gleichbleibend bei den momentanen 31% liegt, dann muss man für die Generalsanierung der Schule, incl. Turnhalle, von Gesamtkosten von 35.004.891 € ausgehen.

Der Schulverbandsvorsitzende wird versuchen, auf politischer Ebene Gespräche zu führen, um ggf. zusätzliche Fördermittel zu generieren. Allerdings muss man davon ausgehen, dass es keine weiteren Zuwendungen geben wird.

Herr Bürgermeister Benkert bat darum, dass von der Kämmerei eine Kalkulation der Tilgung und Zinsen für die zu erwartende neue Kostensituation erstellt und an die Mitgliedsgemeinden des Schulverbands verteilt wird, zur Abstimmung in den jeweiligen Gemeinderatsgremien.

zur Kenntnis genommen

TOP 3 Generalsanierung der Grund- und Mittelschule Margetshöchheim - Heizungskonzeption Wärmeerzeuger

In der ursprünglichen Konzeption für den Wärmeerzeuger war eine Hybridlösung geplant, mit einer Wärmepumpe als Grundversorgung und einem Gaskessel zur Spitzenlastabtragung.

Aufgrund der neuesten Entwicklungen bezüglich der Umsetzung der Energiewende kam nun der Vorschlag auf, die gesamte Schule mit Wärmepumpen als Wärmeerzeuger zu beheizen und somit unabhängig von fossilen Energien zu werden.

Unser neuer TGA Planer Herr Herbert stellte die Vorteile, Mehrkosten und die Wirtschaftlichkeitsbetrachtungen für beide Heizungsvarianten vor.

Die Anfangsinvestitionskosten für die reine Wärmepumpenlösung liegen ca. 62.000 € netto höher gegenüber der Hybridlösung, allerdings ist laut der Wirtschaftlichkeitsbetrachtung davon auszugehen, dass sich die Mehrkosten nach bereits 7 bis 8 Jahren amortisieren werden. Die genaue Zeitspanne hängt natürlich stark vom Nutzerverhalten ab.

Insgesamt gesehen kann man davon ausgehen, dass man, bei einer Betrachtung über 20 Jahre, bei der reinen Wärmepumpenlösung ca. 700.000 – 800.000 € gegenüber der Hybridlösung einsparen würde. Bei dieser Betrachtung ist bereits berücksichtigt, dass vermutlich nach ca. 18 Jahren die Wärmepumpen ausgetauscht werden müssen.

Im Vorfeld wurde durch das Techn. Baumt bei der Regierung nachgefragt, ob zu den bereits zugeteilten BayFAG-Fördermitteln auch eine Förderung über KfW-Mittel für die reine Wärmepumpenlösung möglich wäre.

Eine Kombination aus KfW (Bundesförderung) und BayFAG-Förderung (Landesförderung) ist zunächst einmal grundsätzlich möglich. Allerdings gilt für unseren Fall folgendes:

- Nach Nr. 1.2 ANBest-K ist der Finanzierungsplan hinsichtlich des Gesamtergebnisses verbindlich.
- Treten nachträglich neue Deckungsmittel hinzu, so ist nach Nrn. 2.1 und 2.1.1 ANBest-K die Zuweisung anteilig zu ermäßigen (kein Ermessen!).

- Neue Deckungsmittel sind alle unmittelbar mit dem Verwendungszweck zusammenhängenden Einnahmen, mit denen der Zuweisungsempfänger bei der Aufstellung seines Finanzierungsplans noch nicht gerechnet hat (mittelbare Vorteile bleiben unberücksichtigt).

- Für den Fall einer nachträglich hinzugekommenen Bundesförderung bedeutet das:

- Wird die Bundesförderung zu denselben Ausgaben gewährt, ist die Zuweisung nach Art. 10 BayFAG anteilig zu ermäßigen.
- Wird die Bundesförderung jedoch zu nicht nach Art. 10 BayFAG zuweisungsfähigen Ausgaben gewährt oder zu Ausgaben für die keine Förderung beantragt wurde, bedarf es keiner anteiligen Kürzung.

Es wäre also so, dass eine anteilige Kürzung der bereits genehmigten FAG-Förderung erfolgen würde, da die Erneuerung der Heizungsanlage der Schule bereits in den förderfähigen Kosten für die Berechnung der BayFAG enthalten war, auch wenn hierfür damals ein anderer Kostensatz angenommen wurde.

Beschluss:

Der Schulverband beschließt eine Konzeptänderung des Heizsystems von einer Hybridlösung auf eine reine Wärmepumpenlösung vorzunehmen.

einstimmig beschlossen Ja 8 Nein 0

TOP 4 Generalsanierung der Grund- und Mittelschule Margetshöchheim - Thema Umzugsarbeiten: Resümee und weitere Festlegungen

Die Umzugsarbeiten für den 1. Bauabschnitt, welche durch die Bauhöfe der Schulverbandsgemeinden durchgeführt werden sollten, liefen nicht reibungslos ab und die Gemeinden stellten nicht die benötigte Anzahl an Mitarbeitern und Stundenzahlen zur Verfügung.

Da die Umzugsarbeiten ebenfalls einen erheblichen finanziellen Aufwand in der Kostenberechnung für die Generalsanierung darstellen und insgesamt nicht förderfähig sind, wurde darüber diskutiert, wie die weiteren notwendigen Umzüge von statten gehen sollen.

Der nächste Umzug wird in den Pfingstferien 2025 anstehen und betrifft all diejenigen Klassenzimmer und Fachräume, welche in den Bau C ziehen werden, damit der Bau A für den nächsten Bauabschnitt zur Verfügung steht.

Die Bürgermeister der Schulverbandsgemeinden wurden gebeten, den anstehenden nächsten Umzugstermin bereits jetzt an ihre Bauhöfen weiterzugeben, damit die entsprechende Urlaubsplanung angepasst werden kann.

Es soll bei den weiteren Planungen versucht werden, die Umzugsarbeiten genauer einzuplanen und die benötigte Personenzahl frühzeitig zu kommunizieren.

Beschluss:

Es sollen auch weiterhin die Kosten für die Umzugsarbeiten eingespart werden und die Bauhöfe der Mitgliedsgemeinden des Schulverbands stellen dementsprechend ihr Personal für die Tage des Umzugs zur Verfügung.

einstimmig beschlossen Ja 8 Nein 0

TOP 5 Generalsanierung der Grund- und Mittelschule - Auftragsvergaben Nachgenehmigungen

1) 3. und 4. Nachtragsangebot Gewerk 512 Elektrotechnik 1. BA

Für das Gewerk 512 Elektrotechnik 1. BA wurden von der Fa. Elektro Riedmann GmbH ein 3. und 4. Nachtragsangebot eingereicht.

Das 3. Nachtragsangebot enthält Leitungen und Kabel. Es handelt sich nur um eine Materialverschiebung und nicht um eine Erhöhung der Leistungen. Somit führt dieses Nachtragsangebot nicht zu einer Erhöhung der Auftragssumme.

Die Prüfung des Nachtragsangebots hat ergeben, dass die angebotenen Preise angemessen und auskömmlich sind und der Auftrag wurde am 07.12.2023 an die Fa. Elektro Riedmann erteilt, genehmigt durch den 2. Schulverbandsvorsitzenden Herrn Benkert.

Das 4. Nachtragsangebot beinhaltet das in der Ausschreibung nicht vorhandene KNX-Bedientablet für die Gebäudesteuerung mit Gebäudeserver. Gleichzeitig wurde noch eine Anpassung der Außenbeleuchtung vorgenommen, da diese mit falschem Anschluss ausgeschrieben war. Den Mehrkosten des 4. Nachtragsangebotes können entfallene LV-Positionen gegengerechnet werden, so dass das 4. Nachtragsangebot als Mindernachtrag gewertet werden kann.

Die Prüfung des Nachtragsangebots hat ergeben, dass die angebotenen Preise angemessen und auskömmlich sind und der Auftrag wurde am 21.08.2024 an die Fa. Elektro Riedmann erteilt, genehmigt durch den 1. Schulverbandsvorsitzenden Herrn Brohm.

2) 2. Nachtragsangebot Gewerk 081 Metallbauarbeiten Brandschutztüren 1. BA

Für das Gewerk 081 Metallbauarbeiten Brandschutztüren 1. BA wurde von der Fa. Schwend Metallbau Wertheim GmbH & Co.KG ein 2. Nachtragsangebot eingereicht.

Dieses Nachtragsangebot enthält ein Türelement als Brandschutzabschluss zwischen der Verwaltung und der Turnhalle. Ursprünglich war dessen Umsetzung erst im 5. BA geplant, es wurde jedoch aus bautechnischen Gründen bereits in den 1. BA vorgezogen. Es handelt sich somit nur um eine zeitliche Verschiebung von Kosten, dies sowieso später im 5. BA angefallen wären.

Die Prüfung des Nachtragsangebots hat ergeben, dass die angebotenen Preise angemessen und auskömmlich sind und der Auftrag wurde am 03.01.2024 an die Fa. Schwend Metallbau Wertheim GmbH & Co.KG erteilt, genehmigt durch den 1. Schulverbandsvorsitzenden Herrn Brohm.

3) 2. und 3. Nachtragsangebot Gewerk 101 Trockenbauarbeiten 1. BA

Für das Gewerk 101 Trockenbauarbeiten 1. BA wurde von der Fa. Jaeger Ausbau GmbH & Co.KG ein 2. Nachtragsangebot eingereicht.

Nach Überarbeitung der Elektroplanung durch den neuen Fachplaner für den 1. BA hat sich die Größe und Anzahl der Deckeneinbauleuchten geändert und es wurden Verstärkungen an den Decken notwendig. Durch die Überarbeitung der Fachplanung HLS ergibt sich eine notwendige Anarbeitung an die Deckenstrahlplatten, dem jedoch die Flächeneinsparung bei der Akustik-Lochdecke gegengerechnet werden kann.

Die Prüfung des Nachtragsangebots hat ergeben, dass die angebotenen Preise angemessen und auskömmlich sind und der Auftrag wurde am 03.01.2024 an die Fa. Jaeger Ausbau GmbH & Co.KG erteilt, genehmigt durch den 1. Schulverbandsvorsitzenden Herrn Brohm.

Mittlerweile ging ebenfalls ein 3. Nachtragsangebot ein. Es handelt sich hierbei um die Ausführung des Deckenrauchschotts über der zweigeschossigen Pausenhalle im EG, wodurch auf die Hohlraumdetektion der Brandmeldeanlage in diesem Bereich verzichtet werden konnte. Außerdem wurden diverse nachträgliche Anpassungen angeboten, die teilweise noch aus der Fehlplanung des ursprünglichen Fachplanungsbüros TGA resultieren, sowie vorgezogene Rückbauarbeiten im Trakt A.

Die Prüfung des Nachtragsangebots hat ergeben, dass die angebotenen Preise angemessen und auskömmlich sind und der Auftrag wurde am 05.07.2024 an die Fa. Jaeger Ausbau GmbH & Co.KG erteilt, genehmigt durch den 1. Schulverbandsvorsitzenden Herrn Brohm.

4) 2. Nachtragsangebot Gewerk 631 Dezentrale Lüftungstechnik 1. BA

Für das Gewerk 631 Dezentrale Lüftungstechnik 1. BA wurde von der Fa. Kreipl+Mannert Gebäudetechnik GmbH ein 2. Nachtragsangebot eingereicht. Dieses Nachtragsangebot beinhaltet diverse Ausführungsanpassungen gegenüber der Ausschreibung. Den neu benötigten Materialien können einige Positionen aus dem Hauptangebot gegengerechnet werden, so dass nach Prüfung, Korrektur und Gegenrechnung das 2. Nachtragsangebot als Negativ-Nachtrag endet und die Gesamtauftragssumme somit verringert wird.

Die Prüfung des Nachtragsangebots hat ergeben, dass die angebotenen Preise angemessen und auskömmlich sind und der Auftrag wurde am 03.01.2024 an die Fa. Kreipl+Mannert Gebäudetechnik GmbH erteilt, genehmigt durch den 1. Schulverbandsvorsitzenden Herrn Brohm.

5) 6. und 7. Nachtragsangebot Gewerk 6111 Heizungstechnik 1. BA

Für das Gewerk 6111 Heizungstechnik 1. BA wurde von der Fa. RGT GmbH & Co.KG ein 6. und 7. Nachtragsangebot eingereicht.

Diese Nachtragsangebote enthalten im Wesentlichen Kleinteile und Leitungen, welche nicht im Leistungsverzeichnis bzw. im Hauptangebot enthalten waren. Es handelt sich nur um eine Materialverschiebung und nicht um eine Erhöhung der Leistungen. Somit dienen diese Nachträge zur Preisfindung und führen nicht zu einer Erhöhung der Auftragssumme.

Die Prüfung der Nachtragsangebots hat ergeben, dass die angebotenen Preise angemessen und auskömmlich sind und der Auftrag wurde am 19.01.2024 für das 6. Nachtragsangebot und am 22.07.2024 für das 7. Nachtragsangebot an die Fa. RGT GmbH & Co.KG erteilt, genehmigt durch den 1. Schulverbandsvorsitzenden Herrn Brohm.

6) Auftragserteilung Gewerk 531 Telefonanlage 1-5 BA und 1. Nachtragserteilung

Für das Gewerk 531 Telefonanlage 1-5. BA fand am 16.01.2024, 11:00 Uhr der Submissionstermin statt.

Es war ein EU-weites Offenes Verfahren zu dem insgesamt 4 Bieter ein Angebot abgegeben haben.

Der günstigste Bieter ist die Fa. Heinz Communications Systems GmbH / 98529 Suhl. Das Angebot liegt ca. 40% unter der Kostenberechnung.

Gemäß dem Vergabevorschlag des TGA-Planers HGT Ingenieure wurde der Auftrag am 15.02.2024 an die eben genannte Firma erteilt, nach vorheriger Genehmigung durch den 1. Schulverbandsvorsitzenden Herrn Brohm.

Für das Gewerk 531 Telefonanlage 1-5. BA 1. BA wurde zudem ein 1. Nachtragsangebot eingereicht.

Es handelt sich hierbei um 2 Mobile Telefone (DECT-Telefone) mit zwei externen Nummern und die hierfür erforderlichen Komponenten als Ergänzung der Telefonanlage für die Mitti und OGTS.

Die Prüfung des Nachtragsangebots hat ergeben, dass die angebotenen Preise angemessen und auskömmlich sind und der Auftrag wurde am 04.07.2024 an die Fa. Heinz Communications Systems GmbH erteilt, genehmigt durch den 1. Schulverbandsvorsitzenden Herrn Brohm.

7) Auftragserteilung Gewerk 231 Loses Mobiliar 1. BA

Für das Gewerk 231 Loses Mobiliar 1. BA fand am 16.01.2024, 10:30 Uhr der Submissionstermin statt. Es handelt sich hierbei um neue Möbel für den Verwaltungs- und Lehrerbereich sowie die Bücherei.

Es war ein EU-weites Offenes Verfahren zu dem insgesamt 2 Bieter ein Angebot abgegeben haben.

Der günstigste Bieter ist die Fa. VS Vereinige Spezialmöbelfabrik / 97941 Tauberbischofsheim. Das Angebot liegt ca. 8% unter der Kostenberechnung.

Gemäß dem Vergabevorschlag des Objektplaners Haas + Haas Architekten wurde der Auftrag am 06.02.2024 an die eben genannte Firma erteilt, nach vorheriger Genehmigung durch den 1. Schulverbandsvorsitzenden Herrn Brohm.

8) Auftragserteilung Gewerk 061 Beschilderung und Leitsystem BA 1-5 und 1. Nachtragsvereinbarung

Für das Gewerk Beschilderung und Leitsystem BA 1-5 fand am 16.01.2024, 10:00 Uhr der Submissionstermin statt.

Es war ein EU-weites Offenes Verfahren zu dem insgesamt 6 Bieter ein Angebot abgegeben haben.

Der günstigste Bieter ist die Fa. Profilius / 08344 Grünhain-Beierfeld. Das Angebot liegt ca. 25% unter der Kostenberechnung.

Gemäß dem Vergabevorschlag des Objektplaners Haas + Haas Architekten wurde der Auftrag am 06.02.2024 an die eben genannte Firma erteilt, nach vorheriger Genehmigung durch den 1. Schulverbandsvorsitzenden Herrn Brohm.

Für das o.g. Gewerk wurde ein 1. Nachtragsangebot eingereicht.

Dieses Nachtragsangebot beinhaltet eine zusätzliche rückseitige Beschriftung für fünf Deckenhänger, welche von beiden Seiten sichtbar sind.

Die Prüfung des Nachtragsangebots hat ergeben, dass die angebotenen Preise angemessen und auskömmlich sind und der Auftrag wurde am 26.06.2024 an die Fa. Profilius / 08344 Grünhain-Beierfeld erteilt, genehmigt durch den 2. Schulverbandsvorsitzenden Herrn Benkert.

Zudem wurde der Auftrag mit der Fa. Profilius verlängert. Zunächst war

geplant, dass die Firma bereits jetzt die Beschilderung für alle 5 Bauabschnitte liefert und diese dann vom Hausmeister eingelagert wird und bauseits später in den verschiedenen Bauabschnitten angebracht wird. Es hat sich jedoch gezeigt, dass es sehr schwierig ist, jetzt bereits alle Standorte der Beschilderung und die richtigen Bezeichnungen festzulegen. Daher wurde um eine Auftragsverlängerung gebeten und auch die spätere Montage soll dann, wie bereits im 1. BA, von der Fa. Profilius erfolgen.

9) Auftragserteilung Gewerk 041 Baureinigung 1. BA

Für das Gewerk Baureinigung 1. BA fand am 30.01.2024, 11:00 Uhr der Submissionstermin statt.

Es war eine nationale Beschränkte Ausschreibung ohne Teilnahmewettbewerb, zu dem insgesamt 3 Bieter zur Angebotsabgabe aufgefordert wurden. Zum Submissionstermin ging nur 1 Angebot ein.

Der Bieter ist die Fa. Fleischmann Gebäudereinigung GmbH & Co.KG / 97232 Giebelstadt. Das Angebot liegt ca. 2% über der Kostenberechnung von 2021.

Gemäß dem Vergabevorschlag des Objektplaners Haas + Haas Architekten wurde der Auftrag am 16.02.2024 an die eben genannte Firma erteilt, nach vorheriger Genehmigung durch den 1. Schulverbandsvorsitzenden Herrn Brohm.

10) Auftragserteilung Gewerk 151 Schließanlage und 1. Nachtragsvereinbarung

Für das Gewerk Schließanlage fand am 30.01.2024, 11:30 Uhr der Submissionstermin statt.

Es war eine nationale Beschränkte Ausschreibung ohne Teilnahmewettbewerb, zu dem insgesamt 4 Bieter zur Angebotsabgabe aufgefordert wurden. Zum Submissionstermin ging nur 1 Angebot ein.

Der Bieter ist die Fa. facilitteam AG/ 97082 Würzburg. Das Angebot liegt ca. 41% über der Kostenberechnung von 2021.

Gemäß dem Vergabevorschlag des Objektplaners Haas + Haas Architekten wurde der Auftrag am 16.02.2024 an die eben genannte Firma erteilt, nach vorheriger Genehmigung durch den 1. Schulverbandsvorsitzenden Herrn Brohm.

Für das o.g. Gewerk Schließanlage 1. BA wurde ein 1. Nachtragsangebot eingereicht.

Dieses Nachtragsangebot beinhaltet Aufpreise für diverse Zylindergehäuse und Türdrücker in der Ausführung Brandschutz. Den benötigten Materialien können einige Positionen aus dem Hauptangebot gegengerechnet werden, so dass nach Prüfung, Korrektur und Gegenrechnung das 1. Nachtragsangebot als Negativ-Nachtrag endet und die Gesamtauftragssumme somit verringert wird.

Die Prüfung des Nachtragsangebots hat ergeben, dass die angebotenen Preise angemessen und auskömmlich sind und der Auftrag wurde am 07.06.2024 an die Fa. facilitteam AG/ 97082 Würzburg erteilt, genehmigt durch den 1. Schulverbandsvorsitzenden Herrn Brohm.

11) 1. Nachtragsangebot Gewerk 111 Fliesenarbeiten 1. BA

Für das Gewerk 111 Fliesenarbeiten 1. BA wurde von der Fa. Fliesen Amrhein GmbH / Frammersbach ein 1. Nachtragsangebot eingereicht.

Dieses Nachtragsangebot enthält im Wesentlichen eine geänderte Ausführung der Gebäudedehnfugenprofile sowie den Unterbau in der Aufzugskabine zum Höhenausgleich.

Dem Nachtrag gegengerechnet wurden entfallende LV-Positionen für das ursprünglich vorgesehene Dehnfugenprofil sowie die nicht erforderliche Zulageposition für rutschhemmende Bodenfliesen R12 im Eingangsbereich.

Die Prüfung des Nachtragsangebots hat ergeben, dass die angebotenen Preise angemessen und auskömmlich sind und der Auftrag wurde am 12.03.2024 an die Fa. Fliesen Amrhein GmbH erteilt, genehmigt durch den 1. und 2. Schulverbandsvorsitzenden Herrn Brohm und Herrn Benkert.

12) Auftragserteilung Gewerk 312 Baumeisterarbeiten 2. BA

Für das Gewerk Baumeisterarbeiten 2. BA fand am 29.02.2024, 9:30 Uhr der Submissionstermin statt.

Es war ein EU-weites Offenes Verfahren zu dem insgesamt 5 Bieter ein Angebot abgegeben haben.

Der günstigste Bieter ist die Fa. KSS-Bau / 90441 Nürnberg. Das Angebot liegt ca. 190 % über der Kostenberechnung von 2021, entspricht jedoch der Schätz-LV Summe der Ausschreibung. Die große Erhöhung kommt hauptsächlich aus der enormen Steigerung des Baupreisindex, die seit dem Jahr 2021 zu verzeichnen ist.

Gemäß dem Vergabevorschlag des Objektplaners Haas + Haas Architekten wurde der Auftrag am 25.03.2024 an die eben genannte Firma erteilt, nach vorheriger Genehmigung durch den 1. und 2. Schulverbandsvorsitzenden Herrn Brohm und Herrn Benkert.

13) Auftragserteilung Gewerk 333 Abbrucharbeiten 2. BA und 1. Nachtragsvereinbarung

Für das Gewerk Abbrucharbeiten 2. BA fand am 29.02.2024, 10:00 Uhr der Submissionstermin statt.

Es war ein EU-weites Offenes Verfahren zu dem insgesamt 9 Bieter ein Angebot abgegeben haben.

Der günstigste Bieter ist die Fa. R.E.U.S.S. Sanierungs GmbH / 01705 Freital. Das Angebot liegt ca. 3% über der Schätz-LV Summe der Ausschreibung.

Gemäß dem Vergabevorschlag des Objektplaners Haas + Haas Architekten wurde der Auftrag am 18.03.2024 an die eben genannte Firma erteilt, nach vorheriger Genehmigung durch den 1. und 2. Schulverbandsvorsitzenden Herrn Brohm und Herrn Benkert.

Für das o.g. Gewerk Abbrucharbeiten 2. BA wurde ein 1. Nachtragsangebot eingereicht.

Auf Grund einer Gesetzesänderung 2023, welche bei Abbrucharbeiten Deklarations- und Abfallnummern verlangt, wurden neue Gebäudeschadstoffuntersuchungen für den 2. Bauabschnitt, als Ergänzung der Untersuchung zu Beginn der Planungsleistungen, notwendig.

Gemäß diesen neuen Aufschlüssen befinden sich im Estrichunterbau in den Ebenen 2. und 3. OG in den Klassenräumen von Bau C jeweils zwei asbesthaltige Dichtbahnen. Auch wenn wohl im eingebauten, unberührten Zustand keine Gefahr von diesen Schichten ausgeht, sind in jedem Fall im Zuge der Generalsanierung Eingriffe in Form von Leitungsdurchführungen etc. unvermeidbar. Ein sicherer Abschluss der dann offenen Kanten ist nicht vollständig gewährleistet. Zu-dem würde es auch zukünftig unmöglich werden, Veränderungen usw. vorzunehmen, bei denen ein Eingriff in den Bodenaufbau notwendig werden würde.

Aus diesen Gründen wurde dringend vom Architektenteam angeraten, den asbesthaltigen Estrichaufbau im Zuge der Generalsanierung der Schule zu entfernen. Die Schulverbandsversammlung wurde per Rundlaufmail am 13.06.2024 über diesen Sachverhalt informiert.

Das 1. Nachtragsangebot beinhaltet die erforderliche Baustelleneinrichtung für die Asbestarbeiten sowie den Ausbau und die Entsorgungskosten für den Estrich und die asbesthaltigen Dichtbahnen im 2. Bauabschnitt. Ein paar Positionen aus dem Hauptleistungsverzeichnis konnten gegengerechnet werden, da diese nicht notwendig geworden sind.

Die Prüfung des Nachtragsangebots hat ergeben, dass die angebotenen Preise angemessen und auskömmlich sind und der Auftrag wurde am 15.07.2024 an die Fa. R.E.U.S.S. Sanierungs GmbH / 01705 Freital erteilt, genehmigt durch den 1. Schulverbandsvorsitzenden Herrn Brohm.

14) Auftragserteilung Gewerk 513 Elektroinstallationsarbeiten 2. BA

Für das Gewerk Elektroinstallationsarbeiten 2. BA fand am 29.02.2024, 10:30 Uhr der Submissionstermin statt.

Es war ein EU-weites Offenes Verfahren zu dem insgesamt 4 Bieter ein Angebot abgegeben haben.

Der günstigste Bieter ist die Fa. Gerber Spanndecken und Elektrotechnik GmbH / 97076 Würzburg. Das Angebot liegt ca. 8% unter der Schätz-LV Summe der Ausschreibung.

Gemäß dem Vergabevorschlag des TGA-Planers HGT Ingenieure wurde der Auftrag am 25.03.2024 an die eben genannte Firma erteilt, nach vorheriger Genehmigung durch den 1. und 2. Schulverbandsvorsitzenden Herrn Brohm und Herrn Benkert.

15) Auftragserteilung Gewerk 612 Heizungsinstallation 2. BA

Für das Gewerk Heizungsinstallation 2. BA fand am 05.03.2024, 9:00 Uhr der Submissionstermin statt.

Es war ein EU-weites Offenes Verfahren zu dem nur 1 Bieter ein Angebot abgegeben hat.

Der einzige Bieter ist die Fa. Hahner & Krappmann GmbH / 97080 Würzburg. Das Angebot liegt ca. 17,5% über der Kostenberechnung aus 2021. Gemäß dem Vergabevorschlag des TGA-Planers Herbert Haustechnische Planungs GmbH wurde der Auftrag am 26.03.2024 an die eben genannte Firma erteilt, nach vorheriger Genehmigung durch den 1. Schulverbandsvorsitzenden Herrn Brohm.

16) Auftragserteilung Gewerk 622 Sanitärinstallation 2. BA

Für das Gewerk Sanitärinstallation 2. BA fand am 05.03.2024, 9:30 Uhr der Submissionstermin statt.

Es war ein EU-weites Offenes Verfahren zu dem nur 1 Bieter ein Angebot abgegeben hat.

Der einzige Bieter ist die Fa. Hahner & Krappmann GmbH / 97080 Würzburg. Das Angebot liegt ca. 15% über der Kostenberechnung aus 2021. Gemäß dem Vergabevorschlag des TGA-Planers Herbert Haustechnische Planungs GmbH wurde der Auftrag am 26.03.2024 an die eben genannte Firma erteilt, nach vorheriger Genehmigung durch den 1. Schulverbandsvorsitzenden Herrn Brohm.

17) Auftragserteilung Gewerk 632 Lüftungstechnik dezentral 2. BA

Für das Gewerk Lüftungstechnik dezentral 2. BA fand am 05.03.2024, 10:00 Uhr der Submissionstermin statt.

Es war ein EU-weites Offenes Verfahren zu dem 2 Bieter ein Angebot abgegeben haben.

Der wirtschaftlichste Bieter ist die Fa. Kreipl & Mannert GmbH & Co.KG/ 91555 Feuchtungen. Das Angebot liegt ca. 1% über der Kostenberechnung aus 2021.

Gemäß dem Vergabevorschlag des TGA-Planers Herbert Haustechnische Planungs GmbH wurde der Auftrag am 05.04.2024 an die eben genannte Firma erteilt, nach vorheriger Genehmigung durch den 1. sowie 2. Schulverbandsvorsitzenden Herrn Brohm und Herrn Benkert.

18) Auftragserteilung Gewerk 672 Isolierarbeiten 2. BA

Für das Gewerk Lüftungstechnik dezentral 2. BA fand am 05.03.2024, 11:00 Uhr der Submissionstermin statt.

Es war ein EU-weites Offenes Verfahren zu dem 6 Bieter ein Angebot abgegeben haben.

Der wirtschaftlichste Bieter ist die Fa. Isoliermontage K+S GmbH / 97520 Röthlein. Das Angebot liegt ca. 48,5% über der Kostenberechnung aus 2021.

Gemäß dem Vergabevorschlag des TGA-Planers Herbert Haustechnische Planungs GmbH wurde der Auftrag am 05.04.2024 an die eben genannte Firma erteilt, nach vorheriger Genehmigung durch den 1. sowie 2. Schulverbandsvorsitzenden Herrn Brohm und Herrn Benkert.

19) Aufhebung Vergabe Gewerk 642 Kältetechnik Serverraum 2. BA

Für das Gewerk Kältetechnik Serverraum 2. BA fand am 05.03.2024, 10:30 Uhr der Submissionstermin statt.

Es war ein EU-weites Offenes Verfahren zu dem kein Bieter ein Angebot abgegeben hat.

Das Vergabeverfahren wurde daher aufgehoben und es wird zeitnah ein neues Verfahren aufgenommen.

20) Auftragserteilung Gewerk 036 Gerüstbauarbeiten 2. BA – Interims-Fluchtweg

Da der BA 1 ab den Pfingstferien in Betrieb geht aber noch nicht alle notwendigen Rettungswege voll nutzbar sind, durch die Baustellenbereiche in den anderen Bauabschnitten, muss auf Grund von Auflagen des Brandschutzprüfers interimsmäßig ein Gerüstturm vor die Fassade der Verwaltung und der Mitte aufgestellt werden.

Eine Kostenschätzung hat ergeben, dass für dieses Interimsgerüst eine Anmietung die günstigste Variante darstellt.

Für das Gewerk Gerüstbauarbeiten 2.BA Interims-Fluchtweg fand daher eine Verhandlungsvergabe ohne Teilnahmewettbewerb statt zu dem 3 Bieter aufgefordert wurden, ein Angebot abzugeben. Zum Submissionstermin am 19.03.2024, 12:00 Uhr, gingen 2 Angebote ein.

Der wirtschaftlichste Bieter ist die Fa. Eugen Wahner GmbH / 97320 Sulzfeld. Gemäß dem Vergabevorschlag des Objektplaners Haas + Haas Architekten wurde der Auftrag am 09.04.2024 an die eben genannte Firma

erteilt, nach vorheriger Genehmigung durch den 1. Schulverbandsvorsitzenden Herrn Brohm.

21) 1. Nachtragsangebot Gewerk 121 Bodenbelagsarbeiten 1. BA

Für das Gewerk 121 Bodenbelagsarbeiten 1. BA wurde von der Fa. Dieter Holschbach GmbH ein 1. Nachtragsangebot eingereicht.

Gemäß dem erbrachten Nachweis des Bodenlegers, musste er bei seinem Großlieferanten einen höheren Preis für die ausgewählte Belagsfarbe bezahlen, obwohl uns bei Rückfragen die Herstellerfirma vorher versichert hatte, dass in der Produktion des Bodens keine Mehrkosten anfallen würden. Wir haben jedoch keine Beweise dafür, die widerlegen können, dass der erbrachte Nachweis durch den Großlieferanten nicht stimmt, daher musste das Nachtragsangebot anerkannt werden.

Die Prüfung des Nachtragsangebots hat ergeben, dass die angebotenen Preise angemessen und auskömmlich sind und der Auftrag wurde am 12.04.2024 an die Fa. Dieter Holschbach GmbH erteilt, genehmigt durch den 1. Schulverbandsvorsitzenden Herrn Brohm.

22) Auftragserteilung Gewerk 032 Gerüstbauarbeiten 2. BA

Für das Gewerk Gerüstbauarbeiten 2. BA fand am 07.05.2024, 10:00 Uhr der Submissionstermin statt.

Es war ein EU-weites Offenes Verfahren zu dem insgesamt 9 Bieter ein Angebot abgegeben haben. Gewertet werden konnten 8 Angebote, ein Bieter musste von der Wertung ausgeschlossen werden.

Der günstigste Bieter ist die Fa. Gerüstbau und -verleih Seyfert e.Kfm/ 09405 Gornau. Das Angebot liegt ca. 27% unter der Kostenberechnung von 2021.

Gemäß dem Vergabevorschlag des Objektplaners Haas + Haas Architekten wurde der Auftrag am 03.06.2024 an die eben genannte Firma erteilt, nach vorheriger Genehmigung durch den 1. Schulverbandsvorsitzenden Herrn Brohm.

23) Auftragserteilung Gewerk 282 Spenglerarbeiten 2. BA

Für das Gewerk Spenglerarbeiten 2. BA fand am 07.05.2024, 10:30 Uhr der Submissionstermin statt.

Es war ein EU-weites Offenes Verfahren zu dem insgesamt 3 Bieter ein Angebot abgegeben haben.

Der günstigste Bieter ist die Fa. K. Weißenberger GmbH/ 97450 Schwebenried. Das Angebot liegt ca. 23% unter der Kostenberechnung von 2021, die Minderung ergibt sich jedoch durch Leistungsverschiebungen zum Gewerk Dachdeckerarbeiten.

Gemäß dem Vergabevorschlag des Objektplaners Haas + Haas Architekten wurde der Auftrag am 03.06.2024 an die eben genannte Firma erteilt, nach vorheriger Genehmigung durch den 1. Schulverbandsvorsitzenden Herrn Brohm.

24) Auftragserteilung Gewerk 292 Dachdeckerarbeiten 2. BA

Für das Gewerk Dachdeckerarbeiten 2. BA fand am 07.05.2024, 11:00 Uhr der Submissionstermin statt.

Es war ein EU-weites Offenes Verfahren zu dem nur 1 Bieter ein Angebot abgegeben haben. Dieser Bieter ist der Gemeinde bereits als zuverlässig und wirtschaftlich von anderen Projekten bekannt.

Der beauftragte Bieter ist die Fa. Handschuh GmbH / 97424 Schweinfurt. Das Angebot liegt ca. 111% über der Kostenberechnung von 2021, entspricht jedoch annähernd dem aktuellen Schätz- LV mit dem aktuell am Markt herrschenden Preisen.

Außerdem mussten zusätzliche Leistungen für die Sanierung der Dachterrasse auf dem Bau A mit aufgenommen werden, da hier Wassereintritte zu verzeichnen sind.

Gemäß dem Vergabevorschlag des Objektplaners Haas + Haas Architekten wurde der Auftrag am 27.05.2024 an die eben genannte Firma erteilt, nach vorheriger Genehmigung durch den 1. Schulverbandsvorsitzenden Herrn Brohm.

25) Auftragserteilung Gewerk 192 Fenster- und Verglasung Holz-Alu 2. BA

Für das Gewerk Fenster- und Verglasung Holz-Alu 2. BA fand am 14.05.2024, 10:00 Uhr der Submissionstermin statt.

Es war ein EU-weites Offenes Verfahren zu dem insgesamt 6 Bieter ein Angebot abgegeben haben. Gewertet werden konnten 5 Angebote, ein Bieter musste von der Wertung ausgeschlossen werden.

Der günstigste Bieter ist die Fa. RAUH SR Fensterbau GmbH/ 96199 Zapfendorf. Das Angebot liegt ca. 3% über der Kostenberechnung von 2021. Gemäß dem Vergabevorschlag des Objektplaners Haas + Haas Architekten wurde der Auftrag am 07.06.2024 an die eben genannte Firma erteilt, nach vorheriger Genehmigung durch den 1. Schulverbandsvorsitzenden Herrn Brohm.

26) Auftragserteilung Gewerk 192 Fenster- und Verglasung Holz-Alu 2. BA
Für das Gewerk Sonnenschutzarbeiten 2. BA fand am 14.05.2024, 10:30 Uhr der Submissionstermin statt.

Es war ein EU-weites Offenes Verfahren zu dem insgesamt 6 Bieter ein Angebot abgegeben haben. Gewertet werden konnten 5 Angebote, ein Bieter musste von der Wertung ausgeschlossen werden.

Der günstigste Bieter ist die Fa. Eder Sonnenschutz GmbH/ 57548 Kirchen. Das Angebot liegt ca. 24% über der Kostenberechnung von 2021.

Gemäß dem Vergabevorschlag des Objektplaners Haas + Haas Architekten wurde der Auftrag am 04.06.2024 an die eben genannte Firma erteilt, nach vorheriger Genehmigung durch den 1. Schulverbandsvorsitzenden Herrn Brohm.

27) Auftragserteilung Gewerk 252 Vorhangfassade 2. BA

Für das Gewerk Vorhangfassade 2. BA fand am 14.05.2024, 11:00 Uhr der Submissionstermin statt.

Es war ein EU-weites Offenes Verfahren zu dem insgesamt 7 Bieter ein Angebot abgegeben haben.

Der günstigste Bieter ist die Fa. Thiel Fassadenbau GmbH/ 90537 Feucht. Das Angebot liegt ca. 49% über der Kostenberechnung von 2021. Die Preise sind jedoch dem heutigen Markt gegenüber angemessen und entsprechen dem aktuellen Schätz-LV.

Gemäß dem Vergabevorschlag des Objektplaners Haas + Haas Architekten wurde der Auftrag am 03.06.2024 an die eben genannte Firma erteilt, nach vorheriger Genehmigung durch den 1. Schulverbandsvorsitzenden Herrn Brohm.

28) Auftragserteilung Gewerk 322 Fenster- und Verglasung Alu 2. BA

Für das Gewerk Fenster- u. Verglasung Alu 2. BA fand am 14.05.2024, 11:30 Uhr der Submissionstermin statt.

Es war ein EU-weites Offenes Verfahren zu dem insgesamt 5 Bieter ein Angebot abgegeben haben.

Der günstigste Bieter ist die Fa. JMF Metallbautechnik GmbH/ 98631 Grabfeld OT Jüchsen. Das Angebot liegt ca. 29% über der Kostenberechnung von 2021. Die Preise sind jedoch dem heutigen Markt gegenüber angemessen.

Gemäß dem Vergabevorschlag des Objektplaners Haas + Haas Architekten wurde der Auftrag am 03.06.2024 an die eben genannte Firma erteilt, nach vorheriger Genehmigung durch den 1. Schulverbandsvorsitzenden Herrn Brohm.

29) 2. Nachtragsangebot Gewerk 091 Verputz-Malerarbeiten 1. BA

Für das Gewerk 091 Verputz-Malerarbeiten 1. BA wurde von der Fa. Gessner GmbH & Co.KG ein 2. Nachtragsangebot eingereicht.

Die Fa. Gessner hat für das Lackieren der Stahltürzargen mit Glasoberlichtern begründeten Mehraufwand gegenüber der Beschreibung im Leistungsverzeichnis angemeldet. Die Oberlichtkonstruktion und auch die Halteleiten an den betroffenen Zargen konnten nicht großflächig geschliffen und lackiert werden. Das Vorbereiten und Beschichten war nur im Streichverfahren mit Pinsel von Hand möglich.

Nach dem aktuellen Ausführungsstand konnten dem Nachtrag erhebliche Einsparungen bei den bereits abgeschlossenen Innenputzarbeiten gegengerechnet werden. Nach Prüfung und Korrektur schloss das 2. Nachtragsangebot sozusagen als Negativnachtrag gegenüber dem Hauptauftrag.

Die Prüfung des Nachtragsangebots hat ergeben, dass die angebotenen Preise angemessen und auskömmlich sind und der Auftrag wurde am 09.04.2024 an die Fa. Gessner GmbH & Co.KG erteilt, genehmigt durch den 1. Schulverbandsvorsitzenden Herrn Brohm.

30) 1.-3. Nachtragsangebot Gewerk 071 Schlosserarbeiten 1. BA

Für das Gewerk 071 Schlosserarbeiten 1. BA wurden von der Schlosserei Weisenseel 3 Nachtragsangebote eingereicht.

Es handelte sich dabei um:

- die Verlängerung des Attikaüberstieges auf das Flachdach im 3. OG aufgrund der breiteren Flachdachattika mit Vorhangfassade,
- die verlängerten Handlaufhalter an den Stellen, an denen Handläufe Fensterbänke kreuzen und hier aufgrund der Engstelle Verletzungsgefahr bestünde,
- eine Preisanpassung für Edelstahlhandläufe, aufgrund des verzögerten Bauablaufs um ca. 9 Monate für dieses Gewerk.

Die Prüfung des Nachtragsangebots hat ergeben, dass die angebotenen Preise angemessen und auskömmlich sind und der Auftrag wurde am 17.04.2024 an die Schlosserei Weisenseel erteilt, genehmigt durch den 1. Schulverbandsvorsitzenden Herrn Brohm.

31) Auftragserteilung Anpassung der Feuerwehrpläne und Flucht- und Rettungswegpläne

Die Feuerwehrpläne und Flucht- und Rettungspläne müssen während der verschiedenen Bauabschnitte immer wieder angepasst werden, um einen sicheren Schulbetrieb auch während der Bauphasen zu gewährleisten.

Das Büro Renninger, welches für die Erstellung der Pläne beauftragt ist, hat hierfür ein weiteres Angebot, für die notwendigen Anpassungen erstellt. Die Abrechnung erfolgt nach dem tatsächlichen Aufwand und die beauftragten Kosten wurden nach einem geschätzten Aufwand für die Angebotserstellung ermittelt.

Der Auftrag wurde am 03.05.2024 an die Brandschutzplanung Renninger GmbH / 97232 Eßfeld, nach vorheriger Genehmigung durch den 1. Schulverbandsvorsitzenden Herrn Brohm, erteilt.

32) Auftragserteilung für weitere Schadstoffuntersuchungen

Aufgrund von Gesetzesänderungen im Jahr 2023 müssen nun für den Abbruch und die Entsorgung von Baustoffen bestimmte Deklarationen und Abfallnummern ermittelt werden. Dies führt dazu, dass ergänzend zu den Bauteiluntersuchungen im Zuge der Grundlagenermittlung und Vorplanung zur Sanierung, nun weitere Schadstoffuntersuchungen gemacht werden müssen.

Für die weitere Schadstoffuntersuchung des 2. Bauabschnittes (Bau C) wurden hierfür 3 Angebote eingeholt. Der wirtschaftlichste Anbieter war die Fa. R&H Umwelt GmbH / 97078 Würzburg.

Der Auftrag wurde am 03.05.2024 an die o.g. Firma, nach vorheriger Genehmigung durch den 1. Schulverbandsvorsitzenden Herrn Brohm, erteilt.

Für die weitere Schadstoffuntersuchung des 3. Bauabschnittes (Bau A) wurde von der zuvor beauftragten Firma ein Angebot eingeholt, damit die Untersuchungen in den Sommerferien 2024 erfolgen können und dann die Ergebnisse in die Ausschreibungen des 3. BA gleich mit einfließen können.

Der Auftrag wurde am 24.07.2024 an die Fa. R&H Umwelt GmbH / 97078 Würzburg, nach vorheriger Genehmigung durch den 1. Schulverbandsvorsitzenden Herrn Brohm, erteilt.

33) Auftragserteilung für die Asbestfreimessung des BA2, nach Abbruch der belasteten Materialien

Sobald die asbestbelasteten Bauteile (Estrich und Türdichtungen) im 2. Bauabschnitt ausgebaut sind, müssen verschiedene Messungen (ca. 14 Stück) erfolgen, damit die Räumlichkeiten dann wieder für die weiteren Bauarbeiten freigegeben werden und sich Menschen ohne Schutzausrüstung wieder dort aufhalten dürfen.

Hierfür wurden von dem Büro, welches die Schadstoffuntersuchung durchgeführt hat, als auch von der Abbruchfirma Angebote eingeholt. Der wirtschaftlichste Anbieter war die Fa. R&H Umwelt GmbH / 97078 Würzburg.

Der Auftrag wurde am 12.07.2024 an die o.g. Firma, nach vorheriger Genehmigung durch den 1. Schulverbandsvorsitzenden Herrn Brohm, erteilt.

34) Auftragserteilung für die Demontage und Ummontage der digitalen Tafelsysteme Bau C

Da im Zuge des Digitalpakts Schule in allem Klassenzimmern bereits vor der Generalsanierung digitale Tafelsysteme angeschafft und verbaut wurden, mussten diese nun im Zuge des Interims-Umzugs der Klassenzimmer aus dem Trakt C für den Bauabschnitt 2 demontiert und ummontiert werden. Auf Grund der noch bestehenden Gewährleistung

auf die Tafelsysteme, wurde die Firma, von welcher die Tafeln auch ursprünglich beschafft und montiert wurden, für die notwendigen Leitungen beauftragt.

Der Auftrag wurde am 03.05.2024 an die Fa. MR Datentechnik Vertriebs- u. Service GmbH / 97076 Würzburg, nach vorheriger Genehmigung durch den 1. Schulverbandsvorsitzenden Herrn Brohm, erteilt. Die Abrechnung erfolgt über die Haushaltsstelle des Bauunterhalts.

35) 1. Nachtragsangebot Gewerk 161 Schreinerarbeiten-Einbaumöbel 1. BA
Für das Gewerk 161 Schreinerarbeiten-Einbaumöbel 1. BA wurden von der Schreinerei Röll ein Nachtragsangebot eingereicht.

Es handelte sich dabei um diverse Ausführungsanpassungen bei den Einbaumöbeln aufgrund baulicher Gegebenheiten wie Schrankvergrößerungen für Haustechnikbauteile, etc.

Den Mehrkosten für die genannten Leistungen stehen Gegenrechnungen einer massengeminderten LV-Position gegenüber, so dass letztendlich der Nachtrag als Negativnachtrag gewertet werden kann und sich die Auftragssumme verringert.

Die Prüfung des Nachtragsangebots hat ergeben, dass die angebotenen Preise angemessen und auskömmlich sind und der Auftrag wurde am 17.07.2024 an die Schreinerei Röll erteilt, genehmigt durch den 1. Schulverbandsvorsitzenden Herrn Brohm.

36) 4., 5. und 6. Nachtragsangebot Gewerk 521 Brandmelde / Sicherheitstechn. Anlagen

Für das Gewerk 521 Brandmelde / Sicherheitstechn. Anlagen wurden von der Fa. Paul Müller GmbH die Nachtragsangebote 4, 5 und 6 eingereicht.

Das 4. NA beinhaltet zusätzlich benötigtes Material, welches in der Ausschreibung nicht enthalten war, für die Sicherheitsbeleuchtung Außen als auch an den Treppenaufgängen innen.

Das 5. NA beinhaltet einen Stahlrahmen um das FIZ und eine zusätzliche Feuerwehroleiter, die auf Grund des Brandschutzkonzepts notwendig wurde.

Das 6. NA beinhaltet notwendige Umbauarbeiten an den vorhandenen Rauchmeldern im 2. BA sowie Stundensätze, da diese im Zuge des Hauptangebots nicht abgefragt wurden.

Die Prüfung der Nachtragsangebote hat ergeben, dass die angebotenen Preise angemessen und auskömmlich sind und der Auftrag wurde am 12.08.2024 an die Fa. Paul Müller GmbH erteilt, genehmigt durch den 1. Schulverbandsvorsitzenden Herrn Brohm.

37) 2. Nachtragsangebot Gewerk 6210 Sanitärtechnik 1. BA

Für das Gewerk 6210 Sanitärtechnik 1. BA wurde von der Fa. Witthake Haustechnik GmbH ein 2. Nachtragsangebot eingereicht.

Dieses Nachtragsangebot enthält im Wesentlichen Kleinteile und Leitungen, welche nicht im Leistungsverzeichnis bzw. im Hauptangebot enthalten waren. Es handelt sich nur um eine Materialverschiebung und nicht um eine Erhöhung der Leistungen. Somit dient dieser Nachtrag zur Preisfindung und führt nicht zu einer Erhöhung der Auftragssumme.

Die Prüfung des Nachtragsangebots hat ergeben, dass die angebotenen Preise angemessen und auskömmlich sind und der Auftrag wurde am 09.08.2024 für das 2. Nachtragsangebot an die Fa. Witthake Haustechnik GmbH erteilt, genehmigt durch das Techn. Bauamt Frau Scherbaum.

38) Auftragserteilung Gewerk 072 Schlosserarbeiten 2. BA

Für das Gewerk Schlosserarbeiten 2. BA fand am 07.08.2024, 9:00 Uhr der Submissionstermin statt.

Es war ein EU-weites Offenes Verfahren zu dem insgesamt 4 Bieter ein Angebot abgegeben haben. Gewertet werden konnten 3 Angebote, ein Bieter musste von der Wertung ausgeschlossen werden, da ein unvollständiges Angebot abgegeben wurde.

Der günstigste Bieter ist die SE Metallbau GmbH / 97261 Güntersleben. Das Angebot liegt ca. 190% über der Kostenberechnung von 2021, entspricht jedoch dem momentanen Marktpreis.

Gemäß dem Vergabevorschlag des Objektplaners Haas + Haas Architekten wurde der Auftrag am 02.09.2024 an die eben genannte Firma erteilt, nach vorheriger Genehmigung durch den 1. Schulverbandsvorsitzenden Herrn Brohm.

39) Auftragserteilung Gewerk 092 Putz- und Malerarbeiten 2. BA

Für das Gewerk Putz- und Malerarbeiten 2. BA fand am 07.08.2024, 9:30 Uhr der Submissionstermin statt.

Es war ein EU-weites Offenes Verfahren zu dem insgesamt 8 Bieter ein Angebot abgegeben haben und gewertet wurden.

Der günstigste Bieter ist die Firma Paul Erhard / 97514 Rannungen. Das Angebot liegt ca. 15% unter der Kostenberechnung von 2021.

Gemäß dem Vergabevorschlag des Objektplaners Haas + Haas Architekten wurde der Auftrag am 06.09.2024 an die eben genannte Firma erteilt, nach vorheriger Genehmigung durch den 1. Schulverbandsvorsitzenden Herrn Brohm.

40) Auftragserteilung Gewerk 102 Trockenbauarbeiten 2. BA

Für das Gewerk Trockenbauarbeiten 2. BA fand am 07.08.2024, 10:00 Uhr der Submissionstermin statt.

Es war ein EU-weites Offenes Verfahren zu dem insgesamt 9 Bieter ein Angebot abgegeben haben und gewertet wurden.

Der günstigste Bieter ist die Firma Jaeger Ausbau GmbH / 97337 Dettelbach, welche auch bereits den 1. BA durchgeführt hat. Das Angebot liegt ca. 20% unter der Kostenberechnung von 2021.

Gemäß dem Vergabevorschlag des Objektplaners Haas + Haas Architekten wurde der Auftrag am 02.09.2024 an die eben genannte Firma erteilt, nach vorheriger Genehmigung durch den 1. Schulverbandsvorsitzenden Herrn Brohm.

41) Auftragserteilung Gewerk 142 Schreiner Türelemente 2. BA

Für das Gewerk Schreiner Türelemente 2. BA fand am 08.08.2024, 9:00 Uhr der Submissionstermin statt.

Es war ein EU-weites Offenes Verfahren zu dem insgesamt 10 Bieter ein Angebot abgegeben haben und gewertet wurden.

Der günstigste Bieter ist die Firma Schreinerei Johannes Röll / 63825 Blankenbach, welche auch bereits den 1. BA durchgeführt hat. Das Angebot liegt ca. 41% über der Kostenberechnung von 2021, entspricht jedoch dem momentanen Marktpreis.

Gemäß dem Vergabevorschlag des Objektplaners Haas + Haas Architekten wurde der Auftrag am 02.09.2024 an die eben genannte Firma erteilt, nach vorheriger Genehmigung durch den 1. Schulverbandsvorsitzenden Herrn Brohm.

42) Auftragserteilung Gewerk 162 Schreiner Einbaumöbel 2. BA

Für das Gewerk Schreiner Einbaumöbel 2. BA fand am 08.08.2024, 9:30 Uhr der Submissionstermin statt.

Es war ein EU-weites Offenes Verfahren zu dem insgesamt 12 Bieter ein Angebot abgegeben haben und gewertet wurden.

Der günstigste Bieter ist die Firma Schreinerei Johannes Röll / 63825 Blankenbach, welche auch bereits den 1. BA durchgeführt hat. Das Angebot liegt ca. 11% unter der Kostenberechnung von 2021.

Gemäß dem Vergabevorschlag des Objektplaners Haas + Haas Architekten wurde der Auftrag am 02.09.2024 an die eben genannte Firma erteilt, nach vorheriger Genehmigung durch den 1. Schulverbandsvorsitzenden Herrn Brohm.

43) Auftragserteilung Gewerk 221 Cateringküche 2. BA

Für das Gewerk Cateringküche 2. BA fand am 08.08.2024, 10:00 Uhr der Submissionstermin statt. Es war ein EU-weites Offenes Verfahren zu dem insgesamt 5 Bieter ein Angebot abgegeben haben. Gewertet wurden 3 Angebote. 2 Angebote mussten von der Wertung ausgeschlossen werden, da für die Prüfung erforderliche Unterlagen zwar nachgefordert, aber nicht in der vergaberechtlichen Frist von den entsprechenden Bietern eingereicht wurden.

Der günstigste Bieter ist die Firma Winkler Design / 97285 Röttingen. Das Angebot liegt ca. 5% unter der Kostenberechnung von 2021.

Gemäß dem Vergabevorschlag des Objektplaners Haas + Haas Architekten wurde der Auftrag am 16.09.2024 an die eben genannte Firma erteilt, nach vorheriger Genehmigung durch den 1. Schulverbandsvorsitzenden Herrn Brohm.

44) Auftragserteilung Gewerk 242 Variable Trennwände 2. BA

Für das Gewerk Variable Trennwände 2. BA fand am 08.08.2024, 10:30 Uhr der Submissionstermin statt.

Es war ein EU-weites Offenes Verfahren zu dem insgesamt 5 Bieter ein Angebot abgegeben haben und gewertet wurden.

Der günstigste Bieter ist die Firma Becker GmbH & Co.KG / 24537 Neumünster.

Diese ausgeschriebenen Trennwände im 2. BA waren in der Kostenberechnung von 2021 überhaupt nicht enthalten, da sich die Nutzung dieses Raumes als „flexibler Marktplatz“ erst nach der Einreichung des Förderantrags, auf Wunsch und Anregung der Regierung hin, entwickelt hatte.

Gemäß dem Vergabevorschlag des Objektplaners Haas + Haas Architekten wurde der Auftrag am 09.09.2024 an die eben genannte Firma erteilt, nach vorheriger Genehmigung durch den 1. Schulverbandsvorsitzenden Herrn Brohm.

Momentan befinden sich für den 2. Bauabschnitt noch die Gewerke 112 Fliesenarbeiten, 122 Bodenbelagsarbeiten, 132 Estricharbeiten und 181 WC-Trennwände in der Ausschreibungsphase und hierfür finden am 09.10.2024 die Submissionen statt.

Beschluss:

Alle im Sachverhalt aufgeführten Auftragsvergaben werden nachgenehmigt.
einstimmig beschlossen Ja 8 Nein 0

TOP 6 Abschluss von Wartungsverträgen für den Gebäudeunterhalt

Für die Grund- und Mittelschule Margetshöchheim müssen verschiedene Wartungsverträge abgeschlossen werden. Für die Dauer der Gewährleistungen (4 Jahre) werden diese Wartungsverträge mit der jeweils ausführenden Firma abgeschlossen, die die neuen Anlagenteile im Zuge der Sanierung eingebaut hat. Im Anschluss daran könnte man diese Wartungsverträge dann auch an anderweitige Firmen vergeben.

1) Wartung der Löschwasseranlage (Trockensteigleitung)

Die jährliche Wartungspauschale beträgt 2.308,60 € brutto.

2) Entwicklungspflege Außenanlage 1. BA

Nach der 1-jährigen Fertigstellungspflege (gem. Hauptangebot) wird eine 2-jährige Entwicklungspflege beauftragt. Der tatsächliche Preis richtet sich nach den tatsächlich erbrachten Arbeitseinsätzen.

Die 2-jährige Angebotssumme beträgt ca. 12.164,99 € brutto.

(Diese Leistungen werden dann normalerweise nach der Entwicklungspflege komplett vom Hausmeister übernommen und nicht weiter beauftragt.)

3) Wartung der Lüftungsflügel (Brandschutz) im Haupttreppenhaus

Die jährliche Wartungspauschale beträgt 351,05 € brutto.

4) Wartung der Dezentralen Lüftungsgeräte im 1. BA

Die jährliche Wartungspauschale beträgt 3.897,25 € brutto.

5) Wartung Brandschutztüren Metall im 1. BA

Die jährliche Wartungspauschale beträgt 2.613,24 € brutto.

6) Wartung Dachabdichtung / Dachbegrünung / Absturzsicherung 1. BA

Die jährliche Wartungsleistungen betragen voraussichtlich 2.548,83 € brutto.

7) Wartung des elektronischen Schließsystems 1. BA.

Die Wartungspauschale beträgt 1.591,00 € brutto, zzgl. Verbrauchsmaterial (z.B. Batterien) und findet im 2-Jahres Intervall statt. Es handelt sich insgesamt um 139 elektronische Einheiten.

Beschluss:

Die aufgeführten notwendigen Wartungsverträge werden nachgenehmigt.
einstimmig beschlossen Ja 8 Nein 0

TOP 7 gemeindliche Einrichtungen | Auftragsvergabe Elektrogeräteprüfung

Das technische Bauamt der Verwaltungsgemeinschaft hat für die Jahre 2025-2030 die Prüfung der ortsveränderlichen Betriebsmittel (Elektrogeräteprüfung) ausgeschrieben.

Insgesamt wurden sechs qualifizierte Elektrofachbetriebe aufgefordert ein Angebot für die aus-geschrieben Leistung abzugeben. Angefragt wurde die Leistung wie bislang nach Stückpreis. Die Prüfungen finden objektbezogen und im Jahres-Turnus statt. Es wird die maximale Lauf-

zeit einer solchen Rahmenvereinbarung von sechs Jahren angesetzt.

Grundlage der Prüfung bildet die DGUV (Deutsche Gesetzliche Unfallversicherung) Vorschrift 4 „Elektrische Anlagen und Betriebsmittel“.

Zum Submissionstermin lag dem techn. Bauamt lediglich ein Angebot vor.

Beschluss:

Der Schulverband beschließt den Auftrag für die wiederkehrende Prüfung der ortsveränderlichen Betriebsmittel an den wirtschaftlichsten Bieter zu vergeben.

Die Firma soll von der Verwaltung aufgefordert werden, die Arbeiten fristgerecht und zuverlässig auszuführen.

einstimmig beschlossen Ja Nein 0

TOP 8 Schülerbeförderung - Nachgenehmigung der Auftragsvergabe

Seitens des bisherigen Auftragnehmers wurde das bestehende Vertragsverhältnis mit Ablauf des Schuljahres 2023/25 aufgrund Betriebs-schließung gekündigt.

Insofern wurde in Zusammenarbeit mit der Verbandsschule eine Ausschreibung vorbereitet. Insgesamt wurden sieben Anbieter aufgefordert ein Angebot abzugeben. Drei Anbieter sagten ab, zwei äußerten sich nicht und zwei Anbieter gaben Angebote ab.

Aufgrund der Dringlichkeit wurde das wirtschaftlichste Angebot durch den Schulverbandsvorsitzenden am 23.07.2024 beauftragt. Dieses steht nun zur Nachgenehmigung an.

Beschluss:

Das wirtschaftlichste Angebot wird nachgenehmigt.
einstimmig beschlossen Ja 8 Nein 0

TOP 9 Informationen und Termine

• Auszahlung von Teilzuweisungen der Regierung von Unterfranken für Generalsanierung

o Bisher wurden insgesamt vier Auszahlungsanträge an die Regierung gestellt und entsprechende Teilzuweisungen ausgezahlt:

- 07/2023	700.000 €
- 11/2023	1.300.000 €
- 02/2024	750.000 €
- 08/2024	740.000 €
	3.490.000 €

o Für das Jahr 2025 wurden bisher 400.000 € zugesagt, welche bis 30.09.2025 abgerufen werden können.

Friedhofsordnung

URNENSTELN AUF DEN FRIEDHÖFEN MARGETSHÖCHHEIM UND ERLABRUNN

Aktuell werden auf und vor den Urnenstelen wieder verstärkt Kerzen, Blumen und sonstiger Grabschmuck abgelegt. Laut verbindlicher Friedhofssatzung ist dies grundsätzlich verboten.

Einzige Ausnahme:

Im Rahmen einer Beisetzung dürfen für 14 Tage, gerechnet ab dem Tag der Beisetzung, Kerzen, Blumen usw. vor den Urnenstelen abgelegt werden. Nach dieser Frist ist sämtlicher Schmuck durch den Grabnutzungsberechtigten zu entfernen.

Alle Nutzungsberechtigten der Urnenstelen werden deshalb aufgefordert, die auf und vor den Urnenstelen abgelegten Kerzen, Blumen oder sonstigen Grabschmuck sowie die auf den Verschlussplatten angebrachten Sterbebilder zu entfernen.

Die Friedhofsverwaltung der VGem Margetshöchheim

VERANSTALTUNGEN

Termine in Margetshöchheim

Termine in Erlabrunn

Termine anderer Orte

TAG	ZEIT	VERANSTALTUNG	ORT / TREFFPUNKT	VERANSTALTER
dienstags	14:00 Uhr	AWO-Seniorentreff	AWO-Raum, Margarethenhalle	AWO Margetshöchheim
donnerstags	14:30 - 15:30 Uhr	Fit im Kopf	Versöhnungskirche Zell	Evangel. Kirchengemeinde
donnerstags	17:00 Uhr	Boule	Bahn an Falkenburgerstr.	DFE Erlabrunn-Quettehou e. V.
Sa., 26.10.	14:30 Uhr	Boulenachmittag mit Coach	Bouleplatz	Partnerschaftskomitee MHH
Sa., 26.10.	19:30 Uhr	Wirtshaussingen	Sängerheim	Sängerverein MHH
Sa., 26.10.	20:00 Uhr	Verputzt - Soloprogramm Ines Procter	TSV-Turnhalle	TSV Erlabrunn
Mo., 28.10.	14:00 Uhr	Seniorenspieletreff	Bürgerhof	Gemeinde
Fr., 01.11.	14:00 Uhr	Allerheiligen Andacht	Friedhof	Kirche m. MGV Männerchor
Fr., 01.11.	15:00 Uhr 16:30 Uhr	Totengedenken Messfeier, anschl. Totengedenken	Neuer Friedhof Alter Friedhof	Kath. Kirchengemeinde
Sa., 02.11.	ab 18:30 Uhr	Klang&Genuss mit Live-Musik	Hotel Meisnerhof	Hotel Meisnerhof
Mi., 06.11.	18:00 Uhr	Stammtisch Maintreff	Marokko-Schenke	Nachbarschaftshilfe MHH
Do., 07.11.		Seniorenwandern		TSV Erlabrunn
Do., 07.11.	18:30 Uhr	Spieleabend	Bücherei MHH	Bücherei MHH
Do., 07.11.	19:30 Uhr	Gespräch mit MDL Björn Jungbauer	Marokko-Schenke	CSU-OV
Sa., 08.11.	18:00 Uhr	Menü und Bierprobe	Hotel Meisnerhof	Hotel Meisnerhof
Fr., 08.11.	19:00 Uhr	Mitgliederversammlung	Marokko-Schenke	mainARTKulturverein MHH
Fr., 08.11.	20:00 Uhr	Lesung: Margarethe, der Drache und ich	Marokko-Schenke	mainARTKulturverein MHH
Sa., 09.11.	9:00 - 19:00 Uhr	Besuch Dt. Drachendomuseum	Lindenfels	mainARTKulturverein MHH
Sa., 09.11.	ab 18:30 Uhr	Härwesd-Tanz	TSV-Turnhalle	DFE Verein und TSV Erlabrunn
Mo., 11.11.	9:30 Uhr	Kirchweih-Gedenkgottesdienst, anschl. Frühschoppen im Sportheim		TSV, OGV
Mo., 11.11.	14:00 - 17:00 Uhr	Seniorenspieletreff	Bürgerhof	Gemeinde
Mo., 11.11.	16:30 Uhr	St. Martinszug		Kindergarten St. Elisabethen
Di., 12.11.	19:15 Uhr	Gemeinderatssitzung	Rathaus Margetshöchheim	Gemeinde Margetshöchheim
Mi., 13.11.	14:00 Uhr	Seniorenachmittag	Marokko-Schenke	Seniorenkreis St. Johannes
Do., 14.11.	18:30 Uhr	Wirtshaussingen	Weingut Hausknecht	MGV
Do., 14.11.	19:00 Uhr	Gemeinderatssitzung	Bürgerhof Erlabrunn	Gemeinde Erlabrunn
Fr., 15.11.		Martinszug	Ortsgebiet	Kita MHH
Fr., 15.11.	19:11 Uhr ab 20:00 Uhr	Fackelzug zum Gemeindezentrum Große Faschingsparty	Gemeindezentrum Turnhalle	ENK
Sa., 16.11.	18:00 Uhr	Kameradschaftsabend mit Helferfest	Großer Saal, Gemeindezentrum	Freiw. Feuerwehr
So., 17.11.	10:30 Uhr	Gottesdienst f. Verstorbene, anschl. Gedenken am Kriegerdenkmal	Kath. Kirche, Alter Friedhof	Kath. Kirchengemeinde, Sängerverein, OGV
So., 17.11.	14:30 - 18:00 Uhr	Vorweihnachtsmarkt, Kaffee & Kuchen	Kijuz MHH	Kinder- und Jugendarbeit MHH
Di., 19.11.	15:45 - 16:45 Uhr	Geschichten-Werkstatt	Bücherei MHH	Bücherei MHH
Di., 19.11.	18:30 Uhr	Gedenkgottesdienst f. Verstorbene, Treffen	Kath. Kirche und Pfarrheim	Kath. Kirchengemeinde, CSU
Do., 21.11.	18:00 Uhr	Münu und Bierprobe	Hotel Meisnerhof	Hotel Meisnerhof
Sa., 21.11.	10:00 - 15:00 Uhr	15. Repair-Café	Evangel. Gemeindezentrum	Repair-Café
Fr., 22.11. - 24.11.		Theater: Die Krötenwanderung		SGM 06 - Theaterabteilung
Sa., 23.11.	10:00 - 14:00 Uhr	Letzte-Hilfe-Kurs	Gemeindezentrum Erlabrunn	Maltester OV
So., 24.11.	ab 14:30 Uhr	Kartenvorverkauf Prunksitzungen	Bürgerhof Erlabrunn	ENK
Mo., 25.11.	19:00 Uhr	Informationsabend Theaterprojekt	Margarethenhalle	mainArt Kulturverein e. V.
Di., 26.11.	19:30 Uhr	Bürgerversammlung	Margarethenhalle	Gemeinde Margetshöchheim
Do., 28.11.	ab 18:30 Uhr	Live Musik	Hotel Meisnerhof	Hotel Meisnerhof
Fr., 29.11.	15:00 Uhr	Weihnachtsfeier	Turnhalle Erlabrunn	VDK OV
Fr., 29.11.	19:00 Uhr	Nachtwanderung mit Blick zu den Sternen		Bund Naturschutz OV
Sa., 30.11.	19:00 Uhr	Kameradschaftsabend	Margarethenhalle	Freiw. Feuerwehr
Sa., 30.11.	9:00 - 16:00 Uhr	Treibjagd	Waldbereiche MHH	Jagdgenossenschaft MHH
Sa., 30.11.	15:00 - 21:00 Uhr	Weihnachtsbaumschmücken am Rathaus	Rathaus	mainARTKulturverein MHH
So., 01.12.	17:30 Uhr	Weihnachtskonzert	Pfarrkirche St. Johannes	Sängerverein MHH
Sa., 07.12.	9:00 - 13:00 Uhr	Weihnachtsbaumverkauf	Parkplatz Tennisplätze	SG 06 e. V.
Sa., 07.12.	10:00 - 12:00 Uhr	Christbaumverkauf	Pausenhof der Schule	St. Elisabethen-Verein
Sa., 07.12.	17:30 Uhr	Adventsfeier	Margarethenhalle	OGV
Mi., 11.12.	18:00 Uhr	Adventsfenster	Tante Erla	MGV
Mi., 11.12.	ab 18:30 Uhr	Seniorenweihnacht		MGV
Sa., 14.12.		Weihnachtsfeier	Sportzentrum Brücke	SG 06 e. V.



Letzte-Hilfe-Kurs in Erlabrunn
Anregungen für den Umgang mit Trauer und Sterben im eigenen Umfeld

Wann: Samstag, 23. November 2024 10.00 -14.00 Uhr
 Wo: Gemeindezentrum Erlabrunn Großer Saal

Anmeldung und Informationen:
 Verein Bündnis Erlabrunn
 0160/4433627, tanja.endres77@t-online.de
 Malteser Hospizdienst Würzburg,
 Telefon 0931/4505-227, hospiz-wue@malteser.org



Malteser
 ...weil Nähe zählt.

**EUTB®
 Kostenlose Beratung**



KOSTENLOSE BERATUNG

für Menschen mit Behinderung und deren Angehörige.



Die Ergänzende unabhängige Teilhabeberatung, kurz EUTB®, berät zu Möglichkeiten der Rehabilitation und Teilhabe. Wer Fragen z.B. zu Anträgen (Schwerbehindertenausweis, Hilfsmittel, zur Eingliederungshilfe...)

hat, einen Rat sucht, Informationen braucht oder sich austauschen möchte, kann sich an die EUTB wenden.

Die EUTB®-Mitarbeiterinnen und Mitarbeiter sind nur den Ratsuchenden gegenüber verpflichtet. Willkommen sind alle Menschen mit verschiedensten Einschränkungen, Krankheit, Behinderung und egal in welchem Alter.

EUTB® Teilhabeberatung des BBSB e.V.

Wir beraten Sie individuell, kostenlos und umfassend an einem Ort Ihrer Wahl. Wir nehmen uns Zeit für Sie und Ihre Angehörigen.

Tel. 0931- 465 295 11

Mobil: 0151 250 451 51 (Volker Tesar)

Mobil: 0171 795 57 59 (Barbara Noll)

E-Mail: teilhabeberatung-wuerzburg@bbsb.org



Bitte Wunschtermin reservieren!

Für kürzere Wartezeiten und einen reibungslosen Ablauf ist die Online-Reservierung Ihres Termins notwendig. Wir freuen uns auf Sie!

**Dienstag
 26.11.
 17:30–20:30 Uhr**

HETTSTADT
 Herzog-Hedan-Halle
 Schulstr. 20
www.blutspendedienst.com/Hettstadt



Schnell zum Wunschtermin:

1. Website aufrufen oder QR-Code scannen
2. Anmelden
3. Termin wählen
4. Bestätigung per E-Mail bekommen

Bitte mitbringen: Personal- und Blutspendeausweis (falls vorhanden)!

Infos: 0800 11 949 11 (kostenfrei) oder info@blutspendedienst.com
Überprüfen der Spendefähigkeit: blutspendedienst.com/spendecheck

Blutspendedienst des Bayerischen Roten Kreuzes



**AktivSenioren
 Landratsamt Würzburg**



INFORMATIONSMANGEBOT

zur Existenzgründung, Existenzhaltung und Unternehmensnachfolge



In Zusammenarbeit mit den AKTIVSENIOREN BAYERN e.V. wird der Sprech- und Informationstag für Klein- und Mittelbetriebe und Existenzgründer aus dem Landkreis Würzburg angeboten.

Bei dieser ersten Orientierung wird mit dem interessierten Betrieb individuell und vertraulich eine Strategie für Möglichkeiten und Wege von Problemlösungen entwickelt (z. B. Planungs- und Finanzierungsfragen, Organisationsabläufe, Rechnungswesen, Marketing, Unternehmensübergaben etc.).

Dieses erste Orientierungsgespräch ist kostenlos.

NÄCHSTER SPRECHTAG:

Mittwoch, 13. November, 9:00 - 12:00 Uhr
 ZDI Mainfranken - Würzburg

Anmeldung bei: Brigitte Schmid, Tel. 0931 - 80 03 51 12
 Landratsamt Würzburg, Kreisentwicklung

Weitere Informationen: www.aktivsenioren.de

toreküffner

...der macht's sicher!



**Verkauf · Montage
Wartung · Reparatur**

Rainer Küffner
Würzburger Str. 14a
97274 Leinach
Tel. 09364 / 68 18
www.tore-kueffner.de

RENOS® GmbH & Co. KG Blöden Treppen Türen

97234 Reichenberg-OT Fuchsstadt * Albertshäuser Strasse 18 * Tel. 09333-1820 * www.renos.team



SASCHAROTH
TV - SAT - PC

**IHR FACHMANN BEI PROBLEMEN
MIT FERNSEHER,
RECEIVER UND Co.**

- NEUGERÄTE
- SENDEREINSTELLUNG
- EINWEISUNG
- FEHLERBEHEBUNG
- ALLE FABRIKATE

SETZWEG 26
97209 VEITSHÖCHHEIM
TEL. 0178-8812644

WWW.TV-ROTH.DE
SERVICE@TV-ROTH.DE

WWF

Helfen Sie der Natur auf den grünen Ast.

Helfen Sie dem WWF beim Schutz der Lebensräume von Panda und anderen Tierarten weltweit. Spendenkonto 2000, Bank für Sozialwirtschaft, BLZ 550 205 00. Mehr Infos unter wwf.de

Große & kleine Einrichtungswünsche ✂
erfüllen wir nach Maß. Möbel für
jeden Wohn- und Arbeitsbereich:
• modern • zeitlos • traditionell •

witt
Ihr Möbelmacher

www.Möbelmacher.de

Fragen kostet nichts, anrufen auch nicht: 0800 66 32 35 6
Witt Ihr Möbelmacher GmbH · Winterleitenweg 1 · Kitzingen 09321/33 450

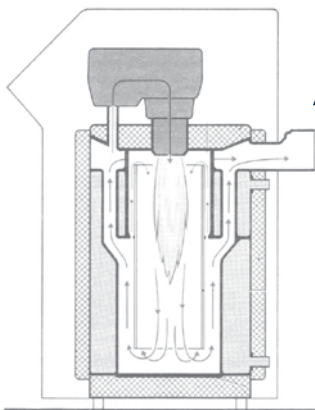

Kimmel

- ◆ Wärme - Energie - Technik
- ◆ Bad - Sanierung - Design
- ◆ Spenglerei - Dach - Wand

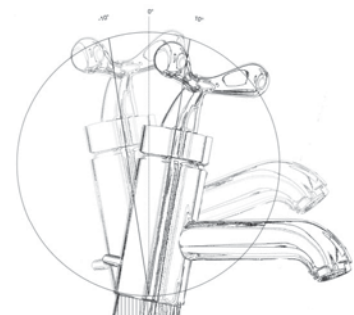
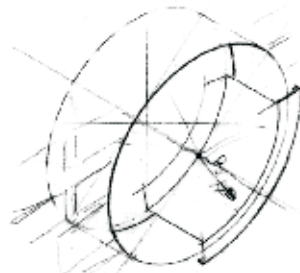

www.kimmel-gmbh.de

Kimmel SHK GmbH ◆ Zeller Straße 17 ◆ 97276 Margetshöchheim
Tel.: 0931/991 35 90-0 ◆ info@kimmel-gmbh.de

Wohnungen für Frauen mit Kindern gesucht



ZUM ÜBERLEBEN REICHTE UNS EIN ZIMMER, ZUM LEBEN BENÖTIGEN WIR MEHR PLATZ!

3- und 4-Zimmer-Wohnung für Frauen mit Kindern gesucht

Im Januar 2024 startete das Frauenhaus im Sozialdienst katholischer Frauen e.V. Würzburg mit dem Projekt "Second Stage", das vom Bayerischen Staatsministerium für Familie, Arbeit und Soziales gefördert wird. Ziel ist es, Frauen bei der Wohnungssuche zu unterstützen, sie und ihre Kinder bei ihrem Neustart und bei der Anbindung an ihre neue Wohnumgebung zu begleiten und sie auf dem Weg in ein gewaltfreies Leben zu betreuen.

Ein Beispiel einer Frauenhausbewohnerin:

Im Januar 2023 suchte Frau O. im Frauenhaus des Sozialdienstes katholischer Frauen (SkF) in Würzburg Schutz vor häuslicher Gewalt. Mit dabei waren ihre drei Kinder, zwei Jungs im Alter von 6 und 8 und ein Mädchen im Alter von 12 Jahren. Für Frau O. war das Frauenhaus ein Ort, um zur Ruhe zu kommen. Im geschützten Raum konnte sie sich Gedanken machen, wie es für sie und ihre Kinder weitergehen soll.

Ein Zimmer für die ganze Familie

Das Leben im Frauenhaus ist für die Familie nicht immer leicht. Sie lebt beengt zu viert in einem 20 m² großen Zimmer. Die Küche und das Esszimmer teilen sie sich mit fünf weiteren Frauenhausbewohnerinnen und deren Kindern. Um die Anonymität des Frauenhauses zu wahren, darf die Familie niemandem ihren aktuellen Wohnort verraten und auch keinen Besuch empfangen. Gerade für ihre Kinder ist diese Regel nicht leicht, da sie gerne einmal Freunde aus der Schule einladen würden.

Erst wenn keine Gefahr mehr für Mütter und Kinder besteht, können sie den Schritt aus dem Frauenhaus wagen und auf Wohnungssuche gehen

Sobald sich die Situation mit dem Ex-Partner von Frau O. stabilisiert hatte und keine Gefahr mehr von ihm ausging, beschloss sie den nächsten Schritt zu gehen. Sie begab sich auf die Suche nach einer eigenen Wohnung für sich und ihre Kinder. Sie hatte von dem angespannten Wohnungsmarkt in Würzburg gehört, jedoch hätte sie sich zu Beginn ihrer Suche nicht ausmalen können, wie schwierig es tatsächlich sein würde, bezahlbaren Wohnraum zu finden.

Tagein, tagaus schickte Frau O. Bewerbungen für Wohnungen hinaus. Eine Antwort auf die Bewerbungen erhielt sie selten. Eine Einladung zu einer Wohnungsbesichtigung noch seltener.

Frau O. ist bis zum heutigen Tag im Frauenhaus. Obwohl sie sich sehr um eine Wohnung bemühte, war es ihr selbst in 1 ½ Jahren nicht möglich, eine bezahlbare Wohnung für sich und ihre Kinder zu finden.

Ein Grund für die den gewaltigen Anstieg der Verweildauer im Frauenhaus (80 % innerhalb eines Jahres) ist die angespannte Situation auf dem Wohnungsmarkt

Der Fall von Frau O. ist kein Einzelfall. Die durchschnittliche Verweildauer der Frauen im Frauenhaus hat sich von 2022 auf 2023 mit 80 % deutlich mehr als verdoppelt. Während eine Frau (mit ihren Kindern) im Jahr 2022 noch 64 Tage im Frauenhaus lebte, waren es im Jahr 2023 bis zu 115 Tage. Einer der Gründe für die Zunahme der Verweildauer ist, dass Frauen kei-

nen bezahlbaren Wohnraum für sich und ihre Kinder finden. Auf diese Weise bleiben Frauen länger als notwendig im Frauenhaus, was wiederum dazu führt, dass akut Schutz suchende Frauen keinen Platz im Frauenhaus finden.

Aktuell sucht Second-Stage eine 3- und eine 4-Zimmer Wohnung. Wenn Sie über Wohnraum verfügen oder jemanden kennen, der eine Wohnung vermieten möchte, freuen sich die Bewohner*innen des Frauenhauses und deren Kinder sehr über Ihre Kontaktaufnahme.

Für weitere Informationen

zur Arbeit von Second-Stage, besuchen Sie gerne unsere Homepage: www.second-stage.skf-wue.de oder rufen Sie an unter Tel. 0155 66 02 03 86.

Franziska Hofer, Claudia Jaspers

ANZEIGEN

BEGEHBARE DUSCHE

in 24 Stunden

BIS ZU 100% FÖRDERUNG *ab Pflegegrad 1





BADELIX WÜRZBURG

✓ Kostenlose Vorort-Beratung

✉ ga@badelix.de ☎ **09305-9290536**



BECK & DR. BREDE

GEMEINSCHAFTSPRAXIS

Fachärztinnen für Allgemeinmedizin
Thoma-Rieder-Str. 25, Margetshh.
Tel. 0931-461070, mail@beck-dr-brede.de

WIR HABEN URLAUB!
VON MONTAG, DEN 28.10.2024
BIS DONNERSTAG, DEN 31.10.2024

Vertreten werden wir durch die Praxen:

Drs. Heiduk/Hessdörfer, Leinach, Tel. 09364-1333
Frau Gressel-Schobel, Margetshh., Tel. 0931-461426

Ab Montag, den 04.11.24 sind wir wieder zu den üblichen Sprechstundenzeiten für Sie da.

Ihre Hausarztpraxis,
Ilga Beck und Dr. Anja Brede



Wir machen den Weg frei.

Attraktive Zinsen schon ab 250,- € Geldanlage



Jetzt gemeinsam profitieren. Mit Crowdfunding.

Investieren Sie in bonitätsgeprüfte Projekte mit hohen Renditechancen, insbesondere auch aus der Region. Einfach und digital auf VR-Crowd.de.

VR-Crowd

Kooperationspartner von
Volksbanken Raiffeisenbanken

VR-Bank
Würzburg 

METALLORUM

25.11.-30.11.2024

Gold auf Allzeithoch
SILBER UNTERBEWERTET.
Profitieren Sie von unserem
BLACK WEEK DEAL!

Kaufen Sie 25
1-Unze-Silbermünzen
und erhalten Sie
**EINE SILBERMÜNZE
GESCHENKT***



* Die Gratismünze wird nur 1x pro Einkauf geschenkt.
Die Gratismünze ist eine 1 OZ Silbermünze.



DAS GOLDENE FUNDAMENT.

Edelmetallshop Würzburg | Wörthstraße 15 | 97082 Würzburg | www.edelmetallshop-wuerzburg.de



EINLADUNG ZUR BÜRGERVERSAMMLUNG MARGETSHÖCHHEIM

**Am Dienstag, 26. November, um 19:30 Uhr
in der Margarethenhalle.**

THEMEN:

1. Bevölkerungsentwicklung
2. Finanzstatus der Gemeinde
3. Im Rückblick:
die wichtigsten Maßnahmen im Hoch- und Tiefbau
4. Jahresplan 2025

*Herzliche Einladung
Waldemar Brohm
1. Bürgermeister*



Nachrichten aus der Gemeinde

TREIBJAGDEN 2024 UND 2025 IM BEREICH VON MARGETSHÖCHHEIM

Sehr geehrter Bürger*innen,

an folgenden Terminen finden unsererseits Treibjagden im Bereich von Margetshöchheim statt:

- **Samstag, 30. November**, von 9:00 Uhr - 16:00 Uhr und
- **Samstag, 18. Januar**, von 9:00 - 16:00 Uhr.

Die Wald- und Feldwege im Jagdbereich werden für diese Zeiten mittels Flatterband und entsprechenden Hinweisschildern von uns gesperrt.

Mit freundlichen Grüßen

Heinz Döll, Jagdpächter

Nachrichten aus dem Rathaus

**Sprechzeiten des Bürgermeisters
Waldemar Brohm:**
nach telefonischer Vereinbarung.

Sitzung des Gemeinderats

NÄCHSTER SITZUNGSTERMIN:
Dienstag, 12. November,
19:15 Uhr im Rathaus Margetshöchheim

Die Abwägung samt Abwägungsvorschlag ist der Vorlage zu entnehmen.

Folgende Abwägungen sind zu treffen:

TÖB 5: Staatliche Bauamt Würzburg, SG Straßenbau

TÖB 6: Deutsche Telekom AG, T-Com TI NL Süd, FTI 14, Würzburg

TÖB 7: Mainfranken Netze GmbH, Würzburg

Es wird empfohlen, die Abwägung entsprechend dem Abwägungsdurchschlag durchzuführen.

Im Anschluss ist die 5. Änderung als Satzung zu erlassen. Der Flächennutzungsplan ist zu berichtigen.

Beschlüsse:

1. Die Abwägung wird entsprechend der Abwägungsvorschläge durchgeführt.
einstimmig beschlossen Ja 14 Nein 0

- sofern keine wesentlichen, inhaltlichen Änderungen beschlossen wurden -

2. Die Gemeinde Margetshöchheim erlässt folgende Satzung:

„Aufgrund des Art. 23 GO in Verbindung mit §§ 2 Abs. 1 und 10 Abs. 1 des BauGB beschließt der Gemeinderat nachfolgende

5. Änderungssatzung des Bebauungsplanes „Zeilweg“

§ 1

Die fünfte Bebauungsplanänderung (5. Änderung) vom Stand 19.04.2024, geändert am 08.05.2024, redaktionell geändert am 10.09.2024 ist beschlossen.

§ 2

Die Festsetzungen der 5. Gesamtänderung des Bebauungsplanes „Zeilweg“ werden mit der Bekanntmachung rechtsverbindlich (§ 10 Abs. 3 Satz 4 BauGB). Die Begründung in der Fassung vom 15.01.2024, in der Fassung vom 08.05.2024 wird als Begründung gem. § 9 Abs. 8 BauGB anerkannt. Auf eine zusammenfassende Erklärung wird verzichtet.

Gemeinde Margetshöchheim

Waldemar Brohm

Erster Bürgermeister“

einstimmig beschlossen Ja 14 Nein 0

3. Der Flächennutzungsplan der Gemeinde Margetshöchheim wird für die Grundstücke mit den Flurnummern 2241/1 und 2241/2 entsprechend der 5. Änderung des Bebauungsplans Zeilweg berichtigt.

einstimmig beschlossen Ja 14 Nein 0

TOP 2 Neubau Kindergarten - Billigung des Bauantragsentwurfs

Der vorliegende Entwurf des Bauantrages ist zu billigen. Dieser entspricht den bisher beschlossenen Vorgaben des Gemeinderats.

Im Gemeinderat wurde die Planung nochmals kurz vorgestellt. Aus Seiten des Gemeinderats wurden Rückfragen hierzu gestellt. Diese wurden beantwortet. Seitens der MM-Fraktion wurden der erneute Wunsch und die erneute Forderung bekräftigt, auf die minimale Anzahl an Stellplätzen herunterzugehen bzw. keine Stellplätze an Ort und Stelle zu schaffen. Hierüber diskutierte der Gemeinderat. Mehrheitlich war man sich einig, dass Stellplätze an Ort und Stelle erforderlich sind. Insofern wurde der Vorschlag eingebracht, die notwendigen Stellplätze bereits zum heutigen Tag später dem Personal zu widmen. Dies entsprechend dem Beschluss. Rückfragen zu Fahrradständern und den Abstellräumen wurden beantwortet.

Es wurde vorgeschlagen, das gemeindliche Einvernehmen im Rahmen der Beschlussfassung bereits zu erteilen.

Beschlüsse:

1. Der vorliegende Bauantragsentwurf wird gebilligt. Die notwendigen Stellplätze werden dem Personal gewidmet, insbesondere Fl.-Nr. 2241/10 und 2241/16.

einstimmig beschlossen Ja 14 Nein 0

2. Das gemeindliche Einvernehmen wird erteilt.

einstimmig beschlossen Ja 14 Nein 0

AUS DER ÖFFENTLICHEN SITZUNG VOM 10. SEPTEMBER

TOP 1 Bauleitplanung - Bebauungsplan Zeilweg, 5. Änderung, Abwägung und Satzungsbeschluss

Die Beteiligung der Öffentlichkeit am o.g. Verfahren wurde nach ortsüblicher Bekanntmachung vom 18.06.2024 und Auslage der Planungen im Zeitraum vom 01.07.2024 bis 01.08.2024 durchgeführt.

Die Beteiligung der Behörden und Träger öffentlicher Belange erfolgte in schriftlicher Form. Mit E-Mail vom 24.06.2024 wurden die Träger öffentlicher Belange auf das Verfahren und die Unterlagen auf der Homepage der Gemeinde Margetshöchheim hingewiesen und um Stellungnahme bis zum 01.08.2024 gebeten.

Beteiligt wurden gemäß § 3 Abs. 2 BauGB und § 4 Abs. 2 BauGB:

1. die Öffentlichkeit
2. Regierung v. Unterfranken, Höhere Landesplanungsbehörde
3. Regionaler Planungsverband Würzburg c/o LRA Main Spessart
4. Wasserwirtschaftsamt Aschaffenburg
5. Landratsamt Würzburg mit Fachabteilungen
6. Staatliche Bauamt Würzburg, SG Straßenbau
7. Deutsche Telekom AG, T-Com TI NL Süd, FTI 14, Würzburg
8. Mainfranken Netze GmbH
9. Kommunalunternehmen des Landkreises Würzburg, Abfallwirtschaft team orange



TOP 3 Tiefbau | Vergabe der Tiefbauleistungen - Umbau Tennisplatz an der M-Halle zu Parkplätzen

Das techn. Bauamt hat für die Baumaßnahme „Umbau des Tennisplatzes an der Margarethenhalle zu Parkplätzen“, die Arbeiten für den Bereich Straßenbauarbeiten, im Rahmen eines beschränkten Verfahrens, ausgeschrieben.

Zur Angebotsabgabe wurden insgesamt 12 qualifizierte und geeignete Tiefbauunternehmen aufgefordert. Das Interesse an der Ausschreibung wurde im Vorfeld bei allen Bietern zusammen mit der Eignung abgefragt. Zum Submissionstermin am 19.08.2024, gingen dem techn. Bauamt frist- und formgerecht acht Angebote zu. Im Vorfeld sagte keine Firma ab. Die eingegangenen Angebote wurden durch das beauftragte Planungsbüro entsprechend gesichtet und gewertet.

Nach eingehender Prüfung der Leistungsverzeichnisse wurden keine formellen, rechnerischen oder technischen Fehler entdeckt. Keines der Angebote wurde demnach aus der Wertung ausgeschlossen. Das Angebot liegt ca. 25% unter der Kostenschätzung.

Die Fertigstellung soll spätestens bis Ende Februar 2025 erfolgen. Die Bauzeit ist abhängig von den witterungsbedingten Einflüssen.

Beschluss:

Der Gemeinderat beschließt den Auftrag, für den Umbau des Tennisplatzes zu Parkplätzen, an den wirtschaftlichsten Bieter zu vergeben.

einstimmig beschlossen Ja 14 Nein 0

TOP 4 Tiefbau | barrierefreier Ausbau der Haltestelle Bachwiese - Nachtrag 01

Nach Beendigung der Bautätigkeiten im Bereich der ausgebauten, barrierefreien Haltestelle „Bachwiese“, steht die Entsorgung des ausgebauten Erdreichs an. Durch den notwendigen Bodentausch im Bereich der stark befahrenen Straße, kam es zu enormen Erdbewegungen und zu entsorgenden Erdmassen.

Da gem. Bericht des geotechnischen Büros PGU, aus Schweinfurt, vom 29.07.2024 das ausgehobene Material teilweise erhöhte Werte im Bereich PAK (Polyzyklischer aromatischer Kohlenwasserstoff) aufweist, ist dieses als Z2 Material zu bewerten. Das Material kann auf eine DK0 (Inertabfall-Deponie) abgefahren und entsorgt werden.

Da in der Ausschreibung keine Pos. für die Entsorgung von Z2-belastetem Material vorgesehen war, stellte die ausführende Firma ein entsprechendes Nachtragsangebot. Dies geschah im Zeitraum Anfang Juli. Da dieses Angebot jedoch zu hoch erschien, erfragte das techn. Bauamt die aktuell gültigen Preise zur direkten Entsorgung bei örtlichen Deponien. Die Preise schwankten dabei stark zwischen 51,50 € und 61,50 € netto die Tonne. Noch nicht enthalten waren hierbei jedoch die Kosten für das Aufladen und Abfahren, sowie ggf. notwendige Untersuchungen zur Einhaltung der Grenzwerte nach den Richtlinien für DK0 Deponien.

Daraufhin erarbeitete die ausführende Firma nochmals ein Nachtragsangebot mit besseren Konditionen.

Beschluss:

Der Gemeinderat beschließt offiziell die Genehmigung des Nachtrags 01 der ausführenden Firma zur Entsorgung des belasteten Erdaushubmaterials aus der Maßnahme „Barrierefreier Ausbau der Haltestelle Bachwiese“.

einstimmig beschlossen Ja 14 Nein 0

TOP 5 Tiefbau | Umverlegung des Gehwegs in der Würzburger Straße

Der entsprechende Sachverhalt wurde bereits in der Bauausschusssitzung vom 30.07.2024 erläutert und liegt dem Gemeinderat in Form des Beschlussbuchauszugs dieser Sitzung vor.

Da sich für die Variante 3 der Planungen entschieden wurde, erstellte das technische Bauamt ein entsprechendes Leistungsverzeichnis mit den benötigten Massen. Daraufhin wurden vier qualifizierte Tiefbauunternehmen gebeten ein Angebot zu unterbreiten. Fristgerecht lag dem technischen Bauamt jedoch nur ein Angebot vor. Da das Angebot knapp 60% über der Kostenschätzung lag, wurden die Einheitspreise des Jahres-Leistungsverzeichnisses der gemeindlichen Tiefbaufirma mit berück-

sichtigt und in die Wertung mit einbezogen. Das Jahres-Leistungsverzeichnis liegt dadurch lediglich 12% über der Kostenschätzung.

Der gemeindliche Anteil an den Gesamtkosten beläuft sich dabei auf knapp 65%. Von der Veranlasserin und Eigentümerin der Haus Nr. 13 wären demnach selbst 35% der Gesamtkosten zu tragen. Durch den Verkauf der gemeindlichen Teilfläche reduziert sich der gemeindliche Anteil von 65% Eigenleistung auf rund 37%.

Eine Ausführung wäre auf Ende September, nach Schulbeginn, zu terminieren. Das techn. Bauamt schlägt vor den Auftrag an die Jahres-Tiefbaufirma zu vergeben.

Aus Reihen des Gemeinderates wurde nachgefragt, ob eine Kontaktaufnahme mit der Regierung von Unterfranken bereits stattgefunden hatte hinsichtlich der Abklärung Fördermittel. Dies wurde dahingehend beantwortet, dass die Kontaktaufnahme stattfinden wird, um die Förderfähigkeit anzufragen. Aus dem Gemeinderat wurde gewünscht, einen Vergleich zwischen den Kosten für Pflaster und Bitumen darzulegen. Dieser soll, sofern möglich, in der nächsten Bauausschusssitzung vorgelegt werden. Auf die private Entwässerung auf privaten Flächen wurde hingewiesen.

Beschluss:

Der Gemeinderat beschließt, gem. den Empfehlungen des Bauausschusses, die Umverlegung des Gehwegs in der Würzburger Straße, wie vorgeschlagen, an den wirtschaftlichsten Bieter, zur Ausführung zu vergeben.

Mit der Regierung von Unterfranken soll Kontakt aufgenommen werden, um die Förderfähigkeit der Maßnahme zu prüfen.

einstimmig beschlossen Ja 14 Nein 0

TOP 6 Grundsteuer - Erlass einer Hebesatzsatzung für die Gemeinde Margetshöchheim ab dem Jahr 2025

Die Grundsteuerreform tritt zum 01.01.2025 in Kraft. Insofern sind die neuen Hebesätze im Vorfeld festzulegen, um die neuen Grundsteuerbescheide erlassen zu können.

Aufgrund der bisher eingegangenen Grundsteuermessbeträge wurde durch die Kämmerei der notwendige Hebesatz, um die Aufwandsneutralität sicherzustellen, errechnet.

Die Hebesatzsatzung ist zwingend zu erlassen, um die neuen Grundsteuerbescheide bereits jetzt versenden zu können.

Dem Gemeinderat wurden die Auswirkungen der Veränderung des Hebesatzes dargelegt. Aufgrund der Tatsache, dass noch nicht alle Grundsteuermessbescheide eingegangen sind, aber insbesondere ein nicht unwesentlicher Bestandteil der Bescheide bereits zum jetzigen Zeitpunkt im Rechtsbehelfsverfahren sich befindet und hierbei Änderungen zu erwarten sind, wird der Grundsteuerhebesatz bei 320 v.H. für die Grundsteuern A und B jeweils beibehalten. Dies entsprechend der Vorschlag zum Gemeinderat.

Der Gemeinderat diskutiert über den vorliegenden Entwurf der Satzung. Es erging folgender

Beschluss:

Die Gemeinde Margetshöchheim erlässt nachfolgende Satzung:

„Satzung über die Festsetzung der Grundsteuerhebesätze der

Gemeinde Margetshöchheim (Grundsteuer-Hebesatzsatzung)

Urfassung GR, 10.09.2024 Erlass der Satzung 01.01.2025

Aufgrund des Art. 22 Abs. 2, Art. 23 ff. der Gemeindeordnung für den Freistaat Bayern in der Fassung der Bekanntmachung vom 22.02.1998 ((GVBl. S. 796), zuletzt geändert durch die §§ 2, 3 des Gesetzes vom 24.07.2023 (GVBl. S. 385, 586)) und Art. 18 des Bayerischen Kommunalabgabengesetzes in der Fassung der Bekanntmachung vom 04.04.1993 ((GVBl. 264), zuletzt geändert durch § 12 des Gesetzes vom 24.07.2023 (GVBl. S. 385)) in Verbindung mit § 25 Abs. 1 und 2 des Grundsteuergesetzes in der Fassung der Bekanntmachung vom 07.08.1973 ((BGBl. I S. 965), zuletzt geändert durch Artikel 21 des Gesetzes vom 16.12.2022 (BGBl. I S. 2294)) und Art. 5 des Bayerischen Grundsteuergesetzes vom 10.12.2021 ((GVBl. S. 638), zuletzt geändert durch Art. 9 des Gesetzes vom 21.04.2023 (GVBl. S. 128)) erlässt die Gemeinde Margetshöchheim folgende Satzung:



§ 1 Hebesätze

Die Steuersätze (Hebesätze) für nachstehende Gemeindesteuern werden wie folgt festgesetzt:

1. Grundsteuer A
(für die land- und forstwirtschaftlichen Betriebe) 320 v. H.
2. Grundsteuer B (für Grundstücke) 320 v. H.

§ 2 Inkrafttreten

Diese Satzung tritt zum 01.01.2025 in Kraft.

Gemeinde Margetshöchheim

Waldemar Brohm, Erster Bürgermeister“

einstimmig beschlossen Ja 14 Nein 0

TOP 7 gemeindliche Einrichtungen | Auftragsvergabe Elektrogeräteprüfung

Das technische Bauamt der Verwaltungsgemeinschaft hat für die Jahre 2025-2030 die Prüfung der ortsveränderlichen Betriebsmittel (Elektrogeräteprüfung) ausgeschrieben.

Insgesamt wurden sechs qualifizierte Elektrofachbetriebe aufgefordert, ein Angebot für die ausgeschrieben Leistung abzugeben. Angefragt wurde die Leistung wie bislang nach Stückpreis. Die Prüfungen finden objektbezogen und im Jahres-Turnus statt. Es wird die maximale Laufzeit einer solchen Rahmenvereinbarung von sechs Jahren angesetzt.

Grundlage der Prüfung bildet die DGUV (Deutsche Gesetzliche Unfallversicherung) Vorschrift 4 „Elektrische Anlagen und Betriebsmittel“.

Zum Submissionstermin lag dem techn. Bauamt lediglich ein Angebot vor.

Beschluss:

Der Gemeinderat beschließt den Auftrag für die wiederkehrende Prüfung der ortsveränderlichen Betriebsmittel an den wirtschaftlichsten Bieter zu vergeben.

einstimmig beschlossen Ja 14 Nein 0

TOP 8 Informationen und Termine

- A) Der Halbjahresbericht befindet sich in der Anlage
- B) Bürgermeister Brohm berichtete kurz über die Ergebnisse der letzten Bauausschusssitzung hinsichtlich der Brücke Margetshöchheim Süd und die dort vereinbarten und beschlossenen Modernisierungsmaßnahmen, die zu Lasten der Gemeinde gehen.
- C) Es wurde bekannt gegeben, dass der Förderbescheid für das HLF 10 der Freiwilligen Feuerwehr Margetshöchheim bei der Gemeinde eingegangen ist. Diesbezüglich sind weitere Abstimmungen zwischen der Gemeinde und der Regierung von Unterfranken notwendig.
- D) Seitens des 1. Bürgermeisters wurde ein kurzer Sachstandsbericht hinsichtlich Mainsteg erläutert. Die notwendigen ausstehenden Maßnahmen, insbesondere das Einbringen der Schwingungsdämpfer, wurde dargelegt.
- E) Info Margarethenhalle
Der aktuelle Sachstand zur Vorgehensweise und den bereits vollzogenen bzw. geplanten Maßnahmen hinsichtlich des Wasserschadens wurde erläutert.
- F) Rückfragen aus dem Gemeinderat hinsichtlich den Bäumen am Radweg nahe des Grillplatzes wurden erläutert. Hierzu wurde mitgeteilt, dass Prüfungen der Bäume demnächst anstehen.

mainART Kulturverein e. V.



THEATERPROJEKT „MARGETSHÖCHHEIMER GELÖBNIS“ -

Sehr geehrte Damen und Herren,

wir haben bereits über das Vorhaben, im Rahmen des Dorfjubiläums 2027 ein Theaterprojekt mit Orts- und regionalem Bezug realisieren zu wollen – das „Margetshöchheimer Gelöbnis“ - vorinformiert. Die Aufführungen sind im Mai 2026 sowie 2027 vorgesehen. Die Hauptorganisation des Vorhabens liegt daher bereits im nächsten Jahr 2025.

Wir laden Sie nun ein, zu einem ersten Austausch und detaillierteren Informationen zu unserem Informationsabend **am Montag, 25. November, um 19:00 Uhr** in die Margarethenhalle, zu kommen.

Margetshöchheim – das Gartendorf am Main. Vorab hier schon einige Anregungen, wie wir uns als Dorfgemeinschaft präsentieren und die Theateraufführungen umrahmt sein könnten. Bevor die eigentlichen Vorstellungen am Abend beginnen, würden wir gerne einen „mittelalterlichen fränkischen Markt“ im Innenhof und um die Margarethenhalle veranstalten wollen. Hier könnten sich viele nach ihren Möglichkeiten und Ideen einbringen:

Es sollte dies ein lebendiger, farbenfroher Ort sein, an dem die Besucher zusammenkommen und sich auf das Theaterstück einstimmen können. Hier könnten Stände aus Holz mit bunten Tüchern geschmückt, den Markt in ein einladendes Ambiente tauchen, wo „Händler“ eine Vielzahl von Produkten, darunter frisches Obst und Gemüse, handgefertigte Waren wie Töpferwaren, Holzarbeiten, Schmuck usw. und auch Speisen und Getränke anbieten. Die Zubereitung der Speisen könnte auch über offenem Feuer stattfinden.

Es könnte auch Gaukler, Artisten, Musiker, Sänger, Tänzer und Geschichtenerzähler geben, die die Besucher unterhalten und für eine fröhliche Stimmung sorgen. Kinder könnten mit altem Spielzeug sich die Zeit vertreiben. Handwerker könnten ihre Produkte vor Ort herstellen. Am Abend ist der Innenhof mit Fackeln illuminiert. So könnte eine lebhaftere Atmosphäre entstehen mit Besuchern und Darstellern, die sich unterhalten, Kinder, die spielen und der Duft von frisch zubereiteten Speisen in der Luft liegt.

In dem Lager könnten auch Soldaten des Stückes bereits auftreten und sich um ein Lagerfeuer und Feuerkörbe versammeln. Evtl. könnten auch Zelte oder einfache Unterkünfte aus Holz und Stoff errichtet werden.

Alle Akteure kleiden sich schon in mittelalterlicher Tracht, was das Theaterereignis noch authentischer machen würde. So wäre der „Markt“ auch ein sozialer Treffpunkt, an dem Gemeinschaft und mittelalterliches Leben gefeiert werden würde.

Wir würden uns freuen, wenn der kurze Umriss eines „mittelalterlichen Lagerlebens“ viele von Ihnen anregen würde, die Theatertage mitzugestalten und sich beteiligen würden. Jede/r ist willkommen, sich nach seinen Möglichkeiten einzubringen.

Am Informationsabend wird auch der Regisseur des Theaterstücks, Herr Carsten Steuer, anwesend sein und zum Inhalt des „Margetshöchheimer Gelöbnis“ vortragen. Ebenso wird er aufzeigen, welche Darstellerrollen für das Stück benötigt wer-



den. An dem Abend besteht bereits die Möglichkeit, sich anzumelden, wenn Sie mitwirken wollen.

Danke für Ihr Interesse und Ihr Kommen.

Waldemar Brohm Bürgermeister

Brigitte Laudenbacher mainARTkulturverein e.V.

TERMINE IM NOVEMBER

MITGLIEDERVERSAMMLUNG

Freitag, 8. November, um 19:00 Uhr
in der Marokko-Schenke.

„MARGARETHE, DER DRACHE UND ICH“

Eine Lesung mit Andrea Kammhuber,
am **Freitag, 8. November, um 20:00 Uhr**
in der Marokko-Schenke.

TAGESAUSFLUG IN DEN ODENWALD

Samstag, 9. November, 9:00 – 19:00 Uhr
U.a. mit Besuch und Überreichen Margetshöchheimer
Wappen, Deutsches Drachendomuseum Lindenfels.

Anmeldung bis 2. November, Tel. 0931 / 46 31 84,
E-Mail: info@mainartkulturverein.de

SCHMÜCKEN VON WEIHNACHTSBÄUMEN AM RATHAUS IN VORWEIHNACHTLICHER STIMMUNG

Samstag, 30. November, 15:00 – 21:00 Uhr

GEMEINSAMEN WEIHNACHTSBAUMSCHMÜCKEN

Wir laden Sie herzlich ein, gemeinsam Weihnachtsbäume zur weihnachtlichen Stimmung und Vorfreude in unserem Ort zu schmücken!

Lassen Sie uns zusammen eine schöne Zeit verbringen, lachen, erzählen und die vorweihnachtliche Stimmung genießen. Eingeladen sind alle, die beim Schmücken mitmachen wollen und natürlich auch alle BewohnerInnen unseres Ortes.

Am **Samstag, 30. November – 1. Advent, ab 15:00 Uhr bis ca. 21:00 Uhr**, auf der Grünfläche zwischen alter Mainsteg und Rathaus Mainstraße, Margetshöchheim.

Bitte bringen Sie Ihren vielleicht sogar selbstgebastelten Lieblingsbaumschmuck/-ornamente zum Schmücken mit. Die Weihnachtsbäume werden von der Gemeinde zur Verfügung gestellt und werden bereits auf der Grünfläche fest installiert und mit den Namen der Angemeldeten markiert werden.

Damit für alle ausreichend Bäume zum Schmücken besorgt werden können, bitten wir Sie um **Ihre Anmeldung** zum Schmücken der Bäume bis spätestens **4. November** an *E-Mail*: info@mainartkulturverein.de oder **Tel. 0170 / 71 79 210**.

Plätzchen, Glühwein und andere kleine Kulinarier bereiten wir vor, um die Vorfreude auf Weihnachten zu teilen. Wir freuen uns auf einen gemütlichen Abend mit Ihnen allen!

Herzliche Grüße

Waldemar Brohm, Bürgermeister

Brigitte Laudenbacher, mainARTkulturverein e.V.

mainARTkulturverein e.V. 

Margaretha, der Drachen und ich

Eine Lesung von **Andrea Kammhuber**
musikalisch begleitet vom
Frauenchor Margetshöchheim.

08.11.24
20:00 Uhr
Margarethenhalle
Margetshöchheim

Mehr Infos unter:
mainartkulturverein.de



mainARTkulturverein e.V. 

VOR- WEIHNACHT- LICHE BEGEGNUNG

➔ **Gemeinsames Schmücken von
Weihnachtsbäumen in vor-
weihnachtlicher Stimmung bei
Kaffee, Glühwein & Gebäck.**

Bäume werden von
der Gemeinde zur
Verfügung gestellt.

30.11.24
15:00 – 19:00
Grünfläche Main *am Alten Mainsteg*
Margetshöchheim

mainartkulturverein.de



**MAIK'S
AUTOKLINIK**
Kfz-Meisterbetrieb
Falkenstraße 1a
Margetshöheheim
Tel. 0931- 46 76 25 38

- Kundendienst
- Reparaturen
- Unfallinstandsetzung
- Standheizungen
- Klimaanlage-Service
- Reifen & Felgen
- AU & TÜV-Service
- HiFi / Navigation

KITCHEN IS POSSIBLE



NICHTS IST UNMÖGLICH
KÜCHENBLÖCKE,
KÜCHENARBEITSPLATTEN,
BÖDEN UND WANDVERKLEIDUNGEN
AUS IHREM WUNSCHSTEIN.

Steinwelten Josef Hofmann | Würzburg - Versbach | 0931 2 00 29 - 0
info@stein-welten.com | www.stein-welten.com

Alexandra & Monika Merkle

**DUO
ART**

Pflanzen / Floristik & Goldschmiede

Adventsausstellung
23.11.24 von 17-20 Uhr und 24.11.24 von 11-17 Uhr

Lassen Sie sich überraschen von **Blütenvielfalt**
und individuell angefertigtem **Schmuckdesign**.

Wir beraten Sie sehr gerne!
Mo.-Fr. 8 – 18 Uhr · Sa. 8 – 13 Uhr
www.DuoArt-Merkle.de

Würzburger Str. 50 · 97276 Margetshöheheim
Tel. 09 31/ 99 13 61 99 · Fax 09 31/ 99 13 61 98



**Metzgerei
Flach**
Fränkische
Spezialitäten

97276 Margetshöheheim
Falkenstr. 5
Tel.: 09 31 / 46 10 79
metzgerei-flach@gmx.de

**Wochen-
anfangsknüller**
gültig am 28.10. u. 29.10.2024

3 Paar Bratwürste
nach Wahl
500g Sauerkraut
zusammen 7,00 €

Wochenangebot
gültig vom 30.10. bis 02.11.2024

Hirschragout auf Wunsch mariniert kg 17,90 €	Burger Patties aus 100% Rindfleisch kg 11,90 €	Schweine- schnittel aus der Oberschale kg 10,90 €
Rippchen gekocht kg 10,90 €	Hinterschinken, gekocht 100g 1,79 €	Wiener, Käsegriller, Weißwürste, Debreziner 100g 1,19 €
Fleischwurst im Ring 100g 1,09 €	Bayerischer Emmentaler 100g 1,49 €	Kosakensalat 100g 1,09 €

GEWINNSPIEL

**Informations-Abend
Ofen-Austauschpflicht**

Am 31.12.2024 läuft die Austauschfrist für alte Kamin- und Kachelöfen ab. Welche Maßnahmen sind möglich? Was kann/muss ich tun? Austausch oder Feinstaubfilter?

**Unsere nächste Veranstaltung:
Montag, 25. 11., 18 Uhr**

Wir zeigen auf 300 m² Ausstellungsfläche über 40 Modelle. Unter allen Teilnehmern bis 12/24 verlosen wir einen Feinstaubfilter!

**Gleich anrufen und
anmelden: 09369 / 2107
(Teilnehmerzahl begrenzt)**

HÜRNER
GESUNDE WÄRME

Kiesgasse 12, 97259 Greußenheim
www.hoerner-gesunde-waerme.de



Freiwillige Feuerwehr Margetshöchheim



TAG DER FEUERWEHR UND 155-JÄHRIGES JUBILÄUM DER FREIWILLIGEN FEUERWEHR MHH

Bestens besucht war der Tag der Feuerwehr, welchen wir kürzlich um unser Gerätehaus abgehalten haben. Die vielen Besucherinnen und Besucher konnten sich dabei vom großen Leistungsspektrum ihrer Freiwilligen Feuerwehr überzeugen. „Im Rahmen des Tags der offenen Türe haben wir auch das 155-jährige Jubiläum gefeiert“, so Claudia Haupt, die 1. Vorsitzende des Feuerwehrvereins. Ein Höhepunkt für die vielen Kinder war die Fahrzeugschau, bei der alle Feuerwehrautos umfassend entdeckt werden konnten. Aktive Feuerwehrleute standen bereit, um die Ausrüstung für den Brandeinsatz und die Technische Hilfeleistung ausführlich erklären zu können. Die Freiwillige Feuerwehr Zellingen stellte auch ihre Drehleiter zur Verfügung, deren Erkundung sich großer Beliebtheit erfreute. An der Spritzenwand konnten die Kleinsten ihre ersten Löschversuche unternehmen. „Wir hoffen, dass wir hiermit Lust für unser Ehrenamt bei der Freiwilligen Feuerwehr machen konnten“, so Matthias Kreiner, der 1. Kommandant der Wehr. Für das leibliche Wohl hatten wir selbstverständlich auch gesorgt, die Besucherinnen und Besucher haben das Angebot gerne angenommen.

Ungeplant konnten die Gäste das Ausrücken der First-Responder der Wehr verfolgen, da diese zu einem Einsatz alarmiert wurden.

P.S. Liebe Eltern, bitte passt beim nächsten Mal besser auf eure Kinder auf, damit diese nicht wieder die Toiletten in der Margarethenhalle mit Holz verstopfen.



Fotos: Feuerwehr MHH

AWO- OV Margetshöchheim



FEDERWEISSER MIT GSCHICHTLI UND GESANG

Traditionell veranstaltet die AWO Margetshöchheim jedes Jahr einen Herbstnachmittag mit Federweißen und Zwiebelkuchen. Auch in diesem Jahr kamen zahlreiche Besucher in die AWO und freuten sich an den fränkischen Herbstgenüssen.



Foto: AWO MHH

Aber nicht nur Essen und Trinken waren im Angebot. Viele Begebenheiten und Geschichten rund um den Wein und den Federweißen trug Hilde Oppmann in ihrer einzigartigen, humorvollen Weise vor. Die AWO Gäste hatten ihre pure Freude daran und konnten herzlich lachen. Populäre Lieder und alte Schlager rundeten den Nachmittag ab. Alle freuen sich schon auf die nächsten Themennachmittage in der AWO Margetshöchheim.

Bündnis 90 Die Grünen MHH



OFFENER GRÜNER TISCH MARGETSHÖCHHEIM

Veranstaltet vom KV Würzburg-Land

Herzliche Einladung zum Offenen Grünen Tisch am **Dienstag, 5. November 2024, um 19:00 Uhr**, im Nebenzimmer der Marokko-Schenke, Mainstraße 20 in Margetshöchheim. Austausch, Gespräche und Diskussionen mit Grünen aus Marokko, unseren Nachbargemeinden und mit allen, die dazukommen wollen.

ANZEIGE

STEIN vom METZ

Natursteinarbeiten · Restaurierung · Grabmale

Steinmetz- & Steinbildhauermeister
Armin Metz

Tel. 0931 - 30418664 · www.steinvommetz.de

Obst- und Gartenbauverein Margetshöchheim



E-Mail: ogv-margetshoechheim@web.de www.ogv-margetshoechheim.de

GEMÜSEGARTEN: GRÜNE TOMATEN VERWERTEN

Spätestens im November wird es Zeit zum Abräumen der letzten Tomaten im Gewächshaus oder an geschützter Stelle auf dem Balkon. Dort hat sie vielleicht ein bereit gehaltenes Vlies vor Raureifnächten geschützt. Bis zuletzt sollten die Blattmassen möglichst licht gehalten werden, damit die Blätter und insbesondere Früchte möglichst lange gesund bleiben. Wenn es denn sein muss, erntet man alle reifen Früchte ab und dazu auch alle nahezu ausgewachsenen, aber noch grünen Früchte.



Grüne Tomaten enthalten bekanntlich Solanin, das in größerer Menge giftig auf unser Verdauungssystem wirkt. Lässt man Tomaten bei mäßigen Temperaturen und gut belüftet nachreifen, wird auch Solanin abgebaut. Der Solanin-Gehalt sinkt auch in grünen Tomaten rapide ab, sobald diese ausgewachsen sind und von dunkelgrün auf hellgrün umfärben.

Am besten verwendet man stapelbare Gitterboxen, die jeweils nur einlagig mit reifen oder grünen, ausgewachsenen Früchten, jeweils mit Stilansatz belegt werden. Von kleineren Sorten schneidet man ganze Fruchtstände ab und lagert sie ebenfalls in den Kisten, oder man hängt sie luftig auf.

Rote Früchte kann man in den nächsten Wochen ganz normal in der Küche verwenden. Aufgeplatze sind als erste dran. Nachgereifte erreichen in der Regel nicht mehr das volle Aroma. Sie verschwinden besser in Soßen, Suppen, Eintöpfen oder im Pizzabelag. Immer wieder schaut man die Kisten durch, um faulende Früchte zu entfernen, bevor sie Nachbarfrüchte anstecken. Halb angefaulte Exemplare sollte man nicht mehr verwenden, weil viele Fäulniserreger krebserregende Schadstoffe bilden, die sich im wässrigen Fruchtfleisch sehr schnell verteilen.

Grüne, voll ausgewachsene Tomaten werden gerne für ein Chutney genutzt. Ein paar Löffel davon kann man gefahrlos genießen. Es passt sehr gut zu Grillgerichten oder zur deftigen Brotzeit.

Die wichtigsten Gartenarbeiten im November

- Gehölze pflanzen, solange der Boden nicht gefroren ist.
- Rosen und empfindliche Stauden ausputzen und abdecken – Rückschnitt erst im Frühjahr!
- Rosen anhäufeln. Gut verrotteter Pferdemist ist hier bestens geeignet.
- Balkon- und Kübelpflanzen für die Überwinterung ausputzen und vorsichtig zurückschneiden.
- Überwinternde Gemüse an geschützter Stelle einschlagen.

- Beete abräumen und für den Winter vorbereiten.
- Auf schweren Böden umgraben, sonst nur Boden lockern und mulchen.
- Ausgegrabene Schnittlauchballen topfen, um sie am Küchenfenster anzutreiben.
- Bei Beerensträuchern kann schon mit dem Schnitt begonnen werden.
- Fruchtmumien und von Krankheiten befallenes Falllaub entfernen.
- Baumstämme zum Schutz vor Frostschäden weißeln.
- Beim Winterschnitt von Johannisbeeren auf Befall durch Gallmilben (Rundknospen) achten und entfernen.

TERMINE-VORSCHAU:

Samstag, 7. Dezember, um 17:30 Uhr, Adventsfeier in der Margarethenhalle.

Ihr Obst- und Gartenbauverein

(gez. Rainer Reichert, Mitglied des Vorstandes)

SPD - OV Margetshöchheim



GROSSES INTERESSE FÜR DEN RUNDGANG MIT DEM NACHTWÄCHTER

Auch in diesem Jahr war es wieder soweit. Günter Stock, ehemaliger Bürgermeister der Gemeinde Margetshöchheim, erschien in der Figur des Nachtwächters, um Geschichten aus Margetshöchheim zum Besten zu geben.



Foto: SPD-OV Margetshöchheim

Vor dem Rathaus hatten sich zahlreiche interessierte Bürgerinnen und Bürger versammelt. Bei dem Rundgang konnten sie lustige Anekdoten und Geschichten, aber auch historische Fakten erfahren, in gemäßigtem Dialekt und immer mit einem Augenzwinkern erzählt.

Der Nachtwächter konnte alle seine Gäste begeistern. Und nach dem doch ausgedehnten Rundgang konnten sich alle bei frischen Getränken und Knusperereien erquicken, die im Preuschenhof vom SPD Ortsverein spendiert wurden.

Besonders erfreulich war es auch, dass einige Urlaubsgäste aus anderen Regionen Deutschlands den Nachtwächter begleiteten.

Und kaum war der Rundgang zu Ende, wurde schon die Frage nach dem Termin im nächsten Jahr gestellt.

Gchichtli gibt es noch genug zu erzählen, versicherte Günter Stock und stellte einen weiteren Nachtwächterrundgang für das nächste Jahr in Aussicht.

Ein großes Danke an Günter Stock für die Zeit, das Engagement und die einzigartige Durchführung der Veranstaltung.



Repair-Café Margetshöchheim



BERICHT AUS DEM REPAIR-CAFE

Am 21. September fand - nach der Sommerpause - das 14. Repair-Café in Margetshöchheim statt. Nicht nur Bürger aus unserer Gemeinde, sondern auch aus Würzburg, Kürnach, Hettstadt, Zell und Erlabrunn brachten ihr defektes Dinge ins Repair-Café nach Margetshöchheim. Zwei Drittel der kaputten Sachen konnten wieder hergestellt werden, ein großartiger Beitrag im Sinne der Nachhaltigkeit. Diese Sachen müssen nicht weggeworfen, sondern können weiterbenutzt werden.



Fotos: Repair-Café

Auch der fairgehandelte Kaffee und die verschiedenen Kuchen wurden von den Besuchern genussvoll verzehrt. Der Weltladen aus Erlabrunn mit seinen fairen Produkten rundete die gelungene Veranstaltung ab.

Wer Interesse an einer Mitarbeit im Repair-Café hat - sei es als Experte für Reparaturen aller Art, als Kuchenbäcker oder Bäckerin oder als Mitarbeiter oder Mitarbeiterin im Café kann sich an Ursula Grosch wenden, E-Mail: info@repaircafe-mhh.de oder **Tel. 0931 / 40 73 42**

NÄCHSTES REPAIR-CAFE

Das **15. Repair-Café** in Margetshöchheim findet statt am **Samstag, 21. November, von 10:00 - 15:00 Uhr**, im Evangelischen Gemeindezentrum, Thoma-Rieder-Straße 39.

Was tun mit defekten Gegenständen, die man selbst nicht fachgerecht reparieren kann?

Wegwerfen und neu kaufen? Nein danke!

Komm lieber ins Repair-Café Margetshöchheim! Hier findest du Fachleute, die dir zeigen, wie du Dinge selbst reparieren kannst.

Wir reparieren mit dir zusammen:

- den Riss in der Hose, das Loch im Pullover,
- das kaputte Fahrrad
- Elektro-Kleingeräte
- kaputte Holzgegenstände
- Mechanische Geräte
- Kinderspielzeug
- Sonstiges

Du brauchst für eine Näharbeit eine "Nähseide", Reißverschluss oder Knöpfe? Vielleicht findest du das Richtige bei uns!

Die Wartezeit kannst du dir bei Kaffee und Kuchen versüßen.

Durch die Reparatur deiner Sachen leistest du einen Beitrag zum Klima- und Umweltschutz und musst die Dinge nicht wegzuwerfen und neu kaufen. Das schont auch den Geldbeutel.

Wichtig: Bitte nicht mehr als zwei Gegenstände zum Reparieren bringen. **Spenden sind willkommen!**

Auch der Weltladen aus Erlabrunn wird wieder dabei sein.

Sängerverein 1901 Margetshöchheim



TERMIN ZUM VORMERKEN !

Weihnachtskonzert am **Sonntag, 1. Dezember, um 17:30 Uhr**, in der Pfarrkirche St. Johannes Margetshöchheim.

Alle Chöre des Sängervereins treten beim diesjährigen Weihnachtskonzert auf.

Im Anschluss an das Konzert gibt es im Rathaus Hof Glühwein und Punsch.

Wir freuen uns auf Ihr Kommen.



Foto: Sängerverein 1901 MHH



**Adventskränze
Adventsgestecke**

Weihnachtszauber

Samstag, 16. November
Sonntag, 17. November
von 10:00 - 17:00 Uhr

und danach jederzeit nach telefonischer
Terminvereinbarung für Sie geöffnet.

Trockenfloristik Jakob
Friedenstraße 46 • Margetshöchheim
Ausfahrt Zeilweg, Richtung Hotel Eckert, 2. Einfahrt links
Tel. 0931 - 4 67 50 69



Wohner & Pfeiffer
IMMOBILIEN



seit 1993

-  Verkauf
-  Vermietung
-  Wertermittlung
-  Mediation
(Erbengemeinschaft)

Wohner & Pfeiffer Immobilien
Dr.-Maria-Probst-Straße 1
97082 Würzburg
0931 99 17 40 50
info@wohner-pfeiffer.de
wohner-pfeiffer.de



**SCHON MAL ÜBER
HEIZUNGSWECHSEL
NACHGEDACHT?**

Auf uns können Sie sich verlassen!
Bei einer unverbindlichen Erstberatung in unserer
Ausstellung finden wir für Ihr Zuhause das passende
Heizsystem. Rufen Sie gleich an und sichern Sie
sich einen der begehrten Beratungstermine.

Ihr
Paradigma
Fachpartner



**MARTIN WEBER
HAUSTECHNIK**
Elektro- & Sanitär Meisterbetrieb

Merowingerstraße 4
97297 Waldbüttelbrunn
Tel. 0931 784094-7
www.weber-martin.de

 Wir sind Ihr regionaler
Paradigma Fachpartner

MACH DEINEN FÜHRERSCHEIN.



Seinsheimstr. 5, 97074 Würzburg  0931/883122  0171/2420631  www.fahrschulenicke.de  info@fahrschulenicke.de  fahrschule_nickel



Bund Naturschutz e. V. Margetshöchheim



BERICHT ÜBER DIE MITGLIEDERVERSAMMLUNG AM 10. OKTOBER

Von einer BUND-Reise ins Donau-Delta brachte Gerhard von Hinten stimmungsvolle Impressionen mit. Die riesige Schilflandschaft ist ein Paradies für Wasservögel. Von der Zwergdommel über den eleganten Seidenreiher bis zu Purpurreihern und Sichlern konnten die Reisenden vom Boot aus alles entdecken. Der Höhepunkt war die Beobachtung der gemeinsamen Jagd von rosa Pelikanen und Kormoranen. Daneben wurde eine altrussische Siedlung auf einer Insel mit Dünen besucht und am Ende die lebhafteste Stadt Tulcea.

In der Mitgliederversammlung blickte die Vorsitzende auf die gemeinsamen Treffen im vergangenen Jahr zurück. Daneben war es Brigitte Muth-von Hinten wichtig, auf Naturschutzveranstaltungen auch in der Nähe hinzuweisen und Informationen zu Umweltproblemen weiter zu geben. Erfreulicherweise kann die Ortsgruppe 20 neue Mitglieder mit Familien begrüßen. Und so wird auch die Kindergruppe „Naturfuchse“ mit neuem Schwung weitergeführt. Ramona Baur-Streubel, Mijou Steinkraus-Lutz, Holger Pfaff und Ulrike Wolf übernehmen Organisation und Durchführung, unterstützt vom bisherigen Team. Auch die „Naturforscher“ in der Mittagsbetreuung werden wieder aktiv; bisher wurden diese Naturbegegnungen von Elke Katzenberger und Ulrike Hünig betreut.

Über die stabilen Finanzen berichtete Schatzmeisterin Barbara Kappel. Vorgeschlagen wurden Busfahrten zum Vogelschutzgebiet bei Garstadt bzw. zu den großen, alten Buchen im Steigerwald.

NÄCHSTES TREFFEN DER NATURFÜCHSE

„Nachtwanderung mit Blick zu den Sternen“

Freitag, 29. November, 19:00 Uhr, Anmeldung unter
Tel. 01575 / 43 59 904 oder E-Mail r.baur-streubel@posteo.de

WEITERE VERANSTALTUNGEN

Viele Veranstaltungen bietet die BUND Naturschutz Kreisgruppe. Man findet sie in der Zeitschrift „Netz“ und auf

www.wuerzburg.bund-naturschutz.de,

z. B. Wanderungen und Vorträge.

BESONDERS INTERESSANT

Sa., 16.11., 17:00 Uhr, Schlosstr. 2, Wü-Rottenbauer, Besichtigung von Köhlers Vollkornbäckerei, **Anmeldung bis 13.11.**

Do. 21.11., 19:00 Uhr, Ökohaus Würzburg. Vortrag: Gebäudeenergiegesetz und Heizen – wie ist der aktuelle Stand?

Anmeldung bis 18.11.

Blättern Sie dort, allerdings sollte man sich jeweils anmelden:
E-Mail: info@bn-Wuerzburg.de

Über die Ortsgruppe lassen sich auch Mitfahrgelegenheiten organisieren.

Kontakt **Tel. 0931 / 46 32 21** oder
E-Mail: muth-von-hinten2@t-online.de

Brigitte Muth-von Hinten, BN-Vorsitzende

Ortsverband Margetshöchheim



GESPRÄCH UND DISKUSSION MIT BJÖRN JUNGBAUER



Der CSU Ortsverband lädt alle Interessierten herzlich zu Gespräch und Diskussion zum Thema: "Ein Jahr Abgeordneter im Bayerischen Landtag" mit dem Landtagsabgeordneten Björn Jungbauer ein.

Die Veranstaltung findet am **Donnerstag, 7. November, ab 19:30 Uhr**, in der Marokko-Schenke in Margetshöchheim statt.

Eine Anmeldung ist nicht notwendig, jedoch gibt es nur eine begrenzte Anzahl an Sitzplätzen.

AUSFLUG INS KLOSTER OBERZELL -

Auf den Spuren der Anfänge von Koenig & Bauer

Auf die historischen Spuren des weltweit bekannter Druckmaschinenherstellers begaben sich unsere fleißigen Helferinnen und Helfer vom Margaretenfest und fränkischen Abend beim diesjährigen Dankeschön-Ausflug. Sie erfuhren dabei nicht nur viel Spannendes über die Firmengeschichte, sondern erhielten auch Einblicke in so manch unbekanntes, aber sehenswerte Ecke des Klosters.



Foto: CSU-OV MHH

Kenntnisreich, kurzweilig und pointiert führte Herr Wald unsere Gruppe über das Gelände. Bemerkenswert ist, dass Herr Wald stolze 89 Jahre alt ist und bereits 1950 bei Koenig & Bauer angefangen hat zu lernen - also ein waschechter Koe-Bau'ler und ein echtes Original. Vielen Dank für die tolle Führung.

Zu deftiger Stärkung und nettem Plausch ging es im Anschluss in Theo's Brückenhäusle.

Vielen Dank auch noch einmal allen Helferinnen und Helfern, auf die wir auch bei den nächsten Veranstaltungen wieder hoffentlich zählen können!



SG 06 e.V. Margetshöchheim



KOMMENDE TERMINE ZUM VORMERKEN

Theateraufführungen 22.-24. November 2024

Margarethenhalle

Weihnachtsbaumverkauf, Sa. 07. Dezember 2024

Parkplatz Tennisplätze

SGM Weihnachtsfeier, Sa. 14. Dezember 2024

Sportzentrum Brücke

WEIHNACHTSBAUM FÜR DAS SPORTZENTRUM GESUCHT

Die SGM sucht einen Tannenbaum bzw. eine Fichte als Weihnachtsbaum (ca. 4-6 Meter hoch), um den Außenbereich am Sportzentrum Brücke weihnachtlich zu schmücken. Falls Sie uns einen Baum zur Verfügung stellen können, bitten wir um Kontaktaufnahme unter der E-Mail: stefanherbert1966@gmail.com oder unter **Tel. 0931 / 90 73 24 52** bei Stefan Herbert.

AKTUELLE HINWEISE ZU DEN ARBEITSSTUNDEN

Aktuell werden wieder Helfer gesucht für die Durchführung der kommenden Veranstaltungen, wie z. B. den Theateraufführungen (auf www.sgm06.de stehen weitere Informationen zu dem Helfen beim Theater), dem Weihnachtsbaumverkauf oder der Weihnachtsfeier. Hierbei können benötigte Arbeitsstunden abgeleistet werden. **Ganz wichtig:** Auch für die im Februar 2025 in Kooperation mit dem Sängerverein stattfindenden Prunksitzungen (**Sa. 8., Sa. 15. So 16.02.2025**) werden ebenfalls wieder zahlreiche Helfer für Ausschank und Küche gesucht. Interessierte können sich unter der folgenden E-Mail: orga@sgm06.de melden. Bei Fragen zu den Arbeitsstunden gerne auch Stefan Herbert unter E-Mail: stefanherbert1966@gmail.com anschreiben oder telefonisch melden unter **Tel. 0931 / 90 73 24 52**.

Zusätzlich können Arbeitsstunden nach Absprache mit Hausmeister- und Reinigungstätigkeiten rund um und am Sportzentrum abgeleistet werden.

WEIHNACHTSBAUMVERKAUF



Foto: SG 06 e. V.

Am **Samstag, 7. Dezember, von 9:00 Uhr - 13:00 Uhr** (solange Tannen vorrätig), findet wieder der alljährliche Weihnachtsbaumverkauf auf den Parkplatz an den Tennisplätzen statt.

Wie bereits in den letzten Jahren bekommen wir unsere Bäume von einem Händler aus der Region. Wir verkaufen Nordmannentannen. Für die Durchführung des Verkaufs werden wieder Helfer für die Flyerverteilung am Wochenende davor sowie am Verkaufstag selbst ab 8:00 Uhr benötigt. Selbstverständlich werden die Stunden wieder dem Arbeitsstundenkonto gut geschrieben.

Helfer melden sich bitte bei Wolfgang Nahm, E-Mail: orga@sgm06.de oder **Tel. 0171 / 78 13 985**.

ABTEILUNG FITNESS & GESUNDHEITSSPORT

BADMINTONGRUPPE SUCHT VERSTÄRKUNG

Wir freuen uns auf neue Spielende! Unsere Badmintongruppe besteht aus Hobbyspielenden im Alter von 20 bis Anfang 70, die sich donnerstags um 19:30 Uhr und sonntags um 18:00 Uhr in der Schulturnhalle in Margetshöchheim treffen. Da wir ohne Trainer spielen, ist ein gewisses Maß an Erfahrung erforderlich, um gut in unsere Trainingsgruppe zu passen. Wenn du bereits über etwas Vorkenntnisse im Badminton verfügst und Lust hast, dich uns anzuschließen, würden wir uns sehr über dein Interesse freuen!

Für weitere Informationen und zur Anmeldung, melde dich gerne bei uns.

Günther Keerl: **0931 / 46 17 26**

Mette Haug: **0931 / 46 05 102**

MILON ZIRKEL - FITNESS BEI DER SGM - TRAINIEREN IM SPORTZENTRUM

Wollten Sie nicht schon lange etwas für Ihre Gesundheit tun, mehr Sport treiben und Sie konnten sich nie aufraffen? Jetzt haben Sie vor Ort in Margetshöchheim die Möglichkeit und können mit dem Milon Fitnesszirkel Ihr Gewicht reduzieren, Ihre allgemeine Fitness verbessern oder Ihre Rückenschmerzen vergessen machen!

Interessenten für den Milon Zirkel melden sich bitte unter der E-Mail SGM06-milon@t-online.de zur Einweisung an.

SPORT-ANGEBOTE AKTUELL

Montag:

- Eltern-Kind-Turnen (Turnflöhe), 16:00 bis 17:00 Uhr, Schulturnhalle
- Kinderturnen (Turnmäuse), 16:00 bis 17:00 Uhr, Schulturnhalle, ÜL: Yvonne Lettfuß
- Kinderturnen (Turnlöwen), 17:00 bis 18:00 Uhr, Schulturnhalle, ÜL: Caro Peschel
- Seniorenturnen, 17:00 bis 18:00 Uhr, SG-Sporthalle, ÜL: Heike Scheumann
- Step-Aerobic, 18:00 bis 19:00 Uhr, SG-Sporthalle, ÜL: Simone Ohrlein
- Rückengymnastik-Kurs, 19:00 bis 20:00 Uhr, SG-Sporthalle, ÜL: M. Ohrlein u. S. Herbert
- Athletik und Kickboxen, ab 20:00 Uhr, SG-Sporthalle, ÜL: Cem Hoza

Dienstag:

- „Bodystyling“, 18:30 bis 19:30 Uhr, SG-Sporthalle, ÜL: Margot Funk
- „Fitness für Junggebliebene“, 19:30 bis 20:30 Uhr, SG-Sporthalle, ÜL: Margot Funk

**Mittwoch:**

- Zumba-Kurs, 19:00 bis 20:00 Uhr, SG-Sporthalle, ÜL: Lea Welling

Donnerstag:

- Zumba-Kurs für Kids, 16:30 bis 17:30 Uhr, SG-Sporthalle, ÜL: Verena Herbert
- Badminton, 19:30 bis 21:30 Uhr, Schulturnhalle, Ansprechpartner: Mette Haug, Günther Keerl

Freitag:

- Athletik und Kickboxen, ab 20:00 Uhr, SG-Sporthalle, ÜL: Cem Hoza

Sonntag:

- Badminton, 18:00 bis 20:00 Uhr, Schulturnhalle, Ansprechpartner: Mette Haug, Günther Keerl

ABTEILUNG FUSSBALL

Die erste Herrenmannschaft der SGM, die im Aktivenbereich eine Spielgemeinschaft mit dem FC Zell bildet, ist erfolgreich in die neue Saison gestartet. Nachdem das Team in der vergangenen Saison als Aufsteiger leider aus der Kreisklasse wieder absteigen musste, steht es momentan nach elf absolvierten Spielen auf Tabellenplatz 3 der A-Klasse, der zur Relegation berechtigt.

Auch unsere zweite Mannschaft bildet mit dem FC Zell eine Spielgemeinschaft. Diese Mannschaft spielt in der B-Klasse und rangiert nach acht absolvierten Spielen auf Tabellenplatz 7. Erfreulich ist, dass nach einigen Jahren Durststrecke wieder mehr aktive Margetshöchheimer Fußballer in der Spielgemeinschaft zu finden sind.

Unterstützen Sie unsere Jungs bei den Heimspielen auf dem Margetshöchheimer Sportplatz oder in der Zeller Stahlbergwegarena und genießen Sie eine leckere Stadionwurst, ein kühles Pils oder eine erfrischende Cola.

UNSERE NÄCHSTEN SPIELE**Erste Mannschaft:**

- | | | |
|-------------|-----------|--|
| So., 27.10. | 15:00 Uhr | Rückrundenauftakt gegen den SC Schöllbrunn in Zell |
| So., 03.11. | 12:00 Uhr | Retzbach-Zellingen II - SGM in Zellngen |
| So., 10.11. | 14:00 Uhr | Heimspiel gegen SV Waldbrunn II in Margetshöchheim |
| 17.11.24 | 14 Uhr | Laudenbach-Himmelstadt - SGM in Karlstadt |

Zweite Mannschaft:

- | | | |
|-------------|-----------|---|
| So., 27.10. | 13:00 Uhr | Rückrundenauftakt gegen den FV Thüngersheim II in Zell |
| So., 10.11. | 12:00 Uhr | Heimspiel gegen den SV 1928 Veitshöchheim II in Margetshöchheim |
| So., 17.11. | 11:30 Uhr | Laudenbach-Himmelstadt II - SGM II in Karlstadt |

Über aktuelle Ergebnisse können Sie sich in unserem WhatsApp-Kanal "SG Margetshöchheim 06 - Fußball" auf dem Laufenden halten.

In unserem Instagram-Account "sgm06fussball" finden Sie aktuelle Spielankündigungen und Fotos von den Spielen. Auch über den Facebook-Account "SG Margetshöchheim" können Sie sich informiert halten. Übrigens auch über die anderen Abteilungen der SGM.

THEATERABTEILUNG**KRÖTENWANDERUNG VON ANDREAS WENING**

so heißt das diesjährige Stück, welches die Theatergruppe der Sportgemeinschaft Margetshöchheim zum besten gibt.

Die Akteure versprechen viele Lachtränen, denn sie haben selbst schon viel und herzlich während der Proben gelacht.

Bürgermeister Ohlsbach und die Investorin Frau Kummer-Knötemann möchten am Grautümpel ein Holiday-Adventure-Resort errichten. Das stößt in der Gemeinde auf wenig Gegenliebe. Die Naturschützerin Frau Stockwedel zettelt mit Nina deshalb eine Demonstration an. Schließlich ist am Grautümpel die Brunftstätte der vom Aussterben bedrohten Warzbuckelkröte.

Sie versuchen Hannes – den Stammgast der Grautümpel-schenke, Paul und Elli – die Besitzer der Kneipe und alle Gemeindemitglieder auf ihre Seite zu bringen. Während einer Infoveranstaltung kommen dann aber auch pikante Informationen ans Tageslicht. Heike – die Frau des Bürgermeisters, ist darüber überhaupt nicht erfreut und auch der Journalist Herr Hofstetten weiß einiges über die Liebestollen am Tümpel zu berichten....und es sind nicht nur die Kröten.

Es kommt daraufhin zu einer „handfesten“ Diskussion. Dann geschieht ein Mord. Kommissar Bongarz versucht mit seinem kriminalistischen Gespür den Mord schnellstmöglichst aufzuklären. Er selbst, wie alle der anwesenden Verdächtigen, hat aber auch ein Geheimnis zu verbergen. Jeder könnte also der Mörder sein oder war es doch das sagenumwobene Grautümpelmonster ?!

Die **Aufführungen finden am 22. / 23.11.24 um 19:30 Uhr und am 24.11.24 um 17:00 Uhr** in der Margarethenhalle Margetshöchheim statt.

Karten gibt es im **Vorverkauf am 7. November, ab 18:00 Uhr** im Foyer der Margarethenhalle zu erwerben. Telefonische Vorbestellungen sind bei Werner Oppmann (**Tel. 0931 / 464343**) möglich.

Karten sind aber auch an der Abendkasse erhältlich.

Am **Sonntag, 24. November, ab 14:30 Uhr** gibt es im Theatercafe auch wieder selbst gebackene Kuchen und Kaffee.

Für unsere älteren Besucher steht auch wieder der Bürgerbus zur Verfügung. Bitte bei Werner Oppmann anmelden.

Der Erlös aus allen drei Veranstaltungen kommt wieder der Jugendarbeit der SGM06 zugute.

Die Theatergruppe freut sich schon jetzt auf Sie und wünscht Ihnen vergnügliche Stunden.



v.l.n.r. Ronny Eckert, Luna Rosel, Thomas Herbert, Anja Seubert, Wofgang Beck, Susanne Öhrlein, Claudia Herbert, Susanne Gerhard, Holger Biermann, Maria Büchner, Claudia Schütz, Monika Albert

Foto: Theaterabteilung SG 06 e. V.

PHOTOVOLTAIK & SPEICHER

WVV
ENERGIE

100% WÜRZBURG

PHOTOVOLTAIK KOMPLETTPAKET 17.999 € *

- 22 Glas/Glas Module à 460 Watt
- 10 kW Hybridwechselrichter
- 10 kWh Batteriespeicher
- Ersatzstromfähig
- Garantierter Montagetermin
- Fullservice der Stadtwerke Würzburg AG

500 €
Rabatt für
WVV-Energie
Kunden/innen

Jetzt Anlage bestellen und zukünftig Ökostrom auf dem eigenen Dach produzieren. Weitere Infos unter wvv.de/energiefreiheit

*Voraussetzung ist ein Zählerschrank der die technischen Anschlussbedingungen (TAB) erfüllt. Dies kann vorab durch unsere Experten geprüft werden. Gerne können auch individuelle Anpassungen gegen Mehrpreis vorgenommen werden.



Der ENK startet in die

5. JAHRESZEIT!



Am Freitag den 15.11.24
um 19.11 Uhr

Fackelzug vom Gemeindezentrum zum Bürgerhof
und anschließend zur Turnhalle

Ab 20 Uhr große Faschingsparty mit DJ

Motto:

BAD TASTE

Bist du besonders ~~ABSTOßEND~~ –
kannst du mit uns ~~ANSTOßEN~~
Den 10 hässlichsten Partygästen
spendiert der ENK ein Bargetränk!

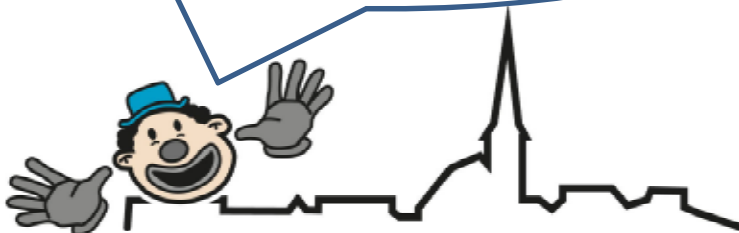

ERLABRUNNER NARREKRÖPF

Nachrichten aus der Gemeinde

ERLABRUNN: FAIR UND REGIONAL



Das Motto „Fair. Und kein Grad mehr!“ macht deutlich, warum es bei der Fairen Woche ging: Die größte Aktionswoche des Fairen Handels nahm vom 13. bis 27. September die Klimakrise in den Fokus. In Erlabrunn beteiligten sich neben dem Weltladen auch das Land-Hotel Löwen, der Meisnerhof, TANTE ERLA, die Bücherei, die KJG, Frieda's Backstüble und die Fairtrade-Gemeinde Erlabrunn an der Aktionswoche.

Wochenlange Hitze, Trockenheit und heftige Unwetter – auch in unseren Breiten sind die Folgen der Klimakrise immer deutlicher zu spüren. Zahlreiche Menschen in südlichen Ländern sind bereits in ihrer Existenz bedroht und müssen ihre Heimatregionen verlassen – und das, obwohl sie kaum etwas zur Klimakrise beigetragen haben. Im Rahmen der Fairen Woche fordern Weltläden und viele weitere Akteure mehr Klimagerechtigkeit und zeigen, wie der Faire Handel schon heute dazu beiträgt. Die Organisationen wirtschaften klimaschonend und richten Forderungen an die Verantwortlichen. Produzenten werden mit klimaangepasstem Saatgut, Beratung und finanziellen Mitteln unterstützt.

Vortrag in Erlabrunn „Erde gut, alles gut“

Zum Auftakt der Fairen Woche veranstaltete die Fairtrade-Gemeinde Erlabrunn am 16.09.2024 in der Kulturscheune des Bürgerhofs Erlabrunn einen Fairen Vortragsabend. Zu fair gehandelten und regionalen Snacks und Getränken wurden zunächst die vielen Aktionen zur Fairen Woche in Erlabrunn vorgestellt: Der Landgasthof Hotel Löwen und der Meisnerhof verwöhnten ihre Gäste mit Gerichten aus fairen Zutaten, TANTE ERLA backte während der Fairen Woche Kuchen und Torten mit fair gehandelten Zutaten. Die Bücherei widmete dem wichtigen Thema einen Büchertisch. Die KJG spendete den Erlös aus einem Kuchenverkauf mit fairen Zutaten für ein Projekt zugunsten von Kindern in der DR Kongo. Bei Frieda's Backstüble gab es Fairtrade Süßigkeiten zu kaufen.

Biohof Preising

Johannes Preising, Bio-Landwirt aus Zellingen, gab sodann einen anschaulichen Einblick in die Herausforderungen des Bio-Anbaus. Die Trockenheit und die Hitze machen selbst Melonen zu schaffen, die – obwohl sie Wüstenfrüchte sind – in Zellingen Sonnenbrand bekamen. Andere Kulturen dagegen leiden unter den wochenlangen Regenfällen. Der Verzicht auf chemische Düngemittel erfordert Mut und eine kluge und vorausschauende Planung. Im Einsatz ist auch ein moderner Feldroboter, der Zuckerrüben säet und Unkraut hackt. Neben Feldfrüchten stellen Bio-Eier ein weiteres Standbein des Biohofs Preising dar, der seine Produkte auch direkt ab Hof vermarktet. Auch die Brüder der Legehennen werden aufgezogen und in verschiedenen Gockelprodukten verwertet.

WÜPAKA e.V.

Jochen Hackstein, Geschäftsführer von WÜPAKA e.V. nahm das Publikum mit auf eine Reise nach Tansania. Die anschauliche Darstellung, welche Arbeit im Anbau des Kaffees, der Ernte und der Vorbereitung des Rohkaffees bis zum Transport nach Deutschland steckt, machte deutlich, welche Wertschätzung eine Tasse Kaffee erfahren sollte.

Zu den Kaffeebauern besteht ein enger Kontakt, die Preise werden direkt vor Ort ausgehandelt. Die Produzenten erhalten für den hochwertigen Würzburger Partnerkaffee einen weit über dem Durchschnitt liegenden Preis. Zudem geht ein hoher Anteil aus dem Erlös direkt in soziale Projekte in Tansania. So konnte ein Wohnheim für Kinder mit Albinismus und eine Ausbildungsschneiderei ebenso wie zahlreiche medizinische Geräte finanziert werden. Den Würzburger Partnerkaffee kann man nicht nur im Kaffeeladen in der Würzburger Semmelstraße, sondern auch im Weltladen Erlabrunn und anderswo kaufen.

Fairtrade in Erlabrunn

Nicht nur während der Fairen Woche, sondern das ganze Jahr über schreibt Erlabrunn FAIRTRADE groß. Seit dem 6. Januar 2023 ist Erlabrunn die 822. deutsche Fairtrade-Gemeinde. Zahlreiche Vereine, Gruppierungen und Betriebe setzen über das ganze Jahr hinweg mit der Verwendung von fair gehandelten Produkten ein starkes Zeichen für den Fairen Handel.

Manuela Teubel

Sprecherin der Steuerungsgruppe Fairtrade-Gemeinde Erlabrunn



v.l.n.r. Johannes Preising, 1. Bürgermeister Thomas Benkert, Manuela Teubel, Jochen Hackstein

Foto: Jan Teubel

WOHNUNG ZUR VERMIETUNG FREI

Die Gemeinde Erlabrunn hat **ab 15.11.2024** nachstehende Wohnung zur Weitervermietung frei:

Anwesen Zellinger Str. 3 im 1. Obergeschoss eine 4-Zimmer Wohnung mit ca. 111 qm.

Die monatliche Miete beträgt 650,00 € zuzüglich einer Betriebskostenvorauszahlung in Höhe von 150,00 €, somit insgesamt 800,00 €. Es ist eine Mietkaution von 1.950,00 € zu hinterlegen. Interessenten werden gebeten, sich bis spätestens 08.11.2024 schriftlich bei der Gemeinde Erlabrunn zu bewerben. Mit der Wohnungsbewerbung ist eine Mieterselbstauskunft vorzulegen.

Diese können Sie auf unserer Homepage www.weinort-erlabrunn.de unter Leben & Wohnen online ausdrucken.

Bewerbungen können entweder an E-Mail: s.felkl@margetshoechheim.de als PDF gesendet werden oder im Bürgerhof Erlabrunn abgegeben werden.

Wir weisen darauf hin, dass Bewerber, die keine Mieterselbstauskunft vorlegen, bei der Vergabe der Wohnung nur nachrangig berücksichtigt werden. Telefonische Auskunft erteilt Herr Felkl, **Tel. 0931 / 46 86 2-19**.



Nachrichten aus dem Rathaus

SPRECHZEITEN DES BÜRGERMEISTERS THOMAS BENKERT:

Dienstags: 17:00 – 18:00 Uhr

Sitzung des Gemeinderats

NÄCHSTER SITZUNGSTERMIN:

DONNERSTAG, 14. NOVEMBER,

19:00 Uhr im Bürgerhof Erlbrunn

AUS DER ÖFFENTLICHEN SITZUNG VOM DONNERSTAG, 12. SEPTEMBER

TOP 1 gemeindliche Einrichtungen | Auftragsvergabe Elektrogeräteprüfung

Das technische Bauamt der Verwaltungsgemeinschaft hat für die Jahre 2025-2030 die Prüfung der ortsveränderlichen Betriebsmittel (Elektrogeräteprüfung) ausgeschrieben.

Insgesamt wurden sechs qualifizierte Elektrofachbetriebe aufgefordert, ein Angebot für die ausgeschriebene Leistung abzugeben. Angefragt wurde die Leistung wie bislang nach Stückpreis. Die Prüfungen finden objektbezogen und im Jahres-Turnus statt. Es wird die maximale Laufzeit einer solchen Rahmenvereinbarung von sechs Jahren angesetzt.

Grundlage der Prüfung bildet die DGUV (Deutsche Gesetzliche Unfallversicherung) Vorschrift 4 „Elektrische Anlagen und Betriebsmittel“.

Zum Submissionstermin lag dem techn. Bauamt lediglich ein Angebot vor. Bürgermeister Benkert berichtete über eine Mitteilung des Kommandanten der Freiw. Feuerwehr Erlbrunn. Dieser betonte, dass eine fristgerechte Durchführung der Arbeiten zwingend ist und dies in der Vergangenheit nicht immer zur vollsten Zufriedenheit geschehen konnte. Dieser Aussage schloss sich 2. Bürgermeister und Leiter des Bauhof Jürgen Ködel an und bekräftigte ebenfalls, dass die Leistung rechtzeitig erbracht werden muss.

Zudem warf er die Frage in den Raum, ob die Anstellung eines Elektromeisters oder einer entsprechenden Fachkraft auf Basis einer geringfügigen Beschäftigung eine gangbare Alternative wäre. Hierbei könnte man gemäß seines Vortrags Synergieeffekte mit den Nachbargemeinden erzielen.

Im Rahmen der weiteren Diskussion wurde erläutert, dass das vorliegende Angebot über der Kostenschätzung jedoch nicht unverhältnismäßig oberhalb der Kostenschätzung liegt. Insofern besteht seitens des öffentlichen Auftraggebers auch die Verpflichtung bei angefragten Angeboten entsprechend auch einen Auftrag zu vergeben.

Die Frage einer Alternative soll auf Ebene der Bürgermeister beraten werden.

Beschluss:

Der Gemeinderat beschließt den Auftrag für die wiederkehrende Prüfung der ortsveränderlichen Betriebsmittel an den wirtschaftlichsten Bieter zu vergeben.

Die Verwaltung wird gebeten, die Überwachung der Fristen zu kontrollieren und bei etwaigen Verstößen Mitteilung an den Gemeinderat zu machen.

einstimmig beschlossen Ja 10 Nein 0

TOP 2 Grundsteuer - Erlass einer Hebesatzsatzung für die Gemeinde Erlbrunn ab dem Jahr 2025

Die Grundsteuerreform tritt zum 01.01.2025 in Kraft. Insofern sind die neuen Hebesätze im Vorfeld festzulegen, um die neuen Grundsteuerbescheide erlassen zu können.

Aufgrund der bisher eingegangenen Grundsteuermessbeträge wurde durch die Kämmerei der notwendige Hebesatz, um die Aufwandsneutralität sicherzustellen, errechnet.

Aufwandsneutralität bedeutet in diesem Fall, dass die Gesamtsumme der Grundsteuer A und Grundsteuer B jeweils einzeln für sich betrachtet, vergleichbare Einnahmen für die Gemeinde generiert, wie vor der Grundsteuerreform. Hiermit ist ausdrücklich keine individuelle Aufkommensneutralität gemeint, da sich regelmäßig Veränderungen aufgrund veränderter Grundsteuermessbeträge ergeben.

Die Hebesatzsatzung ist zwingend zu erlassen, um die neuen Grundsteuerbescheide bereits jetzt versenden zu können.

Aufkommensneutralität wird mit einem Hebesatz von 280 v.H. erreicht. Aufgrund von noch nicht vollständigen Grundsteuermessbeträgen, insb. jedoch laufenden Einspruchsverfahren, wird ein Hebesatz von 300 v.H. empfohlen.

Beschluss:

Die Gemeinde Erlbrunn erlässt folgende Satzung:

„Satzung über die Festsetzung der Grundsteuerhebesätze der

Gemeinde Erlbrunn (Grundsteuer-Hebesatzsatzung)

Urfassung GR, 12.09.2024 Erlass der Satzung 01.01.2025

Aufgrund des Art. 22 Abs. 2, Art. 23 ff. der Gemeindeordnung für den Freistaat Bayern in der Fassung der Bekanntmachung vom 22.02.1998 ((GVBl. S. 796), zuletzt geändert durch die §§ 2, 3 des Gesetzes vom 24.07.2023 (GVBl. S. 385, 586)) und Art. 18 des Bayerischen Kommunalabgabengesetzes in der Fassung der Bekanntmachung vom 04.04.1993 ((GVBl. 264), zuletzt geändert durch § 12 des Gesetzes vom 24.07.2023 (GVBl. S. 385)) in Verbindung mit § 25 Abs. 1 und 2 des Grundsteuergesetzes in der Fassung der Bekanntmachung vom 07.08.1973 ((BGBl. I S. 965), zuletzt geändert durch Artikel 21 des Gesetzes vom 16.12.2022 (BGBl. I S. 2294)) und Art. 5 des Bayerischen Grundsteuergesetzes vom 10.12.2021 ((GVBl. S. 638), zuletzt geändert durch Art. 9 des Gesetzes vom 21.04.2023 (GVBl. S. 128)) erlässt die Gemeinde Erlbrunn folgende Satzung:

§ 1 Hebesätze

Die Steuersätze (Hebesätze) für nachstehende Gemeindesteuern werden wie folgt festgesetzt:

- 1. Grundsteuer A (für die land- und forstwirtschaftlichen Betriebe) 160 v. H.*
- 2. Grundsteuer B (für Grundstücke) 300 v. H.*

§ 2 Inkrafttreten

Diese Satzung tritt zum 01.01.2025 in Kraft.

Gemeinde Erlbrunn, Thomas Benkert, Erster Bürgermeister“

einstimmig beschlossen Ja 10 Nein 0

TOP 3 Informationen und Termine

A) Bürgermeister Benkert verwies auf den Halbjahresbericht in der Vorlage. Hierzu bestanden keine Rückfragen.

B) Beschwerde eines Grundstückseigentümers beim LRA gegen den Beschluss des Gemeinderates vom 13.6.24 (Ablehnung der Erstellung eines Erschließungsweges)

Bürgermeister Benkert verlas teilweise die Antwort seitens der Gemeinde an die Kommunalaufsicht.

C) Bürgermeister Benkert informierte über den vermehrten Diebstahl von Toilettenpapier aus dem Bürgerhof. Hierzu wurden entsprechende Maßnahmen ergriffen. Seitdem sind die Vorfälle zurückgegangen.

D) Zum Schutz des Waldes wurde im Bereich des Hüttentals eine Einzäunung vorgenommen. Diese wurde bereits zweimal zerstört und beschädigt. Zuletzt wurde diese deutlich sichtbar und erkennbar gestaltet.



E) Sperrung Röthenstraße

Seitens der Antragsteller wurde eine erneute Verlängerung um ca. 6 Wochen beantragt. Seitens der Verwaltung wurde eine Verlängerung um 3 Wochen genehmigt. Im Vorfeld wurde der Eigentümer aufgefordert, den Sachverhalt der Verlängerung darzustellen, einen Bauzeitenplan vorzulegen und die Bestätigung der ausführenden Firma einzuholen, dass die Maßnahme im Zeitplan durchgeführt werden kann.

F) Bürgermeister Benkert informierte über die angekündigte Erhöhung des Wassereinkaufspreises der FWM. Dieser soll mit Wirkung zum 01.01.2025 von bisher 1,84 €/cbm auf 2,15 €/cbm, also um 31 Cent je cbm steigen. Dies entspricht einer Kostensteigerung in Höhe von 16,8%.

G) Seitens des Landratsamtes FB Wasserrecht wurde eine Grundwasserentnahme aus einem Brunnen (Gartenbewässerung) auf der Fl.Nr. 233 Gemarkung Erlabrunn als erlaubnisfreie Benutzung gestattet.

H) Freiwillige Feuerwehr – Sachstand GW-L2 Besprechung

Bürgermeister Benkert verlas einen Aktenvermerk über das Gespräch vom 01.08.2024 zwischen dem Kommandanten und Geschäftsleiter im Rahmen der Anfrage bzgl. der Förderfähigkeit eines GW-L2. Seitens des Kommandanten wurden die fachlichen Argumente dargelegt, die für die entsprechende Ersatzbeschaffung sprechen. Insofern erfolgte die weitere Abstimmung und seit kurzem liegt die Anfrage der Regierung von Unterfranken zur weiteren Bearbeitung vor.

I) Seitens des Bürgermeisters wurden die Geburtenzahlen für das Jahr 2024 zum Stand 01.09.2024 mitgeteilt.

J) Die Maßnahme des Durchbruchs vom Jugendraum zum Seniorenraum ist abgeschlossen. Die Gesamtkosten belaufen sich auf 11.342,52 €. Im Haushalt waren 10.000 € veranschlagt. Die Kostenmehrung ergab sich durch die schallgeschützte Tür als auch das elektronische Schloss, welches eingebaut wurde.

K) In der letzten Gemeinderatssitzung wurde seitens des Bürgermeisters mitgeteilt, dass alle gemeindlichen Immobilien gegen Elementarschäden versichert sind. Dies ist insofern nicht korrekt, da das Pumphaus nicht versichert ist. Dies wurde seinerzeit durch den Gemeinderat abgelehnt.

L) Am 01.08.2024 fand zum Thema ENERGIE COACHING PLUS eine Veranstaltung für die Bürgerinnen und Bürger im Gemeindezentrum statt. Es bestand großes Interesse an der Veranstaltung. In der nächsten Gemeinderatssitzung am 10.10.2024 erfolgt durch das Büro die Vorstellung der Ergebnisse.

M) Der 1. Bürgermeister berichtete über die neuesten Informationen aus der ILE Main-Wein-Garten e.V. Diese waren Info ILE-Abschlussveranstaltung am 31.07.2024. Diese war ein voller Erfolg. Die Resonanz war hoch. Im Rahmen des ILE Regionalbudgets wurden acht Wellenbänke am Main aufgestellt. In Erlabrunn erfolgte die Aufstellung am Mainufer nahe des Rollschuhplatzes. Bereits am zweiten Tag wurde die neue Bank bereits beschädigt. Die Bank wird jedoch bestens angenommen.

Bürgermeister Benkert sprach seinen Dank an OGV-Vorstandschäft und alle Mitglieder sowie Baumscheibenpaten und Patinnen aus, die im Rahmen des Regionalbudgets sich um die Neugestaltung der Baumscheiben kümmern.

Aus der letzten ILE Lenkungsausschusssitzung vom 26.07.2024 berichtete Bürgermeister Benkert, dass Informationen hinsichtlich der Förderung für interkommunale Wärmeplanung den Bürgermeistern mitgeteilt wurden. Hierzu besteht seitens der Bürgermeister der ILE-Gemeinden grundsätzlich das Interesse, dies gemeinsam durchzuführen. Weitere Einzelheiten sind jedoch mit den entsprechenden Gemeinderäten abzusprechen.

Des Weiteren erfolgte eine Mitteilung des Sachstandes interkommunales Ökokonto. Hierbei wurde ausgeführt, dass aufgrund von Zuständigkeitswechseln in der Unteren Naturschutzbehörde des Landkreises Würzburg bereits abgesprochene Konzepte erneut abgesprochen werden mussten. Mit einem Abschluss des Verfahrens ist im Herbst 2024 zu rechnen.

N) Zum Vorkaufsrecht Würzburger Straße 1 wurde mitgeteilt, dass die Vorarbeiten abgeschlossen sind. Eine Präsentation und Beschlussfassung findet am 14.11.2024 im Gemeinderat statt.

O) Gestaltungssatzung

Die Frage des Gemeinderats aus TOP 2 vom 13.06.2024 wurde mittels Aktenvermerk vom 23.08.2024 beantwortet. Rückfragen aus dem Gemeinderat wurden ebenfalls beantwortet.

P) Fahrpläne der APG – Lesbarkeit für Menschen mit Seheinschränkung

Auf Anregung einer unserer gemeindlichen Behindertenbeauftragten haben wir uns bei der APG über die Möglichkeit erkundigt, Fahrpläne für bessere Lesbarkeit in größerer Schrift zu drucken. Die APG hat uns rückgemeldet, dass aufgrund vorgegebener Maße ein größerer Druck der Printmedien leider nicht möglich ist. Das Kundencenter der APG (Juliuspromenade 40 – 44, 97070 Würzburg) bietet Fahrgästen jedoch an, die Fahrpläne dort bei Bedarf vergrößert auszudrucken. Alle Fahrpläne der APG können zudem als PDF unter: https://www.vvm-info.de/pdf_fahrplan/ abgerufen und in beliebiger Größe selbst ausgedruckt werden.

Q) Bayerische Architektenkammer Kommunaltag Unterfranken

Der Kommunaltag fand am 10.09.2024 in Erlabrunn statt. Hierbei besuchten 47 Teilnehmerinnen und Teilnehmer die Gemeinde Erlabrunn. Sie wurden durch Bürgermeister Benkert durch die Gemeinde geführt. Im Mittelpunkt stand die Besichtigung des Bürgerhofes.

R) Einschulung am 10.9.2024

Zu Beginn des neuen Schuljahres traten 58 Schülerinnen und Schüler der Schullaufbahn an. Diese verteilen sich auf drei Klassen. In diesem Rahmen berichtete Bürgermeister Benkert, dass angedacht ist, in der nächsten Schulverbandsversammlung für die Mitglieder des Schulverbandes eine kurze Führung durch die bereits generalsanierten Teile der Schule durchzuführen.

S) Seitens des Bayerischen Gemeindetages wurde eine Mitteilung herausgegeben, in der mitgeteilt wurde, dass führende Wirtschaftsinstitute weiterhin eine gedämpfte Prognose hinsichtlich der Konjunktur festgestellt haben. Dies bedeutet für die Gemeinden, dass auf Seiten der Einnahmen keine Steigerung ersichtlich ist, jedoch auf Seiten der Ausgaben eine Kostensteigerung stattfinden wird. Entsprechend wirtschaftlich und sparsam ist daher zu handeln.

T) Der Bayerische Rundfunk fragte bezüglich des aktuellen Standes hinsichtlich der Schwarzkieferpflanzungen an. Bürgermeister Benkert verlas die Antwort des 2. Bürgermeisters Ködel und dankte diesem für die Beantwortung.

U) Termine

- Termine Pflegeberatung vor Ort in Erlabrunn durch KU im Bürgerhof am 08.01.2025, 05.02.2025 und 05.03.2025

V) Anfragen aus dem Gemeinderat

- Boot Albrecht-Dürer-Straße: Hierzu wurde mitgeteilt, dass der TÜV abgelaufen ist. Bürgermeister Benkert erwiderte, dass dies bereits festgestellt wurde und Kontakt mit der örtlichen Polizei bestünde.
- Zu schnelles Fahren in der Albrecht-Dürer-Straße: Es wurde mitgeteilt, dass mehrere Gemeinderäte durch Anwohner der Albrecht-Dürer-Straße darauf aufmerksam gemacht wurden, dass von Anliegern vermutet wird, dass Personen zu schnell die Albrecht-Dürer-Straße herunterfahren. Es wurde angeregt, dass die Auswertung der Messstelle erfolgen soll. Im Nachgang der Auswertung und Vorlage durch den Gemeinderat soll weiter entschieden werden.
- Das Messgerät in der Würzburger Straße misst nur noch teilweise. Hierzu wurde angeregt, einen Rückschnitt an der Bepflanzung vorzunehmen.
- Seitens des Gemeinderates wurde darum gebeten, das Thema „Alt werden in Erlabrunn“ wieder auf die Tagesordnung zu nehmen und weiterhin im Blick zu behalten. Der Bürgermeister wurde gebeten, Kontakt mit karitativen Trägern aufzunehmen, um entsprechende Gespräche zu führen.



Freiwillige Feuerwehr Erlabrunn



CROWDFUNDING

VR-Bank Würzburg unterstützt die Erneuerung der Vereinsfahne der Freiwilligen Feuerwehr Erlabrunn

Eine Vielzahl von Menschen hat gute Ideen und möchte sich für ihre Mitmenschen einsetzen, doch häufig fehlen die finanziellen Mittel. Die Crowdfunding-Plattform der VR-Bank Würzburg unterstützt dabei. Unter dem Motto „Viele schaffen mehr“ werden gemeinnützige Projekte innerhalb des Geschäftsgebiets der VR-Bank Würzburg realisiert. Jedes Funding wird verdoppelt, unabhängig davon, mit welchem Betrag sich der jeweilige Förderer an der Realisierung des Projekts beteiligt - so lange, bis das Projektziel erreicht ist.

Dank dieses Crowdfunding-Ansatzes konnten bereits knapp 280 Projekte realisiert werden, unter anderem auch die Aktion der Freiwilligen Feuerwehr Erlabrunn.

Aufgrund des 160-jährigen Gründungsfestes der Freiwilligen Feuerwehr Erlabrunn plant der Verein die Erneuerung der Vereinsfahne. Die Fahne gilt als Zeichen der Wertschätzung und als historisches Symbol. Daher ist den Vereinsverantwortlichen die Restaurierung der Fahne ein besonderes Anliegen.

Auch bei diesem Projekt galt die Devise „Was einer alleine nicht schafft, das schaffen viele“. Im Rahmen der Crowdfunding-Kampagne wurden insgesamt 5.765 Euro gesammelt, davon unterstützte die VR-Bank Würzburg die Initiative mit 2.500 Euro.

111 Jahre VR-Bank Würzburg, 111 Jahre für die Menschen in der Region: Anlässlich ihres 111-jährigen Jubiläums förderte die VR-Bank Würzburg die Aktion mit einem zusätzlichen Betrag von 111 Euro.



v.l.n.r.: Dr. Benedikt Peter (Freiwillige Feuerwehr Erlabrunn), Manuel Göbel (VR-Bank Würzburg), Julia Muth (VR-Bank Würzburg und Freiwillige Feuerwehr Erlabrunn), Philipp Lenders (Freiwillige Feuerwehr Erlabrunn), Anton Fischer (Freiwillige Feuerwehr Erlabrunn), Janek Rau (Freiwillige Feuerwehr Erlabrunn), Andreas Kraft (Freiwillige Feuerwehr Erlabrunn).

Foto: Nadine Grund, VR-Bank Würzburg

Erlabrunner Narrenkröpf



KARTENVORVERKAUF PRUNKSITZUNG 2025

Unser Kartenvorverkauf für die Prunksitzungen 2025 findet am **Sonntag, 24. November**, im Bürgerhof mit leckerem Kuchen- und Glühweinverkauf statt. Für die kleinen Gäste gibt es Kinderpunsch.

Wer möchte, kann sich auch Kuchen für zu Hause mitnehmen.

Wichtig! Die Prunksitzungskarten für die einzelnen Sitzungen werden zu unterschiedlichen Uhrzeiten verkauft.

1. Prunksitzung Samstag, 1. Februar 2025

Beginn Kartenverkauf um 14:30 Uhr

2. Prunksitzung Freitag, 7. Februar 2025

Beginn Kartenverkauf um 15:00 Uhr

3. Prunksitzung Samstag, 8. Februar 2025

Beginn Kartenverkauf um 15:30 Uhr

Die Restkarten für die Prunksitzungen werden ab **Dienstag, 26. November, immer Dienstag- und Donnerstagabend ab 18:00 Uhr** in der Physiotherapiepraxis Katrien Rau, Riemenschneiderstr. 15 in Erlabrunn verkauft.

Bitte beachten Sie, dass vorab keine Reservierungen per WhatsApp, E-Mail oder telefonisch möglich sind.

Wir freuen uns auf eine närrische Zeit!

Eure ENK Faschingsabteilung

Fotomotiv aus Erlabrunn



LIEBE LESERINNEN UND LESER,

gerne veröffentlichen wir an dieser oder einer anderen Stelle in Ihrem Gemeindeteil schöne Fotomotive aus der Gemeinde, die Sie in Ihrem Garten, in Ihrer Umgebung oder beim Spaziergang in der Natur entdecken.

Schicken Sie Ihre Bilder per E-Mail an:

margetshoehheim@typo-werkstatt.de

Betreff: Fotomotiv Erlabrunn

Wir freuen uns darauf!

Ronja Mende, Grafik/Layout | Typo-Werkstatt



Leserfoto: Oliver Frank

 **rockenstein AG**
Internet-Service-Provider

Die flexible, voll ausgestattete Büroalternative







rockenstein.de/co-working

We get **IT** online!

elektro
Gruß



...die sympathischen Stromer

www.gruss-elektro.de

Schulstraße 18
97291 Thüngersheim

09364-6069012
info@gruss-elektro.de



09364-896562

Jetzt
Termin zum
Räderwechsel
vereinbaren!

Basis-Paket (Räderwechsel)*

Komfort-Paket (Räderwechsel + Einlagerung)*

Premium Paket (wie Komfort-Paket + Reifenwäsche)*

Räderwechsel:
ab 29,90€

**bei jedem Räderwechsel ist eine kostenlose Sichtprüfung der Reifen inklusive*

1a autoservice Auto Bauer
Zellinger Str. 28a, 97274 Leinach
info@auto-bauer-leinach.de

Wir machen,
dass es fährt.





**MGV
Erlabrunn**



TERMINE UND EINLADUNGEN

ALLERHEILIGEN ANDACHT IM FRIEDHOF

Freitag, 1. November, um 14:00 Uhr. Den musikalischen Rahmen gestalten unsere Blaskapelle und der Männerchor.

WIRTSCHAUSSINGEN IM WEINGUT HAUSKNECHT

Donnerstag, 14. November, ab 18:30 Uhr. Mike und René haben wieder ein tolles Mit-Sing-Programm für einen kurzweiligen musikalischen Abend vorbereitet und freuen sich auf Euch.

SENIORENWEIHNACHT

Mittwoch, 11. Dezember. Auch dieses Jahr umrahmt unsere Blaskapelle, die Bläserklasse ErlaBrass und der Männerchor wieder die alljährliche Seniorenweihnacht.

ADVENTSFENSTER

Ebenfalls am Mittwoch, 11. Dezember, um 18:00 Uhr. Das Adventsfenster für Kinder mit den Weibräischens findet wieder vor Tante Erla statt.

GROSSES WEIHNACHTSKONZERT

Samstag, 21. Dezember, um 19:00 Uhr, in unserer Pfarrkirche St. Andreas. Der Männerchor und die Weibräischens werden jeweils weihnachtliche Lieder präsentieren. Weitere Stücke werden die Gäste mit gemischtem Chor erleben dürfen. Eintrittskarten zu 5,- € können ab Anfang November bei „Tante Erla“ und bei „Friedas Backstüble“ erworben werden.

RÜCKBLICK:

MGV-AUSFLUG NACH OBERFRANKEN 14./15.09.

Unser diesjähriges Reiseziel war ein kleines Gebiet im Obermaintal zwischen der Fränkischen Schweiz, dem Coburger Land und dem Frankenwald: der „Gottesgarten am Obermain“ ist ein Landstrich, der sich mit malerischen Dörfern, bunten Obstwiesen, schroffen Felsformationen und munter rauschenden Bächen wie ein riesiger Landschaftspark ausbreitet.

Los ging´s am Samstag nach einer stärkenden Kaffeepause am Bus mit einer Stadtführung durch die herzogliche Stadt Coburg. Wir erfuhren viele kleine Geschichten über die Menschen hier und auch über die ehemals hier herrschenden Herzöge – u. a. über den aus Coburg stammenden Prinz Albert, dem Gemahl der Königin Victoria von England – und seine schönen Beine.

Nach einem gemütlichen Stadtbummel mit Verzehr der Coburger Bratwürste oder Einkehr in ein Café besuchten wir die über der Stadt thronenden Veste Coburg und genossen das imposante Ambiente und die herrliche Aussicht.

Am Nachmittag streiften wir durch das Museumsfest der „Alten Schäferei“ in Ahorn und konnten einige Vorführungen verfolgen – etwa das Spinnen von Wollfäden aus Schafswolle.

Nach dem Bezug unseres Nachtquartiers im Hotel Goldene Traube ließen wir den Tag im Brauhaus Stadl mit leckerem Essen und einem fröhlichen Wirtshaus-Singen mit René ausklingen.

Am nächsten Morgen besuchten wir den einzigartigen Korb- und Flechtmarkt in Lichtenfels. Die ganze historische Altstadt war dicht gedrängt mit Ausstellern und Vorführungen zur

Korb- und Flechtkunst – und Musikaufführungen auf mehreren Bühnen. Der nächste Stopp auf unserer Reise war dann Bad Staffelstein. Hier wurde uns das Leben und die Errungenschaften von Adam Riese nahegebracht, der hier 1492 geboren wurde.

Das Wahrzeichen der Gegend, der Staffelberg war dann unser nächstes Ziel. Wir genossen die beeindruckende Aussicht in die Weite des Frankenlands. In der Adelgundenkapelle am Berg sang eine Gruppe des Männerchors das Marienlied „Ora pro nobis“ und anschließend sangen wir alle vor der Kapelle das Frankenlied „Wohlauf die Luft geht frisch und rein“ – zur Freude vieler Bergbesucher, die begeistert mit einstimmten. In Handthal im Gasthaus Forellenhof kehrten wir dann noch zur Schlussrast mit Abendessen ein. Bei der Einfahrt in Erlabrunn gab es einen großen Dank-Applaus für unseren Busfahrer und Organisator Lothar Hohmann – „schö war´s widder“.



Die ganze Gruppe vor dem Rathaus in Bad Staffelstein

Foto: MGV

OKTOBERFEST 3.10. IM MEISNERHOF – MIT BLASKAPELLE UND ERLABRASS

Mit einem bunten musikalischen Programm begeisterten die beiden Ensembles das Publikum im gut besuchten Meisnerhof. Zum Auftakt spielte ErlaBrass – die ehemalige Bläserklasse – unter der Leitung von Petra Schlör. Zum Bieranstich spielten ErlaBrass und die Blaskapelle zusammen. Und danach übernahm die Blaskapelle – dirigiert von Frank Kümmer. Die Zuhörer konnten sich an einem kurzweiligen Programm erfreuen – mit vielen Glanzlichtern, wie etwa die „Bohemian Rhapsody“ von Queen.



ErlaBrass und Blaskapelle zusammen

Foto: MGV

Termine, Bilder und Videos zu unseren Aktivitäten sind auch immer auf unserer Homepage zu finden:

<https://www.mgv-erlabrunn.de/>

Nettes älteres Ehepaar
mit Hund & Katze
in Margetshöchheim

sucht ab Jan. 2025 oder früher



**Reinigungskraft
für ca. 3-4 Std./Woche**



Gerne auf geringf. Basis,
gute Bezahlung!

Tel. 0931 / 40 70 037

SHIATSU

Japanische Massage

...wird ausgeführt mit sanftem Druck der Handflächen, Daumen, Ellenbogen am Verlauf der Energiebahnen des Körpers, um das Ki, japanisch für Lebensenergie, anzuregen und auszugleichen. Shiatsu ist eine besondere Art der Massage am ganzen Körper mit Dehnungen, Gelenkrotationen und Haltepositionen.

Die körperliche und seelische Balance, sowie das Vertrauen in Ihren Körper werden gestärkt. Auch ist diese Methode eine optimale Ergänzung zur Physiotherapie.

Infos und Kontakt: Martina Seyfried

E-Mail: www.shiatsu-qigong-wuerzburg.de

Tel. 0151-10-34-42-57 wo: Physio Praxis Bader, Dorfstr. 2-8 Margetshöchheim



Neuer Name,
bewährter Service:

**Autohaus Haberbosch
wird Ehrhardt AG.**



Service



Nutzfahrzeuge
Service

Hauptsitz: Ehrhardt AG
Kaltenbronner Weg 2 |
98646 Hildburghausen



Mehr Möglichkeiten, derselbe herausragende Service.

Für unsere Geschäftsstelle in Veitshöchheim suchen wir zum nächstmöglichen Zeitpunkt zur Verstärkung unseres Teams eine/n

Mitarbeiter der Geschäftsstelle (m/w/d) in Voll- oder Teilzeit (mind. 25 Std./ Woche)

Was solltest Du mitbringen?

- eine abgeschlossene kaufmännische Ausbildung oder vergleichbare Qualifikation
- Erfahrung in der Büroorganisation und Verwaltung
- gute Kommunikationsfähigkeiten und Teamgeist
- MS Office-Kenntnisse
- präzise und zuverlässige Arbeitsweise sowie Spaß an der Arbeit mit Zahlen

Deine Aufgaben bei uns?

- Abwicklung Zahlungsverkehr (Übungsleiterabrechnung, Beitragseinzug, Mahnwesen)
- Prüfung und Abwicklung der Zahlungsein- und -ausgänge der Vereinskonto
- Spenden und Spendenquittungen
- Bereitstellung der Belege für den Steuerberater
- monatliche Auswertungen über DATEV für Abteilungen
- Monatsabschluss der Abteilungen inklusive Abrechnung der Barkassen
- Bearbeitung der Eingangs- und Ausgangsrechnungen
- Mitgliederverwaltung
- Unterstützung der Geschäftsstellenleitung in administrativen und organisatorischen Belangen

Unterstützung Hausmeister (m/w/d) Minijob-Basis

Was solltest Du mitbringen?

- Handwerkliches Geschick und Interesse, aktiv an der Gestaltung sowie Instandhaltung unserer Sporteinrichtungen mitzuwirken

Deine Aufgaben bei uns?

Unterstützung des Hausmeisters bei der

- Pflege und Instandhaltung der Grün- und Außenanlagen
- Reinigung der Hallen und sanitären Einrichtungen
- Entsorgung von Müll und Abfällen
- Organisation und Pflege der Geräteräume
- Durchführung kleinerer Ausbesserungsarbeiten

Wir freuen uns auf Deine aussagekräftige Onlinebewerbung an job@tgveitshoechheim.de

Fragen zur Stelle beantwortet Dir gerne Kerstin Betzel per E-Mail an job@tgveitshoechheim.de

oder telefonisch unter **0178/8859190**



**Turngemeinde Veitshöchheim
1877 e.V.**
Wolfstalstraße 47
97209 Veitshöchheim
Telefon 0931/91598
www.tgveitshoechheim.de



Weltladen Erlabrunn

Di. 10:00 - 12:00 Uhr & Do. 15:30 - 18:00 Uhr
Würzburger Str. 36, ehem. Postraum des Schulgebäudes



WELTKINDERTAG - MANGOS FÜR KINDERRECHTE



Foto: WeltPartner

Über WeltPartner bezieht der Erlabrunner Weltladen Mango-Produkte, mit denen Sie gleich dreimal Gutes bewirken:

Jahrzehnte lang fair zu Kleinbauern - Ausweg aus der Armut.

Das Fair Trade Mango-Projekt verschafft über 500 Kleinbauernfamilien auf den Philippinen eine Perspektive. Dadurch wird Landflucht verhindert und ein Armutskreislauf durchbrochen, der oftmals die Kinder am schlimmsten trifft.

Unterstützung für die Kinderschutzorganisation Preda.

10 % des Verkaufspreises unserer WeltPartner-Mango-Produkte verbleiben bei der philippinischen Kinderschutzorganisation Preda. Damit fördern wir durch den Verkauf der Mango-Produkte den Ausbau der Therapie-Arbeit und stärken die Kinderrechte vor Ort. Die Preda-Stiftung ist weltweit für den Einsatz für Kinderrechte bekannt. Die zahlreichen Erfolge im jahrzehntelangen Kampf gegen Kinderprostitution und andere Menschenrechtsverletzungen, die Preda immer wieder internationale Aufmerksamkeit und Anerkennung verschaffen, basieren auf einem umfassenden Gesamtkonzept, mit dem die Ursachen dieser Missstände bekämpft werden. Der Faire Handel mit Mangos bietet in dieser Situation einen erfolgreichen Ausweg. Mit den kontinuierlichen Mehrpreiszahlungen für ihre Mangofrüchte können bereits tausende Familien einen gesicherten Lebensunterhalt erwirtschaften.

Dies schafft die Voraussetzung für ein behütetes und sicheres Zuhause für die Kinder. Mit dem Erlös eines großen Mango-baumes können z. B. die kompletten Schulkosten für zwei Kinder für ein Jahr gedeckt werden.

Leckerer exotischer Genuss für Sie und Ihre Liebsten.

Mit vielen exotisch-fruchtigen Mango-Produkten sind wir die Fair Trade Mango-Spezialisten. Unser Bestseller, die getrockneten "Schutzengel-Mangos", wurde inzwischen im Weltladen in Erlabrunn und bei Verkaufsständen in Margetshöchheim viele hundertmal verkauft. Am **Freitag, 20. November**, ist Internationaler Tag der Kinderrechte – der Tag, an dem vor 35 Jahren die UN-Kinderrechtskonvention verabschiedet wurde. Die Mango-Produkte des Weltladens finden Sie auf einem Sondertisch. Mit dem Kauf der Mango-Produkte werden Sie Teil des großen Netzwerkes, das die Situation von Kindern verbessern hilft.

Erlabrunn ist Fairtrade-Gemeinde

Weltladen Erlabrunn, Träger St. Elisabethen-Verein Erlabrunn e.V.

Mit Material von WeltPartner – Fair handeln. Besser leben

TSV Erlabrunn



SENIORENWANDERUNG

Jeweils am ersten Donnerstag im Monat findet unsere Seniorenwanderung ohne Altersbeschränkung statt.

Weitere Informationen bei Inge Eckert, **Tel. 09364 / 29 51**

GYMNASTIKABTEILUNG FRAUEN

ERINNERUNG: 3-TAGESFAHRT VOM 9. BIS 11. MAI 2025 IN DEN HARZ

Einmal nur mit Frauen verreisen? Interessante Landschaften und Städte erkunden? Komplett organisierte Busreise genießen?

Im Mitteilungsblatt für September machten wir bereits Werbung für unseren „Frauen-Ausflug“ im Mai 2025 in den Harz.

Einige Interessentinnen haben sich auch bereits gemeldet, für eine sichere Durchführung der Reise sind wir aber für jede weitere Teilnehmerin dankbar. Aus organisatorischen Gründen ist es leider nötig, bereits recht frühzeitig die Mindestanzahl an Teilnehmerinnen abzufragen.

Die wichtigsten Infos (kurz und knapp):

- vom **9. bis 11. Mai 2025** kurzweiliges Wochenende im Harz, organisiert von der Gymnastikabteilung des TSV Erlabrunn zusammen mit dem Reiseunternehmen Hock
- über Stolberg nach Wernigerode, Einkehr in einem guten **4-Sterne-Hotel**
- Fahrt mit der Harzer Schmalspurbahn, Besuch der Rappbodetalsperre und der Stadt Quedlinburg
- Besuch in Goslar
- **Reisepreis von ca. 392,- EUR** (EZZ 50,- EUR) an. Der Reisepreis variiert je nach Anzahl der Mitreisenden. Bei 25 Personen fällt der genannte Preis an, bei mehr Teilnehmerinnen kann es also noch günstiger werden.

Die Reisebeschreibung im Detail können Sie in der September-Ausgabe des Mitteilungsblattes nachlesen.

Falls noch Fragen offen sind oder wer gerne noch nähere Informationen hätte, kann sich gerne an Frau Brigitte Vollmert, Erlabrunn (**Tel. 09364 / 56 16**, nach 18:00 Uhr) wenden. Sie nimmt auch jede Anmeldung sehr gerne entgegen.

Um die Durchführung der Fahrt sicher stellen zu können, wird um (Vor-) **Anmeldung bis spätestens 30. November** gebeten.

Auf eine tolle 3-Tagesfahrt in den Harz, die auch dieses Mal wieder Spaß und Kultur auf wunderbare Weise verbinden wird, freuen sich die Gymnastik-Frauen aus Erlabrunn.

ANZEIGE

Wir persönlich (nicht der Automat) fotografieren Sie individuell.

Sie haben die Auswahl aus mehreren Aufnahmen. In der Cloud steht sie Ihnen für 6 Monate bereit.

PASSBILDER
Biometrisch oder Portrait-Charakter



Gleich zum Mitnehmen.

Foto Fun Digital

Hahnenhof 2, 97070 Würzburg
Fon: 0931/14 605,
Fax: 0931/57 30 76
wuerzburg@foto-fun-digital.de
Mo.-Sa. 9.00 - 18.00 Uhr

Obst- und Gartenbauverein Erlabrunn



ILE MAIN-WEIN-GARTEN FÖRDERUNG

Fristgerecht haben wir dieses Jahr nach Förderzusage durch die ILE Main-Wein-Garten zwei Projekte im Rahmen des Regionalbudgets bis Ende September umgesetzt.

Mit unserem Projekt „**Dein-Mein-Garten**“ sollte ein Gemeinschaftsgarten in der Kleingartenanlage am Main entstehen. Es fanden sich 4 Frauen, die zusammen mit den beiden Vereinsvorständinnen Ulli Faust und Susanne Busch nach und nach den Garten anlegten und bewirtschafteten. Es wurden ein Wurmkomposter, 2 Hochbeete und mehrere Kastenbeete und verschiedene Rankhilfen für Beerenobst aufgebaut sowie Beerensträucher und Gemüse und Salate gepflanzt und gesät. Der Garten wurde nach der No-dig-Methode angelegt und wird nach biologischen Anbaukriterien in Mischkultur unter Herstellung und Anwendung von Pflanzenjauchen und – brühen bewirtschaftet. Der Gemeinschaftsgarten sorgt mittlerweile für eine reiche Ernte und viel Freude am Wachsen und Gedeihen bei allen Beteiligten, so dass alle Gemeinschaftsgärtnerinnen den Garten auch weiterhin bewirtschaften und weiterentwickeln wollen.



Arbeitsstand Ende April 2024

Fotos: S. Martens



Arbeitsstand Ende Juni 2024

Mit unserem zweiten diesjährigen Projekt „**Blühende Baumscheiben**“ konnten insgesamt 38 Baumscheiben der Straßen Am Goldbühlein, Falkenburgstraße, Meisnerstraße, Heinrich-Grob-Straße, Würzburger und Zellinger Straße mit 366 trockenheitsverträglichen Stauden und 1905 Blumenzwiebeln bepflanzt werden. Als Pflanzsubstrat erhielten alle Baumstandorte mineralisches Substrat, wurden mit einem speziellen Baumdünger gedüngt und der Wurzelbereich der Bäume mit Mykorrhizapilzen und Effektiven Mikroorganismen (EM) aufgewertet, in der Zuversicht, dass die Bäume Trocken- und Hitzeperioden künftig besser ertragen werden und Erlabrunn erhalten bleiben. An der



Bepflanzung durch Patin in der Meisnerstraße



Bepflanzung in der Würzburger Straße

Fotos: U. Faust

Die **Apfelernte auf der Ochsenwiese** war heuer erneut sehr mager. Ein paar wenige Bäume trugen aber dennoch und so konnten 478 kg Äpfel von ein paar fleißigen Helferinnen und Helfern aufgesammelt werden und zur Weiterverarbeitung bei der Streuobstgenossenschaft abgeliefert werden und die Vereinskasse mit 100 € aufge bessert werden.



Erntehelfer auf der Ochsenwiese

Foto: F. Gruß

Auch beim **Streuobstfest zum 10-jährigen Jubiläum** der Main-Streuobst-Bienen-Genossenschaft eG am 29. September waren wir aktiv und unterstützten beim Auf- und Abbau sowie beim Verkauf von Essen und Getränken und pressten frischen Apfelsaft mit Kindern.



Der Vorstand bedankt sich bei allen Helferinnen und Helfern bei den verschiedenen Projekten ausdrücklich – ohne Euch könnten wir derartige Projekte und Vorhaben nicht umsetzen.

Jonas und Niklas Herrmann pressen frischen Apfelsaft

Foto: U. Faust

facebook.com/ogverlabrunn

instagram.com/ogv_erlabrunn/

WhatsApp-Gruppe für OGV-Mitglieder: Name und Handynummer an vorstand@ogv-erlabrunn.de – und schon bist du dabei!



Bündnis Erlabrunn



LETZTE-HILFE-KURS

Anregungen für den Umgang mit Sterben und Trauer im eigenen Umfeld.

Ein Letzte-Hilfe-Kurs findet am **Samstag, 23. November 2024, von 10:00 – 14:00 Uhr**, im Gemeindezentrum Erlabrunn statt.



Am Ende wissen, wie es geht

Das Lebensende und Sterben unserer Angehörigen, Freunde und Nachbarn macht uns oft hilflos, denn uraltes Wissen zur Begleitung ist mit der Zeit schleichend verloren gegangen. Wir bieten einen Basis-Kurs zur Letzten Hilfe an, in dem Bürgerinnen und Bürger lernen, was sie für ihre Mitmenschen am Ende des Lebens tun können.

Das Team der Malteser bietet für Interessierte und Betroffene neben den bekannten Erste-Hilfe-Kursen jetzt auch Letzte-Hilfe-Kurse an. Sie erfahren in diesem Kurs von Hospiz- und PalliativmitarbeiterInnen, was für die Zeit des Sterbens und der Trauer wichtig ist, wo Sie Hilfe und Unterstützung erhalten und was Sie persönlich tun können. Der Letzte-Hilfe-Kurs informiert, vermittelt Basiswissen und gibt Orientierung zum Thema Sterbebegleitung.

Der Kurs umfasst folgende Module:

1. Sterben als Teil des Lebens
2. Vorsorgen und entscheiden
3. Körperliche und seelische Nöte lindern
4. Abschied nehmen (können)

Wir freuen uns über Ihre Teilnahme und den gemeinsamen Vormittag zu diesem wichtigen Thema.

Anmeldung bei Tanja Endres **Tel. 0160 / 44 33 627** oder per E-Mail: tanja.endres77@t-online.de. Die Teilnehmeranzahl ist begrenzt. Für Getränke und Verpflegung ist gesorgt. Der Kurs ist kostenlos, um Spenden für die Malteser-Hospizarbeit wird gebeten. Weitere Infos unter www.letztehilfe.info

Für den Verein Bündnis Erlabrunn

Jörg Kessel / Kristina Härth-Großgebauer

St. Elisabethen-Verein Erlabrunn e. V.



EINZUG DER MITGLIEDSBEITRÄGE 2023/2024

Der Vorstand des St. Elisabethen-Verein Erlabrunn e.V. informiert, dass die Mitgliedsbeiträge für das Jahr 2023 im November 2024 per Lastschrift eingezogen werden. Aufgrund eines System und Anbieterwechsels sowie einer auffällig hohen Zahl von Rückläufern bei vorherigen Lastschriften wurde der gesamte Datenbestand einer Revision unterzogen. Dieser Prozess ist nun abgeschlossen.

Der Mitgliedsbeitrag für das Jahr 2024 wird im Dezember eingezogen.

Bitte teilen Sie Änderungen Ihrer Adresse oder Bankdaten direkt dem Vorstand mit. Sie erreichen uns per E-Mail unter Sven.Herrmann@kindergarten-erlabrunn.de oder per Post an:

St. Elisabethen-Verein Erlabrunn e.V.
Elisabethenstraße 6, 97250 Erlabrunn

Am SAMSTAG, 7. Dezember,

findet von

10:00 -12:00 Uhr

der

CHRISTBAUMVERKAUF

des St. Elisabethen-Verein Erlabrunn e.V.
auf dem Pausenhof der Schule statt.

Gegen eine kleine Spende bringen wir ihnen auch in diesem Jahr den Weihnachtsbaum nach Hause.



ANZEIGE

Photovoltaik & Stromspeicher

Volle Energie für unsere Region!

Tel: 09364-8125440

BUSCH

- ELEKTROTECHNIK .de

Raiffeisenstr.1 · 97274 Leinach

E HANDWERK

SOLARWATT

KNX



Ihre Pflege daheim
Tel. 0931/46 770 400
Tag und Nacht erreichbar

Medizinische Versorgung
 Pflege
 Beratung
 Palliativpflege
 Betreuung

Pflegen mit Herz und Hand
 Jürgen P. Dürr GmbH

Erlabrunner Str. 11 • Margetshöchheim



Direkt von Arlts Bauernhof

- Frische Eier aus Bodenhaltung
- Hausgemachte Frischeinudeln
- Frische Suppenhühner, Brathähnchen, junge Hähne
- Flugenten und Gänse

Fürs Weihnachtsfest
 ★ Frische geschlachtete Weihnachtsgänse,
 ★ Flugenten und Babyputen
 bitte rechtzeitig vorbestellen!

www.gefluegelhof-arl.de

Geflügelhof Arlt • Sandhügelweg
97209 Veitshöchheim • Tel. 0931/97206

Insektenschutz
 nach Maß für Fenster,
 Türen & Lichtschächte



GÜNTHER
 MUGGEGITTER

E-Mail: guentherben@me.com

An der Kapelle 14 • 97225 Zellingen • 09364 / 8125678



kostenlose Montage für alle Bestellungen im November



WG
 GUT VERSICHERT. UND GUT IST.

AUTOVERSICHERUNG MIT:
PREIS & LEISTUNG

WG. Die mit dem guten Preis-Leistungs-Verhältnis.

WG Servicebüro Sven Günther
 Schmalzmarkt 4, 97070 Würzburg
 Telefon: 0931 452 541 98
 E-Mail: buero.wuerzburg@wg.de

Montag Freitag
9:00 - 12:30 Uhr
Mo., Di. und Do.
14:00 - 17:00 Uhr
Termine außerhalb der Öffnungszeiten nach Vereinbarung!

Treiber & Treiber GbR

Türen
 Fenster
 Rollläden
 Reparaturen
 Einbruchschutz
 Insektenschutzgitter

Zellingen 09364/815277



Packen wir's an!

Matthias Stockmann
Heizung - Lüftung - Sanitär

- Gas- und Ölfeuerung
- Solaranlagen
- Regenwassernutzung
- Kundendienst ■ Notdienst

Hirschtal 19, 97274 Leinach, Tel. 09364/4383, Mobil 0171/1239544



VdK-Ortsverband Erlabrunn



RÜCKBLICK

TAGESFAHRT ZUM KÜRBISFEST NACH LUDWIGSBURG



Am Mittwoch, 25. September, fand bei schönem Wetter die Tagesfahrt zum Kürbisfest nach Ludwigsburg statt. Gemeinsam mit dem Ortsverband Lengfeld konnten 22 Interessierte aus Erlabrunn an der Fahrt teilnehmen.

Diese berichteten von einem sehr gelungenen Ausflug mit beeindruckenden Ausstellungswerken.

Fotos: Lilo Noell

FEDERWEISSER-ABEND IM TANTE ERLA



In seiner Begrüßung zum diesjährigen Federweißer-Abend im Tante Erla mit 30 Gästen gab der 1. Vorsitzende Peter Emmerling allgemeine Informationen, z.B. den aktuellen Mitgliederstand (159), bekannt. Er bedankte sich beim Team Tante Erla im Voraus für die gelungene Ausrichtung dieses Abends.

Fotos: Peter Emmerling und Karl-Heinz Kraft

Danach übergab er das Wort an den Kreisgeschäftsführer Kai Kellershoorn. Dieser erläuterte die Bedeutung der VdK-Sammlung „Helft Wunden heilen“ und die distanzierte Einstellung des Sozialverbandes VdK Bayern zur AfD-Ideologie mit dem Hinweis auf das in der Presse veröffentlichte Interview mit der VdK-Präsidentin Verena Bentele.

Im Anschluss konnten sich die Teilnehmer bei Kürbisquiche, Zwiebelkuchen, Stramme Erla, Tappas und natürlich Federweißer in kleinen Gruppen zu den verschiedensten Themen austauschen.

VdK SAMMELT FÜR MENSCHEN IN NOT

Die VdK-Sammlung „Helft Wunden heilen“ findet vom **Freitag, 18. Oktober, bis Sonntag, 17. November**, in Erlabrunn statt.

Armut, Krankheit, persönliche Schicksalsschläge oder schwierige Lebensumstände können jeden Menschen ins Straucheln bringen. Um Betroffenen in solchen Notlagen schnell und unbürokratisch zu helfen, setzt der Sozialverband VdK Bayern Spendengelder der Sammlung „Helft Wunden heilen“ ein. Der VdK-Kreisverband Würzburg konnte auch im Jahr 2024 wieder

mehrfach Menschen in Notlagen durch die schnelle Auszahlung von Beihilfen helfen. Es wurden die Kosten für Brennholz, Notunterkunft, Zuzahlungen zur Krankenkasse sowie von dringend benötigten Medikamenten übernommen. Darüber hinaus werden in der VdK-Ortsverbandsarbeit die Spenden eingesetzt, um Begegnungsveranstaltungen und Einzelbesuche zu organisieren.

Wir bitten daher um Spenden in dem Zeitraum vom 18. Oktober bis zum 17. November auf das Konto des VdK Ortsverbandes Erlabrunn (VR Bank, IBAN: DE07 7909 0000 0009 7185 24, BIC: GENODEF1WU1).

Wir bedanken uns für die Hilfe und die Bereitschaft anderen Menschen zu helfen!

Der Vorstand des VdK Ortsverbandes Erlabrunn

TERMINE ZUM VORMERKEN

- **Freitag, 29.11.2024:** VdK-Weihnachtsfeier in der Turnhalle
- **Dienstag, 17.12.2024:** Fahrt nach Heidelberg (Adventsmarkt)/ Weitere Infos über Aushang im Kasten und evtl. im Infoblatt Dezember. Anmeldung ab sofort möglich bei Peter Emmerling **Tel. 09364 / 4291**.
- **Freitag, 14.03.2025:** Mitgliederversammlung in der Turnhalle

Ihr VdK-Ortsverband Erlabrunn

Cornelia Meixensberger (Schriftführerin)

VdK - Erlabrunn

EINLADUNG
ZUR
WEIHNACHTSFEIER

FREITAG, 29. NOVEMBER 2024

15.00 UHR

IN DER TURNHALLE

KAFFEE; KUCHEN UND GEBÄCK FREI

ANMELDUNG ERWÜNSCHT BIS 22.11.

BEI
PETER EMMERLING 09364/4291

ODER
CORNELIA MEIXENSBERGER 09364/3314

ANZEIGEN

Lust auf Veränderung? Wir suchen genau DICH!

Physiotherapeut m/w/d

in Voll-/Teilzeit

Neugierig?

Infos auf unserer Homepage unter
www.hausmann-physio.de

Reinschauen lohnt sich!

Marion Hausmann

Physiotherapeutin

Praxis für Physiotherapie
und Akupunkt-Massage nach Penzel

Riemenschneiderstr. 3 • 97291 Thüngersheim

Bestattungen Papke

...einfach für Sie da.

auf allen Friedhöfen tätig
alle Bestattungsarten
erfahrene Trauerredner
Bestattungsvorsorge

0931 - 4173840

Wörthstraße 10, 97082 Würzburg
www.bestattungen-papke.de

WIR MACHEN LICHT



HH-LEUCHTEN

LED-TECHNIK | BERATUNG | PLANUNG | KONFEKTIONIERUNG

Zellinger Straße 28 | 97274 Leinach
Tel.: 09364 1368 | Mail: info@hh-leuchten.de

www.hh-leuchten.de

Kath. Bücherei Margetshöchheim

Mainstr. 19, im Pfarrheim hinter der Kirche
Tel. 01590 / 17 54 68 2

<http://margetshoechheim.koeb-unterfranken.de>



ÖFFNUNGSZEITEN:

Mittwoch 15:30 - 17:00 Uhr
Donnerstag 17:00 - 18:30 Uhr
Sonntag 10:00 - 11:30 Uhr

RÄTSEL-GEWINNERIN

Wir gratulieren unserer Rätsel-Gewinnerin vom September:
Klara Wirsching

Herzlichen Glückwunsch. Dein Buchgewinn wartet in der Bücherei auf dich.

GESCHICHTEN-WERKSTATT

Am **Dienstag, 19. November, 15:45 – 16:45 Uhr**, für Kinder von 5 bis 8 Jahren.

Anmeldung: Gerold Weiß-Engert, **Tel. 0931 / 46 46 77**

Es besteht auch die Möglichkeit, in der Zeit Medien auszuleihen, aber nicht im Kinderraum, da dort die Geschichtenwerkstatt stattfindet

SPIELEABEND

Am **Donnerstag, 7. November, um 18:30 Uhr**, lädt das Büchereiteam alle Erwachsene und Kinder ab 12 Jahren in die Bücherei ein, um altbekannte und neue Gesellschaftsspiele miteinander zu spielen

THEMENTISCH

Helden und Heldinnen für lange Novembertage

Wir haben genau den richtigen Kinder-Lesestoff für kühle und nasse Herbsttage!

- Ende, Michael: Rodrigo Raubein
- Thilo: Sherlock Junior
- Schütze, Andrea: Bella und Olli
- Hainer, Lukas: König der Piraten
- Böhm, Anna: Die Tierpolizei
- und viele mehr...

Kommen Sie bei uns vorbei – wir haben Bücher gegen Kinder-Langeweile!

Das Bücherei-Team



Pfarr- und Gemeindebücherei Erlabrunn

Zellinger Str. 3, im "alten" Rathaus
E-mail: buecherei.erlabrunn@outlook.de
www.erlabrunn.koeb-unterfranken.de



ÖFFNUNGSZEITEN:

Dienstag 15:30 - 16:30 Uhr
Donnerstag 17:30 - 18:30 Uhr
Sonntag 10:00 - 11:30 Uhr

WIE PASSEN SPORT UND LESEN ZUSAMMEN?

Was hat die Bücherei für Sportinteressierte zu bieten?

Eigentlich vermutet man, dass diese recht unterschiedlichen Freizeitmöglichkeiten kaum vereinbar sind und dann erst recht nicht in einer örtlichen Bücherei.

Doch weit gefehlt: als wir im Frühsommer eine Buchausstellung der Büchereifachstelle Würzburg besuchten, entdeckten wir gleich drei sehr ansprechende Bücher zum Thema Sport:

- ein Kinderbuch, das auch Erwachsene zum Schmunzeln bringt: „Sport ist herrlich“
- ein Kindersachbuch „Ich weiß jetzt 100 Dinge mehr“ zum Thema Sport und
- ein Sachbuch für Kinder und Erwachsene zum Thema Fußball

Wie bei jeder geplanten Neuanschaffung müssen wir aber immer auch unser Budget prüfen und überlegen, ob wir den jeweiligen Preis ausgeben können und ob das Buch im Verhältnis zu den Kosten auch genügend Interessenten findet.

Doch dieses Mal war alles ein wenig anders...

Beeindruckt von den Aktionen des TSV Erlabrunn anlässlich seines 150-jährigen Bestehens fragten wir bei der Vorstandschaft an, ob es nicht eine schöne Idee wäre, diese drei Bücher im Jubiläumsjahr des TSV an die Bücherei zu spenden. Sofort erhielten wir die Zusage und konnten die drei wirklich tollen Bücher anschaffen.

Inzwischen sind sie auch für die Ausleihe bearbeitet (foliert und ins System eingepflegt), so dass wir im Oktober einen Übergabetermin mit der Vorstandschaft des TSV Erlabrunn vereinbarten.



Für den TSV Erlabrunn: Steffen Freitag, Fabian Schuh, Sabine Müller und Thomas Schmitt. Für die Bücherei: Alexandra Klüpfel und Karina Fischer

Foto: Bücherei Erlabrunn

Die Begeisterung aller Beteiligten ist gut zu erkennen und wir freuen uns sehr, dass der TSV Erlabrunn auf unseren Vorschlag sofort einging. Wir bedanken uns auf diesem Weg herzlich beim TSV Erlabrunn für die Spende und würden uns freuen, viele sportbegeisterte LeserInnen bei uns begrüßen zu dürfen. Wir haben nämlich noch mehr Interessantes zu bieten!

Und schließlich hielt der Oktober noch eine zweite sehr gute Nachricht für uns bereit:

Die Pfarr- und Gemeindebücherei Erlabrunn wurde vom Sankt Michaelsbund mit dem Büchereisiegel in Silber ausgezeichnet.

Wir erfüllten 13 von 15 Mindestanforderungen und konnten somit nach 2020 zum zweiten Mal das Büchereisiegel in Silber erreichen.

Wir sind sehr stolz und freuen uns sehr, dass unsere Arbeit als Büchereiteam vom Landesverband anerkannt wurde.



Voller Stolz für das gesamte Büchereiteam: Monika Sattler, Katrin Werner, Karina Fischer, Nicole Kempf und Alexandra Klüpfel

Foto: Bücherei Erlabrunn

Nachbarschaftshilfe Margetshöchheim



Tel. 0152 / 37 79 93 33

E-Mail: Nbh-margetshoechheim@gmx.de

UMGANG MIT DEM INTERNET UND HANDY-NUTZUNG

Beim letzten Quartalstreffen der Helferinnen und Helfer wurde angeregt – insbesondere für Senioren – eine Schulung zum Thema "Umgang mit dem Internet und Handynutzung" anzubieten. Wer kann uns helfen, Jugendliche oder Senioren zu finden, die sich hiermit gut auskennen und ihr Wissen weitergeben möchten? Herzlichen Dank für Ihre Rückmeldung.

STAMMTISCH MAINTREFF

Der nächste Stammtisch Main-Treff findet am **Mittwoch, 6. November, um 18:00 Uhr** in der "Marokko-Schenke" statt. Zu diesem zwanglosen Treffen sind alle Margetshöchheimer eingeladen, die Lust haben, sich in netter Runde zu unterhalten und eine gute Begegnung zu genießen. Herzliche Einladung, wir freuen uns!

Das Leitungsteam der Nachbarschaftshilfe Margetshöchheim

Jutta Hackel, Karin Niefnecker, Marion Reuther, Isolde Schneider, Norbert Götz und Uwe Reuter



PROFI ROLL
INSEKTENSCHUTZ • ROLLLÄDEN • JALOUSIEN • MARKISEN

Schnelle und zuverlässige
Reparatur und Wartung für Rollläden,
Markisen und Insektenschutz

Qualität aus Meisterhand
Mitglied der Rollladen- und Sonnenschutzinnung

PROFIROLL SCHURICHT GMBH | Oberdürrbacher Straße 4 | 97209 Veitshöchheim
Tel.: 0931 97499 | Fax: 0931 92845 | info@profiroll.net | www.profiroll.net

meine Heizung •

mein Bad •

meine erneuerbaren Energien

Können wir wärmstens empfehlen

Höchste Zeit für eine Wärmepumpe

**so viel Förderung
gab es noch nie !**

**Sichern Sie sich bis zu 70 % Cashback
vom Staat**

Alles aus einer Hand inkl. Elektriker

**Erledigen Sie mit uns Ihren
Förderungsantrag in nur 30 Minuten!**



www.porzner.com
[porzner.shk](https://www.instagram.com/porzner.shk)

☎ 0931 / 461234 📞 0931 / 461234
📍 Hauptstr. 130, 97299 Zell am Main

WWW.KFZ-MAXIMAL.DE



Ihr zuverlässiger Meisterbetrieb für PKW und Zweirad aller Marken in Leinach.

UNSERE LEISTUNGEN:

Inspektion nach Herstellervorgaben an allen Fabrikaten // Reparaturen aller Art //
Kostenloser Hol- und Bring-Service im Umkreis von 5 KM // Klimaanlage-Service //
AU/HU jeden Donnerstag // Anhängervermietung // Unfallinstandsetzung // Reifenservice
und Einlagerung // Motorradreparatur und Verkauf

FÜR ALLE FRAGEN RUND UM IHR AUTO UND ZWEIRAD SIND WIR GERNE HELFEND UND BERATEND FÜR SIE DA.

HOFSTR. 6 // 97274 LEINACH // TEL. 09364/8025557 // TERMIN PER WHATSAPP: 0176/76609107

Offene Kinder- und Jugendarbeit in MHH und Jugendzentrum MHH

VORWEIHNACHTSMARKT

Wie schnell doch ein Jahr vergeht!

Ist der Erfolg unseres letztjährigen Weihnachtsmarktes noch zu toppen? Wir sind gespannt und laden alle Interessierten, ob klein oder groß, herzlich zu unserem Weihnachtsmarkt am **Sonntag, 17. November, von 14:30 bis 18:00 Uhr** im Kinder- und Jugendzentrum Margetshöchheim (Keller der Margarethenhalle) ein!



Wir haben das ganze Jahr über fleißig gewerkelt und gebastelt, gestrickt und gehäkelt und uns viele Gedanken gemacht, was euch gefallen könnte.

Herausgekommen sind viele sehr schöne Gedenkideen, die nicht nur mit viel Eifer und Hingabe von uns hergestellt wurden, sondern die es auch für jeden ermöglichen sollen, sich und/oder anderen etwas Schönes zu schenken (kleine Geschenke ab 2,00 €).

Neben unseren Klassikern wie der Bio-Schokolode und der Handcreme sind wir diesmal besonders unter die „Holzwürmer“ gegangen. Es war und ist faszinierend, was man aus Holzstäbchen alles erschaffen kann. Gleichzeitig lernen die Kinder dabei den Umgang mit diesem Naturprodukt, mit Sägen, Schleifgeräten, Winkeln etc.. In der Endphase der Vorbereitungen kommt dann noch regelrecht Wirtschaftskunde dazu, denn gemeinsam wird eifrig über die Preisgebung diskutiert. Spielerisch rechnen in einem selbstbestimmten Rahmen macht auch noch dem letzten Mathe-Muffel Spaß!

Natürlich gibt es auch wieder die handgestrickten Socken aus hochwertiger handgefärbter Wolle. Die Häkeltiere dürfen natürlich auch nicht fehlen. Neben diversen Körben gibt es in diesem Jahr auch noch „hyggelige“ Kissen für große und kleine Menschen. Die handgefertigten Stücke zeichnen sich durch ihre Individualität und der Liebe zum Detail aus. Auch die Weihnachtskarten für alle, die noch gerne schreiben, wird es wieder geben.

Selbstverständlich sorgt unser Team auch für das leibliche Wohl! Neben Kuchen und Muffins gibt es Glühwein für die großen Besucher und Kinderpunsch für die kleinen – alles natürlich nur, solange der Vorrat reicht, aber wir sind auch beim Einkaufen und Backen sehr fleißig. Der komplette Erlös des Marktes fließt wieder in unsere Kreativwerkstatt, um so Kindern zu ermöglichen, kostenfrei an unseren kreativen Angeboten teilnehmen zu können.

Ich freue mich zusammen mit meinem tollen Team auf jeden von euch und natürlich dürft ihr gerne Familie, Freunde, Nachbarn und wen ihr auch immer mitbringen wollt, einladen, euch zu begleiten!

Andrea Klug,
Leiterin/Kinder- und Jugendzentrum MHH

Vom **17. Dezember bis 3. Januar** bleibt das Kinder- und Jugendzentrum geschlossen!

KAB Kath. Arbeitnehmerbewegung

SEMINARE IM WINTER

ADVENTWOCHELENDE AUF DEM MARKUSHOF GADHEIM (BEI WÜRZBURG)

29. November 2024 bis 1. Dezember 2024

Stress im Advent!? Zeit finden für das, was mit Weihnachten zu uns und unseren Familien kommen will. Ein Wochenende mit Vollpension, Programm für Eltern und für Kinder.

SILVESTERWOCHELENDE AUF DEM VOLKERSBERG (RHÖN)

30. Dezember 2024 bis 1. Januar 2025

Jedem Anfang wohnt ein Zauber inne. Ein wertschätzender Blick zurück und zwei hoffnungsvolle Schritte weiter in das neue Jahr 2025. Ein Wochenende mit Vollpension, Programm für Eltern und für Kinder sowie Silvesterparty.

Informationen und Anmeldung unter:

www.kab-wuerzburg.de oder KAB-Büro Aschaffenburg
Tel. 06021 / 39 2-140



St. Johannes der Täufer

Kath. Pfarrgemeinde Margetshöchheim

Tel. 0931 / 46 12 72 E-Mail: pg.zell-main@bistum-wuerzburg.de
www.kirchen-zell-leinach.de

Kath. Pfarramt, Rathausplatz 1, 97299 Zell a. M.

Mo. / Di. / Mi. / Fr.: 09:00 - 11:00 Uhr Mi: 14:00 - 16:00 Uhr

**Für dringende seelsorgliche Notfälle
(Krankensalbung und Sterbefälle):**

Pfarrer Andreas Kneitz: Tel. 0931 / 46 12 39
E-Mail: andreas.kneitz@bistum-wuerzburg.de
(Exerzitien vom 25.-29.11.2024)

Pfarrvikar Dariusz Kowalski: Tel. 09364 / 81 25 64 0
E-Mail: dariusz.kowalski@bistum-wuerzburg.de
(Urlaub und Exerzitien vom 06.-22.11.2024)

Für Seelsorgegespräche:

Gemeindereferentin Katharina Simon; Tel. 0931 / 30 46 60 4
E-Mail: katharina.simon@bistum-wuerzburg.de

Diakon im Nebenberuf Rudolf Haas: Tel. 09350 / 90 98 26 2
E-Mail: diakon.haas@t-online.de

GOTTESDIENSTE MARGETSHÖCHHEIM

So., 27.10.	10:30 Uhr	Familiengottesdienst
Mo., 28.10.	09:00 Uhr	Messfeier
Di., 29.10.	18:00 Uhr 18:30 Uhr	Rosenkranz Messfeier
Mi., 30.10.	21:00 Uhr	Kontemplatives Abendgebet
Fr., 01.11.	15:00 Uhr 16:30 Uhr	Friedhofsgang mit Gräbersegnung, Neuer Friedhof Messfeier zum Allerheiligentag, anschl. Friedhofsgang mit Gräbersegnung, Alter Friedhof
Sa., 02.11.	18:30 Uhr	Messfeier mit Totengedenken
So., 03.11.	18:30 Uhr	Johannes-Impuls
Mo., 04.11.	09:00 Uhr	Messfeier
Di., 05.11.	18:00 Uhr 18:30 Uhr	Rosenkranz Messfeier
Mi., 06.11.	21:00 Uhr	Kontemplatives Abendgebet
Do., 07.11.	09:00 Uhr	Friedensgebet
Fr., 08.11.	10:00 Uhr 17:00 Uhr	Messfeier in der Tagespflege „Zeit mit Gott“ - Eucharistische Anbetung
So., 10.11.	10:15 Uhr 10:30 Uhr 14:00 Uhr	Kinderkirche Messfeier im Anschluss: Eine-Welt-Verkauf Taufe von Jonas Tim Wesely
Di., 12.11.	18:00 Uhr 18:30 Uhr	Rosenkranz Messfeier
Mi., 13.11.	21:00 Uhr	Kontemplatives Abendgebet
Do., 14.11.	17:00 Uhr 18:30 Uhr	1. Weggottesdienst der Erstkommunionkinder Friedensgebet
Fr., 15.11.	17:00 Uhr	Martinszug des Kindergartens, Beginn in der Kirche
So., 17.11.	10:30 Uhr	Messfeier für die Pfarreiengem.
Mo., 18.11.	09:00 Uhr	Messfeier

Di., 19.11.	18:00 Uhr 18:30 Uhr	Rosenkranz Messfeier
Mi., 20.11.	21:00 Uhr	Kontemplatives Abendgebet
Do., 21.11.	18:30 Uhr	Friedensgebet
Fr., 22.11.	17:00 Uhr	„Zeit mit Gott“ - Eucharistische Anbetung
So., 24.11.	10:15 Uhr 10:30 Uhr	Kinderkirche Messfeier
Mo., 25.11.	09:00 Uhr	Messfeier
Di., 26.11.	18:00 Uhr 18:30 Uhr	Rosenkranz Messfeier
Mi., 27.11.	21:00 Uhr	Kontemplatives Abendgebet
Do., 28.11.	18:30 Uhr	Friedensgebet
Fr., 29.11.	17:00 Uhr	„Zeit mit Gott“ - Eucharistische Anbetung

An Tagen, an denen im Ort eine Beisetzung mit Requiem stattfindet, entfällt die Messe. Bitte beachten Sie auch die aktuelle Gottesdienstordnung - Änderungen vorbehalten!

KINDERKIRCHE ZUM ERNTEDANKFEST

Am Sonntag, 29.09.2024 lud das Kiki-Team wieder zur Kinderkirche ins Pfarrheim ein. Thema war dieses Mal der Weingärtner, verbunden mit dem Erntedankfest. Alle Kinder brachten von Zuhause ein leckeres Stück Obst oder Gemüse mit. Nach dem Lobpreis mit Bewegungen und dem Obstgarten-Spiel brachten die Teenie-Mitarbeiter das Evangelium nochmals in Form eines kleinen Theaterstücks auf die Bühne, welches sehr lebendig, lustig und unterhaltsam war. Selbst die ganz Kleinen konnten mithelfen und mitspielen. Es wurde gemeinsam überlegt, was Pflanzen zum Wachsen brauchen (Sonne, Erde, Wasser) und dass auch die richtige Pflege (Zurückschneiden der Pflanzen) sehr wichtig ist. Außerdem müssen die Äste fest mit ihrem Stamm verbunden sein, dass sie gute und leckere Früchte hervorbringen können. So ist es auch mit uns. Wenn wir fest mit Jesus verbunden sind und er unser Fundament ist, können auch in uns grandiose Früchte wie z.B. Liebe, Güte, Geduld, Vergebung, Frieden wachsen. Ganz praktisch können wir das auch umsetzen, wenn wir gemeinsam beten, in der Bibel lesen, einen Gebetskreis besuchen oder einen Gottesdienst besuchen. Zum Abschluss wurde noch ein schönes und farbenfrohes



Erntedankkörbchen gebastelt und nebenbei das mitgebrachte leckere Obst und Gemüse genascht.

Foto:
Ludwig Vornberger

SENIORENKREIS ST. JOHANNES D. T.

Am **Mittwoch, 13. November**, laden wir wieder ganz herzlich zum Seniorennachmittag ein!

Wir treffen uns **um 14:00 Uhr** in der „Marokko-Schenke“.

Wir freuen uns auf Ihr Kommen!

Das Team für den Seniorenkreis

KIRCHENVERWALTUNGSWAHL AM SONNTAG, 24. NOVEMBER



Liebe Mitchristen,

wir sind sehr dankbar, wie viele Kinder, Jugendliche, Erwachsene, Ehrenamtliche und Senioren sich in unserer Pfarrgemeinde St. Johannes der Täufer in Margetshöchheim engagieren und dies oft seit Jahrzehnten! Erfreulich ist, dass sich auch für die diesjährige Wahl der Kirchenverwaltung wieder Frauen und Männer aus unserer Pfarrei gefunden haben, die bereit sind, für die nächsten sechs Jahre Mitverantwortung zu übernehmen.

Unser Dank gilt aber auch allen, die oft im Stillen oder auf Zuruf für eine lebendige und vielfältige Pfarrgemeinde arbeiten und unser Pastoralteam mit Pfarrer Andreas Kneitz, Pfarrvikar Dariusz Kowalski, Gemeindefereferentin Katharina Simon, Diakon im Nebenberuf Rudolf Haas sowie die Pfarrsekretärinnen Hannelore Köth und Gabriele Lieblein unterstützen. Beeindruckend war zuletzt der sehr gut besuchte Gottesdienst zum Erntedankfest und der herrliche Schmuck, der wieder von unserem Kirchenschmuckteam gefertigt worden war. Auch dafür ein herzliches Vergelt's Gott.

In der Woche vor oder nach Allerheiligen gehen Ihnen die Briefwahlunterlagen für die Wahl der Kirchenverwaltung zu. **Bitte nehmen Sie an der Wahl teil und werfen Sie den Stimmzettel mit der Wahlerklärung bis Sonntag, 24. November 2024 12:00 Uhr in den Briefkasten des Pfarrhauses Gartenstraße 16, in Margetshöchheim oder in die Wahlurne in der Pfarrkirche, die nach dem Haupteingang steht und untertags immer zugänglich ist, ein. Sie können die Unterlagen aber auch per Post an das Kath. Pfarramt, Gartenstraße 16 in 97276 Margetshöchheim schicken. Herzlichen Dank und alles Gute!**

Für den Wahlvorstand

Norbert Götz, Vorsitzender

Aktuelle Informationen finden Sie auf unserer Homepage
www.kirchen-zell-leinach.de

Nachrichten aus den Kath. Pfarrgemeinden

MINISTRANTEN STÄRKEN GEMEINSCHAFT IM KLETTERWALD

Bei strahlendem Sonnenschein erlebten 41 Ministrantinnen und Ministranten im Alter zwischen 10 und 17 Jahren aus Leinach, Margetshöchheim, Erlabrunn und Zell am Main im pastoralen Raum Würzburg Nord-West am Samstag, 28.09., einen unvergesslichen Tag im Kletterwald Einsiedel.

Mit viel Spaß und Geschicklichkeit bewältigten sie die verschiedenen Parcours und stärkten dabei nicht nur ihre körperlichen Fähigkeiten, sondern auch den Zusammenhalt und die Gemeinschaft in der Gruppe. Ob beim Balancieren auf wackeligen Balken oder beim Überqueren von Seilbrücken - für jeden war etwas dabei. Die Jugendlichen gingen nicht nur an ihre Grenzen, sondern lernten sich auch besser kennen und schätzen.

Der Kletterwald war mehr als ein Ort zum Austoben. Er wurde zum Symbol für Gemeinschaft, gegenseitige Unterstützung und das Bewältigen gemeinsamer Herausforderungen.

Die Ministranten lernten aufeinander zu achten, einander zu vertrauen und gemeinsam Lösungen zu finden. Das gemeinsame Erreichen von Zielen stärkte das Gemeinschaftsgefühl der jungen Christen als Glaubende. Ganz im Sinne des Evangeliums erlebten die jungen Christen, wie wichtig es ist, aufeinander zu achten und füreinander da zu sein.

In dieser besonderen Atmosphäre meisterten die jungen Christen nicht nur die Höhen und genossen den Nervenkitzel, sondern festigten auch ihre Freundschaft und ihren Glauben.



Foto: Dariusz Kowalski, Pfarrvikar

Vom Suchen und Finden



Ökumenischer Kinderbibeltag

20.11.2024

Für alle Kinder von der 1.-4. Klasse
Katholischer Pfarrheim Zell



Evangelische und katholische Gemeinden Zell am Main, Margetshöchheim, Erlabrunn



Werden Sie Gast in unserer
**Senioren-
Tagespflege**



**Bis zu 5 Tage
mtl. kostenfrei!**

- ✓ Gemeinschaft erleben
- ✓ ganztägige Betreuung mit gemeinsamen Mahlzeiten
- ✓ Beförderung mit hauseigenem Fahrdienst
- ✓ kostenloser Schnuppertag

Weitere Informationen unter www.soleo-aktiv.de
und gerne auch persönlich unter **0931 80 99 100**.

**AB SOFORT
KURZFRISTIG
TERMINE FREI!**

**SCHLAGANFALL, SHT
PARKINSON
DEMENZ/ALZHEIMER
DEPRESSION
RHEUMA, ARTHROSE
MS, ALS, AD(H)S
SCHREIBDEFIZIT?**

Ergotherapie kann helfen!

09369 9847383
info@stuetzpunktfuergesundheit.de
www.stuetzpunktfuergesundheit.de



Reinigungskraft gesucht

Die Evang. Kirchengemeinde sucht für die Versöhnungskirche in Zell eine Reinigungskraft (m/w/d) für 2,75 Wochenstunden. Vergütung nach Tarif. Bewerbung bitte an:
Mail: pfarramt.versoehnung.zell@elkb.de
Pfarrer Peter Fuchs: Tel.: 46 78 79 78
Hauptstr. 124, 97299 Zell a. Main



**Bestattungs-Institut
»Abschied« GmbH**



Annastraße 16 · 97072 Würzburg
Tel. 09 31/1 30 87 · Fax. 09 31/5 53 43
mail@bestattungen-abschied.de

Nähe des Hauptfriedhofs
Parken im Hof
Tätig auf allen Friedhöfen
Grabherstellung - Trägerdienst
Überführungen

Bestattermeisterin
Alexandra Geist

... wenn ein Trauerfall eintritt, sprechen Sie zunächst mit uns...

St. Andreas Erlabrunn

Kath. Pfarrgemeinde Erlabrunn

Tel. 0931 / 46 12 72 E-Mail: pg.zell-main@bistum-wuerzburg.de
www.kirchen-zell-leinach.de

Kath. Pfarramt, Rathausplatz 1, 97299 Zell a. M.

Mo. / Di. / Mi. / Fr.: 09:00 - 11:00 Uhr Mi: 14:00 - 16:00 Uhr

Für dringende seelsorgliche Notfälle (Krankensalbung und Sterbefälle):

Pfarrer Andreas Kneitz: Tel. 0931 / 46 12 39
 E-Mail: andreas.kneitz@bistum-wuerzburg.de
(Exerzitien vom 25.-29.11.2024)

Pfarrvikar Dariusz Kowalski: Tel. 09364 / 81 25 64 0
 E-Mail: dariusz.kowalski@bistum-wuerzburg.de
(Urlaub und Exerzitien vom 06.-22.11.2024)

Für Seelsorgegespräche:

Gemeindereferentin Katharina Simon; Tel. 0931 / 30 46 60 4
 E-Mail: katharina.simon@bistum-wuerzburg.de

Diakon im Nebenberuf Rudolf Haas: Tel. 09350 / 90 98 26 2
 E-Mail: diakon.haas@t-online.de

GOTTESDIENSTE ERLABRUNN

So., 27.10.	10:30 Uhr	Messfeier
Fr., 01.11.	10:30 Uhr	Messfeier zum Allerheiligenfest
	14:00 Uhr	Friedhofsgang mit Gräbersegnung
	18:00 Uhr	Rosenkranz am Friedhof
So., 03.11.	10:30 Uhr	Messfeier mit Totengedenken
Do., 07.11.	18:30 Uhr	Messfeier
So., 10.11.	10:30 Uhr	Messfeier für die Pfarreiengem.
Mo., 11.11.	09:30 Uhr	Kirchweihgottesdienst
	16:30 Uhr	Martinszug des Kindergartens
Do., 14.11.	18:30 Uhr	Messfeier
So., 17.11.	10:30 Uhr	Messfeier
Do., 21.11.	18:30 Uhr	Messfeier
Sa., 23.11.	18:30 Uhr	Vorabendmesse
Do., 28.11.	18:30 Uhr	Messfeier
Sa., 30.11.	18:30 Uhr	Vorabendmesse zum Patrozinium mit Segnung der Adventskränze

An Tagen, an denen im Ort eine Beisetzung mit Requiem stattfindet, entfällt die Messe. Bitte beachten Sie auch die aktuelle Gottesdienstordnung - Änderungen vorbehalten!

ANDREASTAG IN ERLABRUNN

Am Fest unseres Kirchenpatrons wollen wir zusammen mit allen, die sich in den verschiedensten Bereichen in unserer Gemeinde engagieren, feiern. Deshalb laden wir alle Gemeindeglieder, besonders aber die ehrenamtlichen Frauen, Männer und Kinder zum Patroziniumsgottesdienst am **Sams- tag, 30. November, um 18:30 Uhr** in unsere Kirche und zum anschließenden Ausklang bei Glühwein und Punsch ein.

Im Gottesdienst werden wir die Adventskränze segnen.

BESUCH DER STERNSINGER

Falls Sie möchten, dass Sie von den Sternsängern am **Montag, 6. Januar 2025**, besucht werden, bitten wir Sie auch dieses Jahr um eine Anmeldung für die Sternsingeraktion 2025.



Nähere Informationen und Hinweise, wo Sie sich anmelden können, werden im nächsten Mitteilungsblatt der Gemeinde in der Gottesdienstordnung für Dezember und ab Anfang Dezember in der St.-Andreas-Kirche, im gemeindlichen Schaukasten sowie in „Main-Wein-Sein“ (Facebook) veröffentlicht werden. **Als Anmeldeschluss ist der 31.12.2024 vorgesehen.**

Die Tatsache, dass die Zahl der Haushalte in Erlabrunn stetig gestiegen und die Zahl unserer fleißigen Ministranten und freiwilligen Helfer eher gesunken ist, macht es notwendig, dass ein Besuch der Sternsinger (wie in vielen anderen Pfarreien auch) nur noch nach vorheriger Anmeldung erfolgen kann. Nach erfolgter Anmeldung wissen unsere Sternsinger, dass sie in Ihrem Haus bzw. an Ihrer Tür den Segenswunsch überbringen sollen. Falls Sie nicht zu Hause sein sollten, werden die Sternsinger ihre Botschaft trotzdem an Ihrer Tür hinterlassen. Wir danken schon jetzt für Ihr Verständnis!

KIRCHENVERWALTUNGSWAHL AM SONNTAG, 24. NOVEMBER



„Kirche verwalten – Zukunft gestalten“ ist das Motto der Kirchenverwaltungswahlen 2024. Die Kandidatinnen und Kandidaten stellen sich diesem Motto in Zeiten, in denen in allen Gemeinden wichtige Entscheidungen für die Zukunft der Pfarreien zu treffen sind. Bitte unterstützen Sie unsere Kandidatinnen und Kandidaten mit Ihrer Stimme.

Die Kirchenverwaltungswahl findet in unseren Gemeinden Erlabrunn, Leinach, Margetshöchheim und Zell als allgemeine Briefwahl statt. Die Wahlunterlagen kommen Ihnen zu.

Bitte achten Sie auf die Veröffentlichungen in den Schaukästen, in den Kirchen und auf der Homepage (www.kirchen-zell-leinach.de).

Aktuelle Informationen finden Sie auf unserer Homepage
www.kirchen-zell-leinach.de

ANZEIGE

Bestattungs- und Überførungs- Institut
FRIEDE
 Häring e.K. Bestattermeister
 - Dienst den Lebenden - Ehre den Toten -
 Semmelstr. 69 - 97070 Würzburg - Tel. 0931 355 82-0
www.friede-wuerzburg.de - info@friede-wuerzburg.de



Sie wollen einen **DANK** aussprechen oder sich **VERABSCHIEDEN** ?

Dann lassen Sie es die Dorfgemeinschaft **HIER** wissen.

anzeigen@typo-werkstatt.de

Wir gestalten alle Anzeigen individuell und setzen Ihre Impulse um. Anregungen, Größen und Preise finden Sie unter

www.typo-werkstatt.de



Margareta Höpfinger
24.04.1937 – 14.09.2024

Die Greta
Des Margaretle
Die Krapfen-Greta
Geliebte Mama, Oma und Uri

Herzlichen Dank

sagen wir allen, die mit uns Abschied nahmen. Es haben sich sehr viele Menschen mit Greta verbunden gefühlt und uns in dieser schweren Zeit auf unterschiedlichste Art und Weise unterstützt. Die liebevollen und wertschätzenden Worte, Anteilnahme und Beileidsbekundungen wissen wir sehr zu schätzen. Ganz besonderen Dank gilt Herrn Pfarrer Kneitz für die würdevoll gestaltete Trauerfeier und Siggie Köbler für die musikalische Unterstützung.

*Sohn Harald mit Sabrina und Kindern
Tochter Heike mit Georg
Enkel Marco mit Karina, Marina mit Manuel, Björn mit Karen,
Annika mit Julian, Nico,
Sandro mit Alexandra und Enrico
Urenkel Charlotte, Mateo, Marlon und Milan*

Wer sie gekannt hat weiß, was wir verloren haben.

IMMOBILIENSPRECHSTUNDE



Jeden ersten Mittwoch im Monat
von 18:00 bis 19:00 Uhr

Unsere Spezialisten stehen Ihnen gerne kostenfrei und unverbindlich für Ihre Fragen rund um Ihre Immobilie zur Verfügung.

Kommen Sie vorbei!

Wir freuen uns auf Ihren Besuch in unserem Bürogebäude in der Rottendorfer Str. 15a in Würzburg!



Reinhart
IMMOBILIEN MARKETING

Profitieren Sie von mehr als 30 Jahren Erfahrung & Know-how.
Rottendorferstr. 15a · 97074 Würzburg · 0931 32169-0 · www.reinhart-immo.de

**24 Std.
NOTDIENST**

**Flammersberger
Bestattungshilfe
mit Herz GmbH**

**Für Sie auf jedem
Friedhof tätig.**



Würzburg - Höchberg - Ochsenfurt - Giebelstadt
Pariser Str. 20 Hauptstr. 56 Zwinger 31 Von-Richthofen-Str. 1
Alle Bestattungsarten - Freie Grabreden - Eigener Abschiedsraum

www.Flammersberger-Bestattungshilfe.de

0931 - 660 89 96

Versöhnungskirche Evang. Kirchengemeinde Zell, Margetshöchheim, Erlabrunn



Tel. 0931 / 46 78 79 78 E-Mail: pfarramt.versoehnung.zell@elkb.de
www.versoehnungskirche.com

Evangl. Pfarramt, Hauptstr. 124, 97299 Zell am Main
Pfarramtsekretärin: Tanja Colón, Tel. 0931 / 46 78 79 78
Bürozeiten: Di. + Do. von 9:00 bis 12:00 Uhr

Pfarrer Peter Fuchs: Tel.: 46 78 79 78

Vertrauensfrau: Irmtraud Tratz, Tel. 0931 / 46 32 91

GOTTESDIENSTE

So., 27.10.	10:00 Uhr	Gemeindehaus MHH (Dr. Leutritz)
So., 03.11.	10:00 Uhr	Versöhnungskirche Zell (Fuchs)
Mi., 06.11.	10:00 Uhr	Gottesdienst Mein Blick (Fuchs)
So., 10.11.	10:00 Uhr	Gemeindehaus MHH (Fuchs)
So., 17.11.	10:00 Uhr	Versöhnungskirche Zell (Pieper)
So., 20.11.	19:00 Uhr	Buß- und Betttag Versöhnungskirche Zell (Fuchs)
So., 24.11.	10:00 Uhr	Ewigkeitssonntag Gemeindehaus MHH (Gagesch/Fuchs)
So., 01.12.	10:00 Uhr	1. Advent Versöhnungskirche Zell (Fuchs)
Mi., 04.12.	10:30 Uhr	Gottesdienst St. Aurelia (Fuchs)

Mögliche Taufstage: 10.11. und 23.11

GRUPPEN UND KREISE

KONFIRMANDEN

Der Unterricht ist Mittwochnachmittag.

KINDERNACHMITTAG

Nächster Kindernachmittag ist am **Samstag, 9. November, um 14:00 Uhr** in den Räumen der Versöhnungskirche.

KRABELSTUBE ZELL

Dienstags, von 9:30 – 11:00 Uhr, findet eine Kleinkindgruppe für Kinder von 0-3 Jahren (Geschwisterkinder auch willkommen) statt. Gemeinsames Spielen und Basteln und der Austausch der Eltern stehen im Vordergrund.

Ansprechpartnerin: Sonja Safari, **Tel. 0170 / 47 14 644.**

FIT IM KOPF

Vielfältiges und interessantes Gedächtnistraining **jeden Donnerstag von 14:30 - 15:30 Uhr** im Gemeinderaum der Versöhnungskirche Zell am Main. Unkostenbeitrag 3,- Euro pro Person und Einheit.

Es ist keine Anmeldung erforderlich, kommen sie einfach. Ansprechpartnerin: Andrea Beer-Wirges, **Tel. 0931 / 61 25 57**

KIRCHENVORSTAND

Die nächste Sitzung ist am **Dienstag, 12. November 2024, um 20:00 Uhr** in den Räumen der Versöhnungskirche in Zell.

Am Sonntag, 20. Oktober, wurde ein neuer Kirchenvorstand gewählt. Die neuen Kirchenvorsteherinnen und Kirchenvorsteher werden am **1. Advent, Sonntag 01.12., im Gottesdienst**

um 10:00 Uhr in der Versöhnungskirche in ihr neues Amt eingeführt. Da der Redaktionsschluss dieses Blattes vor der Wahl war, werden wir die Namen im nächsten Monat veröffentlicht. Sie können sie auch auf der Homepage www.versoehnungskirche.com sehen.

SENIORENCREIS

Einmal im Monat dienstags, um 14:30 Uhr, im Evangelischen Gemeindehaus Margetshöchheim. Diesen Monat am **Dienstag, 12. November** „Wie eine Erbse kurzerhand die richtige Prinzessin fand - gereimte Märchen“ - Team.

Info: Claudia Schaum, **Tel. 0931 / 30 46 99 69**
und Marianne Hertlein, **Tel. 0931 / 46 38 38**

KINDERBIBELTAG

Unter diesem Motto findet dieses Jahr am **Mittwoch, 20.11. (Buß- und Betttag)** – schulfreier Feiertag aber Arbeitstag für die Eltern) der ökumenische Kinderbibeltag statt. Wir singen, spielen, raten, reden und basteln zu den verschiedenen biblischen Geschichten. Da an diesem Tag schulfrei ist, beginnen wir ab 08.00 Uhr im Katholischen Pfarrheim in Zell. Ende ist um 15.30 Uhr.

Eingeladen sind alle Kinder von der 1. bis zur 4. Klasse. Anmeldungen, per E-Mail: pfarramt.versoehnung.zell@elkb.de oder Tel. **0931 / 46 78 79 78** im Evang. Pfarramt möglich. – Die Kinder bekommen zu Beginn der Herbstferien eine Einladung über die Schule.

KRIPPENSPIEL AN HEILIGABEND

An Heilig Abend wird im Familiengottesdienst **um 16:00 Uhr** in der Versöhnungskirche wieder ein Krippenspiel aufgeführt. Eingeladen sind alle Interessierten ab der 1. Klasse, gerne auch Kinder, die schon in der 5. oder 6. Klasse sind. Wir bitten dazu um Rückmeldung, bzw. Anmeldung unter E-Mail: pfarramt.versoehnung.zell@elkb.de.

Einteilung der Rollen ist am **Samstag, 23. November, um 10:00 Uhr** in der Versöhnungskirche. Die Proben finden jeweils **Freitag, 29.11. und 06.12. von 15:00-16:30 Uhr** und an den **Adventssamstagen 14. und 21.12 von 9:30 bis 11:00 Uhr** statt.

ADVENTSKRANZ BINDEN 29. NOVEMBER

Alle Interessierten sind an diesem **Freitag, 17:00 – 19:00 Uhr** eingeladen, ihren Adventskranz zu binden. Wir treffen uns dazu in den Gemeinderäumen in der Versöhnungskirche. Bitte Gartenscheren mitbringen, wer möchte gerne auch „Grünzeug“ und Kranzunterlage. Tannen und Kiefernzweige werden besorgt. Zur besseren Planung bitte um Rückmeldung unter **Tel. 0931/467382** oder per E-Mail an: gertraut.schmidt@web.de

ADVENTSZEIT

an **jedem Adventssonntag um 17:30 Uhr** im Innenhof der Versöhnungskirche Zell. **Start am 1. Dezember – 1. Advent.** Miteinander alte und neue Advents- und Weihnachtslieder singen, auf eine kurze Geschichte hören, sich bei einer Tasse Tee oder Glühwein wärmen und so auf den Advent einstimmen. Bei trockenem Wetter im Innenhof sonst in der Versöhnungskirche. Dauer. Ca. 30 Minuten. Für Alt und Jung, Groß und Klein.

Aktuelle Informationen finden Sie auf unserer Homepage

www.versoehnungskirche.com

Notfallnummern

Notruf 112 für Feuerwehr & Rettungsdienst
Notruf 110 für Polizei

Telefon-Seelsorge: **Tel. 0800-111 0 111 (ev)**
 Tel. 0800-111 0 222 (rk)
 Tel. 0800-111 0 333 (Kind)

Das Hilfetelefon **Tel. 11 60 16**
 Beratung und Hilfe für Frauen "Gewalt gegen Frauen"

Giftnotrufzentrale Bayern:
München **Tel. 089-192 40**
Nürnberg **Tel. 0911-398 24 51**

Sperren von Kreditkarten: **Tel. 116 116**
 Eurocard, Visacard, American Express

ÄRZTLICHER BEREITSCHAFTSDIENST

Der Kassenärztliche Bereitschaftsdienst
 ist erreichbar unter der **Rufnummer 116 117**.
 Ohne Vorwahl, deutschlandweit, kostenlos (Festnetz & Handy)

Bereitschaftspraxis im Juliusspital in Würzburg
 – neben der Notaufnahme in der Koellikerstraße:

Kinder- und jugendärztlicher Bereitschaftsdienst:
Tel. 0700-35 07 00 35

Zahnärztlicher Notdienst: www.notdienst-zahn.de

Notdienst der Apotheken

Notdienst jeweils von 8:00 Uhr
bis 8:00 Uhr des Folgetages

Tel. 0800 00 22 833



Hinweis: Die Termine können sich kurzfristig ändern; es wird empfohlen, jeweils vorher anzurufen. Angaben ohne Gewähr.

Nacht- und Sonntagsdienst 8:00 – 8:00 Uhr des Folgetages.

*GL = Güntersleben, KA = Karlstadt, MHH = Margetshöchheim
 VHH= Veitshöchheim, ZE = Zellingen*

- Fr., 25.10.** Nikolaus Apotheke,
Tel. 0931 / 92133, Oberdürrbacher Str. 2, VHH
- Sa., 26.10.** Apotheke Gesundheitszentrum,
Tel. 09353 / 9859591, Gemündenerstr. 15-17, KA
- So., 27.10.** St. Laurentius Apotheke,
Tel. 0931 / 461354, Rathausplatz 4, Zell
- Mo.,28.10.** St. Margareten-Apotheke,
Tel. 0931 / 46984, Zeller Str. 2, MHH
- Di., 29.10.** Falken-Apotheke,
Tel. 0931 / 91540, Kirchstr. 30, VHH
- Mi., 30.10.** Mohren-Apotheke,
Tel. 09353 / 2341, Hauptstr. 39, KA
- Do., 31.10.** VitaFit-Apotheke,
Tel. 09353 / 983074, Gemündener Str. 10, KA
- Fr., 01.11.** Maternus Apotheke,
Tel. 09365 / 9939, Würzburger Str. 22 A, GL
- Sa., 02.11.** Franken-Apotheke,
Tel. 09353 / 7692, Langgasse 10, KA

- So., 03.11.** Brunnen-Apotheke,
Tel. 09353 / 3637, Am Tiefenweg 2, KA
- Mo.,04.11.** Turm-Apotheke,
Tel. 09364 / 9946, Billingshäuser Str. 2, ZE
- Di., 05.11.** Markt-Apotheke,
Tel. 09364 / 1415, Turmstr. 1, ZE
- Mi., 06.11.** Nikolaus Apotheke,
Tel. 0931 / 92133, Oberdürrbacher Str. 2, VHH
- Do., 07.11.** Apotheke Gesundheitszentrum,
Tel. 09353 / 9859591, Gemündenerstr. 15-17, KA
- Fr., 08.11.** St. Laurentius Apotheke,
Tel. 0931 / 461354, Rathausplatz 4, Zell
- Sa., 09.11.** St. Margareten-Apotheke,
Tel. 0931 / 46984, Zeller Str. 2, MHH
- So., 10.11.** Falken-Apotheke,
Tel. 0931 / 91540, Kirchstr. 30, VHH
- Mo.,11.11.** Mohren-Apotheke,
Tel. 09353 / 2341, Hauptstr. 39, KA
- Di., 12.11.** VitaFit-Apotheke,
Tel. 09353 / 983074, Gemündener Str. 10, KA
- Mi., 13.11.** Maternus Apotheke,
Tel. 09365 / 9939, Würzburger Str. 22 A, GL
- Do., 14.11.** Franken-Apotheke,
Tel. 09353 / 7692, Langgasse 10, KA
- Fr., 15.11.** Brunnen-Apotheke,
Tel. 09353 / 3637, Am Tiefenweg 2, KA
- Sa., 16.11.** Turm-Apotheke,
Tel. 09364 / 9946, Billingshäuser Str. 2, ZE
- So., 17.11.** Markt-Apotheke,
Tel. 09364 / 1415, Turmstr. 1, ZE
- Mo.,18.11.** Nikolaus Apotheke,
Tel. 0931 / 92133, Oberdürrbacher Str. 2, VHH
- Di., 19.11.** Apotheke Gesundheitszentrum,
Tel. 09353 / 9859591, Gemündenerstr. 15-17, KA
- Mi., 20.11.** St. Laurentius Apotheke,
Tel. 0931 / 461354, Rathausplatz 4, Zell
- Do., 21.11.** St. Margareten-Apotheke,
Tel. 0931 / 46984, Zeller Str. 2, MHH
- Fr., 22.11.** Falken-Apotheke,
Tel. 0931 / 91540, Kirchstr. 30, VHH
- Sa., 23.11.** Mohren-Apotheke,
Tel. 09353 / 2341, Hauptstr. 39, KA
- So., 24.11.** VitaFit-Apotheke,
Tel. 09353 / 983074, Gemündener Str. 10, KA
- Mo.,25.11.** Maternus Apotheke,
Tel. 09365 / 9939, Würzburger Str. 22 A, GL
- Di., 26.11.** Franken-Apotheke,
Tel. 09353 / 7692, Langgasse 10, KA
- Mi., 27.11.** Brunnen-Apotheke,
Tel. 09353 / 3637, Am Tiefenweg 2, KA
- Do., 28.11.** Turm-Apotheke,
Tel. 09364 / 9946, Billingshäuser Str. 2, ZE
- Fr., 29.11.** Markt-Apotheke,
Tel. 09364 / 1415, Turmstr. 1, ZE
- Sa., 30.11.** Nikolaus Apotheke,
Tel. 0931 / 92133, Oberdürrbacher Str. 2, VHH

ANZEIGE

Antikankauf Ernst seit über 60 Jahren
WÜ, Seilerstr. 21 - Tel. 0931/29 69 68 65
Schmuckaktion: 60% über Material-Wert
Möbel, Pelze, Zinn, Münzen, Silber u.v.m.

ENGEL&VÖLKERS



Zur
Onlinebewertung

Immobilie kostenlos bewerten

Möchten Sie wissen, welches Potenzial Ihre Immobilie hat?
Mittels QR-Code oder unter www.immo-online-bewerten.de
erhalten Sie schnell und präzise eine kostenlose Ersteinschätzung.
Kontaktieren Sie uns auch gerne für einen
kostenfreien und unverbindlichen Termin vor Ort.



Sandra Fuderer
Gesellschafterin

WÜRZBURG

T. +49 (0)931 991 75 00 | Wuerzburg@engelvoelkers.com
Fuderer Real Estate GmbH | Immobilienmakler
Lizenzpartner der Engel & Völkers Residential GmbH
engelvoelkers.com/wuerzburg



„Wir sind an Ihrer Seite“
Ihr Bestattungsunternehmen
für Mainfranken, Tauber,
Würzburg und Umgebung



Wir – die Familie Bukolt
stehen Ihnen in
schwierigen Zeiten bei.

*„Rufen Sie an,
wann immer Sie
uns brauchen, rund
um die Uhr.“*

Kister Str. 4 · 97271 Kleinrinderfeld
Frühlingsstr. 6 · 97294 Unterpleichfeld
Tel. +49 (0)9366 6080908



Wir kümmern uns um
alle wichtigen Belange
rund um die Themen
Abschied, Trauer
und Vorsorge.

Ihr
R. Bukolt
info@omega-trauerhilfe.de
www.omega-trauerhilfe.de



Dr. Monika Schatz
endlich gesund schön.

Schon wieder 35?

Wir drehen die Zeit zurück!

-  mit Laser
-  mit Filler
-  mit Botulinum
-  mit Soft-Lifting

Es ist Zeit für (D)ein Upgrade

Dr. med. Monika Schatz
Privatpraxis/Aesthetikzentrum
Juliuspromenade 7, 97070 Würzburg

0931 / 70 52 66 70

info@gesundmituns.de // www.gesundmituns.de

WILLKOMMEN IM ZENTRUM WÜRZBURGS

Sehtestwochen
bei
Optik Hemberger

vom 04.11. bis 30.11.2024

Verschwommenes Sehen?

Kopfschmerzen?

Arme zu kurz?

Gratis 3D-Premium Sehtest der neuesten Generation im Wert von 35,00 €.

1. Messung der Einzelaugen und Abgleich beider Augen
2. Überprüfung des Muskelgleichgewichts der Augen
3. Ermittlung des Nahwertes in Gebrauchsentfernung (PC/Lesen)

Im **Aktionszeitraum** erhalten Sie eine **Augeninnendruckmessung** inklusive Ermittlung der Hornhautdicke für **10,00 €** statt 20,00 €.

Wir bitten um Terminvereinbarung.



Vorstadt 1 - 97225 Zelligen - 09364 /6326 - www.optik-hemberger.de