

Informationsblatt

Verwaltungsgemeinschaft Margetshöchheim



Mitgliedsgemeinden Margetshöchheim und Erlabrunn



AUSGABE 10/2024

OKTOBER

27/09/2024

EINLADUNG ZUR BÜRGERVERSAMMLUNG MARGETSHÖCHHEIM

Am Dienstag, 26. November, um 19:30 Uhr
in der Margarethenhalle.

THEMEN:

1. Bevölkerungsentwicklung
2. Finanzstatus der Gemeinde
3. Im Rückblick: die wichtigsten Maßnahmen im Hoch- und Tiefbau
4. Jahresplan 2025

*Herzliche Einladung
Waldemar Brohm, 1. Bürgermeister*

EINLADUNG ZUR BÜRGERVERSAMMLUNG ERLABRUNN

Am Donnerstag, 24. Oktober, um 19:00 Uhr
in der TSV-Turnhalle Erlabrunn.

THEMEN:

1. Jahresrückblick 2023
 - Bevölkerungsentwicklung
 - Haushaltslage
 - Baumaßnahmen
 - Generalisierung Schule Margetshöchheim
2. Energieverbrauch / Klimawandel / Starkregenereignisse
3. Kita Pfarrhaus
4. Klima-Maßnahmen am Volkenberg
5. ILE Main-Wein-Garten
6. Verschiedenes

*Herzliche Einladung
Ihr Thomas Benkert, 1. Bürgermeister*

IMPRESSUM

Das Infoblatt der Verwaltungsgemeinschaft Margetshöchheim erscheint monatlich jeweils am letzten Freitag des Monats und wird kostenlos an alle erreichbaren Haushalte des Verbreitungsgebietes verteilt.

Herausgeber und Redaktion: TYPO-Werkstatt, Iris Mende (v.i.S.d.P.)
Am Haag 10, 97234 Reichenberg
E-Mail: margetshoechheim@typo-werkstatt.de
im Auftrag der Verwaltungsgemeinschaft Margetshöchheim
Grafik und Layout: Ronja Mende und Iris Mende

Verantwortlich für den gemeindlichen Teil:
Gemeinde Margetshöchheim: Bürgermeister Waldemar Brohm
Gemeinde Erlabrunn: Bürgermeister Thomas Benkert
Verwaltungsgemeinschaft: Gemeinschaftsvorsitzender Waldemar Brohm

Zu veröffentlichende Artikel schicken Sie bitte per E-Mail als PDF-Datei ohne jegliche Formatierung direkt an die Redaktion. Bitte Fotos, Grafiken und Texte mit Namensnennung der Urheberrechte. Die Redaktion behält sich Kürzungen vor.

Anzeigenannahme und Gestaltung (gewerbliche Anzeigen)
Iris Mende, Tel. 0176 - 57 72 09 40, E-Mail: anzeigen@typo-werkstatt.de

Private Kleinanzeigen, Dank- und Familienanzeigen:
Gerne gestalten wir für Sie die Anzeigen. Bitte Auftrag formlos per E-Mail schicken an: Iris Mende, Tel. 0176- 57 72 09 40, E-Mail: anzeigen@typo-werkstatt.de
Private Anzeigen können auch, falls digital nicht möglich, direkt in der Verwaltungsgemeinschaft Margetshöchheim aufgegeben werden oder per Postversand an die Redaktion.

Alle Informationen, Metadaten und Erscheinungstermine unter www.typo-werkstatt.de oder unter www.margetshoechheim.de/buergerservice-politik/services/infoblatt
Exemplare der aktuellen Ausgabe liegen auch in den beiden Rathäusern aus.

Das nächste Info-Blatt erscheint:
Freitag, 25. Oktober

Redaktionsschluss: Donnerstag, 10. Oktober
Anzeigenschluss: Mittwoch, 9. Oktober

Ansprechpartner der VGem Margetshöchheim und der Gemeinde Margetshöchheim

BÜRGERBÜRO: buergerbuerero@margetshoechheim.de Tel. 0931 / 46 86 2-0
Fax 0931 / 46 86 2-30

BÜRGERMEISTER: Waldemar Brohm Tel. 0931 / 46 86 2-25
w.brohm@margetshoechheim.de

VORZIMMER: Doris Wolf-Appel Tel. 0931 / 46 86 2-23
vorzimmer@margetshoechheim.de

BAUAMT, RECHT: Marcel Holstein Tel. 0931 / 46 86 2-22
m.holstein@margetshoechheim.de

TECHNISCHES BAUAMT: Daniel Biermann Tel. 0931 / 46 86 2-27
d.biermann@margetshoechheim.de

Nicole Scherbaum Tel. 0931 / 46 86 2-28
n.scherbaum@margetshoechheim.de

Jennifer Baader Tel. 0931 / 46 86 2-12
j.baader@margetshoechheim.de

Monika Oesterlein Tel. 0931 / 46 86 2-26
m.oesterlein@margetshoechheim.de

KÄMMEREI: Verena Stockmann Tel. 0931 / 46 86 2-17
kaemmerei@margetshoechheim.de

BÜRGERBÜRO / RED. INFOBLATT: Elke Böhl Tel. 0931 / 46 86 2-14
infoblatt@margetshoechheim.de

KASSE: Cornelia Bauer-Knitschkowiak Tel. 0931 / 46 86 2-18
kasse@margetshoechheim.de

PERSONALABTEILUNG: Linda Blass Tel. 0931 / 46 86 2-21
personalamt@margetshoechheim.de

STEUERN: Sebastian Felkl Tel. 0931 / 46 86 2-19
s.felkl@margetshoechheim.de

EINWOHNERMELDEAMT / PASS- UND STANDESAMT / FRIEDHOFSWESEN:

Daniela Kiesel Tel. 0931 / 46 86 2-11
d.kiesel@margetshoechheim.de

Christiane Roos Tel. 0931 / 46 86 2-10
c.roos@margetshoechheim.de

Anja Haidt Tel. 0931 / 46 86 2-13
a.haidt@margetshoechheim.de

gebühren Wasser/Kanal: Meike Michler Tel. 0931 / 46 86 2-20
m.michler@margetshoechheim.de

Abfallentsorgung

Margetshöchheim

Restmüll Do., 10.10. Do., 24.10.
Gelbe Tonne Mi., 02.10. Mi., 30.10.
Bioabfall **Fr., 04.10.** Do., 17.10. **Mi., 30.10.**
Papiertonne Mi., 09.10.
Problemmüll Sa., 05.10.

Erlabrunn

Restmüll Do., 10.10. Do., 24.10.
Gelbe Tonne Di., 01.10. Di., 29.10.
Bioabfall **Fr., 04.10.** Do., 17.10. **Mi., 30.10.**
Papier Mi., 09.10.
Problemmüll Sa., 05.10.

Gemeindlicher Bauhof Rosenstraße 11, Freitag: 15:00-18:00 Uhr
Die Abgabe von Grüngut am gemeindlichen Bauhof ist am Freitag, 4. Oktober nicht möglich.

Containerstandorte (Altglas) Einfahrt Zeilweg, Am Scheckert, Friedhof Rosenstraße und Nordstraße

Containerstandorte (Altkleidercontainer)
Würzburger Straße 13, Friedhof Rosenstr. und Nordstr.

Öffnungszeiten Wertstoffhof

Nördliche Maintal, 97299 Zell a. Main
Di. 14:00 – 18:00 Uhr
Do. 09:00 – 18:00 Uhr
Sa. 09:00 – 14:00 Uhr



Ansprechpartner der Gemeinde Erlabrunn

BÜRGERMEISTER: Thomas Benkert
thomas.benkert@erlabrunn.bayern.de

VGem Margetshöchheim

Gemeinschaftsvorsitzender Waldemar Brohm
Mainstraße 15, 97276 Margetshöchheim



☎ 0931 / 46 86 2 -0



Geschäftszeiten Rathaus Margetshöchheim:

Montag bis Freitag 08:00 - 12:00 Uhr
Donnerstag 14:00 - 18:00 Uhr
Mainstraße 15, 97276 Margetshöchheim
Informationen unter: www.margetshoechheim.de

**Das Rathaus in Margetshöchheim ist am
Freitag, 4. Oktober und am Mittwoch, 16. Oktober
geschlossen.**

Geschäftszeiten Rathaus Erlabrunn:

Dienstag: 14:00 - 18:00 Uhr
Tel. 09364 / 13 20
Zellinger Straße 1, 97250 Erlabrunn
Informationen unter: www.weinort-erlabrunn.de

Bayerisches Landesamt für Statistik

MIKROZENSUS 2024

50.000 BürgerInnen müssen noch bis Jahresende mitmachen

Der Mikrozensus ermittelt im Gegensatz zum Zensus Daten zur wirtschaftlichen und sozialen Lage der Bevölkerung. Bisher haben rund 70.000 bayerische BürgerInnen Auskunft gegeben. Mit ihrer Teilnahme tragen die Befragten dazu bei, dass politische Entscheidungen faktenbasiert getroffen werden können. Etwa 50.000 Personen werden noch bis Jahresende vom Landesamt für Statistik kontaktiert und zur Auskunft aufgefordert. Insgesamt sind beim Mikrozensus ein Prozent der Bevölkerung und damit in Bayern 120.000 Personen auskunftspflichtig.

Die befragten Personen geben Auskunft zu ihren Arbeits- und Lebensbedingungen und tragen dazu bei, die wirtschaftliche und soziale Lage der Haushalte zu verstehen und die Lebensbedingungen der Bevölkerung zu verbessern. Nur durch verlässliche, qualitativ hochwertige Daten können politische Entscheidungen z. B. zur Bekämpfung von Armut, der Förderung von Kinderbetreuung oder der Unterstützung von RentnerInnen faktenbasiert und zielgerichtet getroffen werden.

Fundierte Entscheidungen kann die Politik nur auf Basis verlässlicher und repräsentativer Ergebnisse treffen. Um die zu gewährleisten, besteht nach dem Mikrozensusgesetz Auskunftspflicht. Dabei unterliegen die Einzelangaben der Befragten einer strengen Geheimhaltung, die keine Rückschlüsse auf personenbezogene Daten zulässt.

Im Internet finden Sie die Daten bereits abgeschlossener Erhebungen unter

www.statistik.bayern.de/statistik/gebiet_bevoelkerung/mikrozensus

Bankverbindungen

Bankverbindung der Verwaltungsgemeinschaft:

IBAN DE95 7905 0000 0150 1004 02

Bankverbindung der Gemeinde Margetshöchheim:

IBAN DE84 7905 0000 0150 1006 00

Bankverbindung der Gemeinde Erlabrunn:

IBAN DE37 7905 0000 0160 1000 12

Einwohnermeldeamt & Standesamt

Margetshöchheim:

Stand am 30.07.2024:	3.212
Zuzüge:	11
Wegzüge:	8
Geburten:	0
Eheschließungen:	2
Sterbefälle:	2
Stand am 31.08.2024:	3.213

Erlabrunn:

Stand am 30.06.2024:	1.874
Zuzüge:	5
Wegzüge:	7
Geburten:	0
Eheschließungen:	2
Sterbefälle:	1
Stand am 31.07.2024:	1.871

ANZEIGE

Alexandra & Monika Merkle

DUO
ART

Pflanzen / Floristik & Goldschmiede

Lassen Sie sich überraschen von **Blütenvielfalt**
und individuell angefertigtem **Schmuckdesign**.

Wir beraten Sie sehr gerne!

Mo.-Fr. 8 – 18 Uhr · Sa. 8 – 13 Uhr

www.DuoArt-Merkle.de

Würzburger Str. 50 · 97276 Margetshöchheim
Tel. 09 31/ 99 13 61 99 · Fax 09 31/ 99 13 61 98

VERANSTALTUNGEN

Termine in Margetshöchheim

Termine in Erlabrunn

Termine anderer Orte

TAG	ZEIT	VERANSTALTUNG	ORT / TREFFPUNKT	VERANSTALTER
dienstags	14:00 Uhr	AWO-Seniorentreff	AWO-Raum, Margarethenhalle	AWO Margetshöchheim
donnerstags	14:30 - 15:30 Uhr	Fit im Kopf	Versöhnungskirche Zell	Evangel. Kirchengemeinde
donnerstags	17:00 Uhr	Boule	Bahn an Falkenburgerstr.	DFE Erlabrunn-Quettehou e. V.
Fr., 27.09.	18:30 Uhr	Federweisser-Abend	Tante Erla	VDK-OV Erlabrunn
Sa., 28.09.	18:00 Uhr	14. Zeller Oktoberfest	Alte Turnhalle Zell	Musikverein St. Johannes
Sa., 28.09.	19:00 Uhr	Vernissage: Zeit für Stille	Kulturscheune, Bürgerhof	Künstlergruppe mal 4
So., 29.09.	13:00 - 19:00 Uhr	Streuobstfest	Margarethenhalle	Main-Bienen-Streuobst eG
Mi., 02.10.	18:00 Uhr	Stammtisch Maintreff	Theo	Nachbarschaftshilfe Mhh.
Mi., 02.10.	ab 18:30 Uhr	Oktoberfest Warm-up, Live-Musik	Hotel Meisnerhof	Hotel Meisnerhof
Do., 03.10.	ab 11:30 Uhr	Oktoberfest mit Blaskapelle, Live-Musik	Hotel Meisnerhof	Hotel Meisnerhof
Do., 03.10.		Seniorenwanderung		TSV Erlabrunn
Fr., 04.10.		Rathaus geschlossen		Gemeinde MHH
Di., 08.10.	19:15 Uhr	Sitzung des Gemeinderats	Rathaus Margetshöchheim	Gemeinde Margetshöchheim
Mi., 09.10.	09:00 - 12:00 Uhr	Sprechtag	ZDI Mainfranken	AktivSenioren
Mi., 09.10.	14:00 Uhr	Seniorenachmittag	Kirche/Pfarrheim	Seniorenkreis St. Johannes d.T.
Do., 10.10.	12:00 Uhr	Redaktionsschluss Infoblatt 11/24		VGem Margetshöchheim
Do., 10.10.	19:00 Uhr	Sitzung des Gemeinderats	Bürgerhof Erlabrunn	Gemeinde Erlabrunn
Do., 10.10.	19:30 Uhr	Mitgliederversammlung	Vereinsheim	Bund Naturschutz e. V.
Sa., 12.10.	09:00 - 13:00 Uhr	Hallenflohmarkt	ehemalige Obsthalle	mainARTKulturverein MHH
Sa., 12.10. So., 13.10.	13:00 - 17:00 Uhr	Kunstaustellung Kulturherbst Landkreis mit Kulturcafé	ehemalige Obsthalle	mainARTKulturverein MHH
Sa., 12.10.	16:00 Uhr	Vernissage – Begrüßung der Gäste	ehemalige Obsthalle	mainARTKulturverein MHH
Sa., 12.10.	14:00 Uhr	Treffen der Naturfuchse		Bund Naturschutz e. V.
Sa., 12.10.	19:00 Uhr	Vereinsehrungen	Margarethenhalle	SGM 06 Margetshöchheim
Mo., 14.10.	14:00 Uhr	Seniorenspieletreff	Bürgerhof	Gemeinde
Di., 15.10.	14:30 Uhr	Seniorenkreis	Gemeindehaus MHH	Versöhnungskirche
Di., 15.10.	15:45 - 16:45 Uhr	Geschichtenwerkstatt	Bücherei	Bücherei MHH
Di., 15.10.	18:30 Uhr	Vortrag Betrugsmaschen	Rathaus	Nachbarschaftshilfe MHH
Mi., 16.10.		Rathaus geschlossen		Gemeinde MHH
Do., 17.10.	19:00 Uhr	Vereinspreisschafkopf	Kath. Pfarrheim	OGV Margetshöchheim
Sa., 19.10.	ab 08:00 Uhr	Altpapiersammlung	Ort	KJR Erlabrunn
Sa., 19.10.	10:00 - 12:00 Uhr	Pflanzentauschbörse	Schulwiese Erlabrunn	OGV
Sa., 19.10.	16:20 Uhr	Frauenchor bei Würzburger Musiktage	Marienkappelle	MGV
Mo., 21.10.	19:30 - 21:30 Uhr	Vortrag "Rettet den (Vor-) Garten" mit Christine Bender	Gemeindezentrum, Großer Saal	OGV
Mi., 23.10.	16:00 - 18:00 Uhr	Veranstaltung: Seelische Gesundheit	Burkardushaus WÜ	Landratsamt Würzburg
Do., 24.10.	19:00 Uhr	Bürgerversammlung	TSV-Turnhalle	Gemeinde Erlabrunn
Sa., 26.10.	14:30 Uhr	Boulenachmittag mit Coach	Bouleplatz	Partnerschaftskomitee MHH
Sa., 26.10.	19:30 Uhr	Wirtshaussingen	Sängerheim	Sängerverein MHH
Sa., 26.10.	20:00 Uhr	Verputzt - Soloprogramm Ines Procter	TSV-Turnhalle	TSV Erlabrunn
So., 27.10.		Kletterwald	Gramschatz	Förderverein Kinder und Jugendliche MHH e.V.
Mo., 28.10.	14:00 Uhr	Seniorenspieletreff	Bürgerhof	Gemeinde
Fr., 01.11.	14:00 Uhr	Allerheiligen Andacht	Friedhof	Kirche m. MGV Männerchor
Do., 07.11.		Seniorenwandern		TSV Erlabrunn
Do., 07.11.	19:30 Uhr	Gespräch mit MDL Björn Jungbauer	Marokko-Schenke	CSU-OV
Fr., 08.11.	19:00 Uhr	Mitgliederversammlung	Marokko-Schenke	mainARTKulturverein MHH
Fr., 08.11.	20:00 Uhr	Lesung: Margarethe, der Drache und ich	Marokko-Schenke	mainARTKulturverein MHH
Sa., 09.11.	09:00 - 19:00 Uhr	Tagesausflug in den Odenwald		mainARTKulturverein MHH
Sa., 09.11.	ab 18:30 Uhr	Härwesd-Tanz	TSV-Turnhalle	DFE Verein und TSV Erlabrunn
Mo., 11.11.	14:00 - 17:00 Uhr	Seniorenspieletreff	Bürgerhof	Gemeinde
Do., 14.11.	18:30 Uhr	Wirtshaussingen	Weingut Hausknecht	MGV
Mo., 25.11.	19:00 Uhr	Infoveranstaltung zum Theaterprojekt		mainARTKulturverein MHH
Di., 26.11.	19:30 Uhr	Bürgerversammlung	Margarethenhalle	Gemeinde Margetshöchheim

Bezirk Unterfranken



GUT BERATEN – SELBSTBESTIMMT TEILHABEN!

Terminankündigung – wohnortnahe Beratung

Ab **1. Oktober 2024**: Online-Beratung | Eingliederungshilfe und Hilfe zur Pflege

Der Bezirk Unterfranken ist für Sie da und bietet in Ihrer Region für Menschen mit Pflegebedürftigkeit und/oder Behinderung und deren Angehörige sowie allen weiteren interessierten Personen eine individuelle Beratung zu Themen der Eingliederungshilfe an.

Die Beratungen finden an folgenden Tagen in der Zeit **von 13:00 Uhr bis 16:00 Uhr im Pflegestützpunkt Würzburg** (Bahnhofstr. 11, 97070 Würzburg) statt:

Termine: 02.10.2024 13.11.2024 11.12.2024

Vereinbaren Sie Ihren Termin unter:

Tel. 0931 - 79 59 13 49

E-Mail: beratung-eingliederungshilfe@bezirk-unterfranken.de
www.bezirk-unterfranken.de/beratung-egh

Ab Oktober 2024 bietet der Bezirk Unterfranken zusätzlich Online-Beratungen zu Ihren Fragen rund um die Themen Hilfe zur Pflege und Eingliederungshilfe an.

Termine erhalten Sie unter:

www.bezirk-unterfranken.de/Online-Beratung

AktivSenioren Landratsamt Würzburg



INFORMATIONANGEBOT

zur Existenzgründung, Existenzhaltung und Unternehmensnachfolge



In Zusammenarbeit mit den AKTIVSENIOREN BAYERN e.V. wird der Sprech- und Informationstag für Klein- und Mittelbetriebe und Existenzgründer aus dem Landkreis Würzburg angeboten.

Bei dieser ersten Orientierung wird mit dem interessierten Betrieb individuell und vertraulich eine Strategie für Möglichkeiten und Wege von Problemlösungen entwickelt (z. B. Planungs- und Finanzierungsfragen, Organisationsabläufe, Rechnungswesen, Marketing, Unternehmensübergaben etc.).

Dieses erste Orientierungsgespräch ist kostenlos.

NÄCHSTER SPRECHTAG:

Mittwoch, 9. Oktober, 9:00 - 12:00 Uhr

ZDI Mainfranken - Würzburg

Anmeldung bei: Brigitte Schmid, **Tel. 0931 - 80 03 51 12**
 Landratsamt Würzburg, Kreisentwicklung

Weitere Informationen: www.aktivsenioren.de

LANDRATSAMT WÜRZBURG

SEELISCHE GESUNDHEIT UND BESONDERHEITEN BEI FRAUEN

Das Gesundheitsamt für Stadt und Landkreis Würzburg (Gesundheitsamt) lädt am **Mittwoch, 23. Oktober, von 16:00 bis 18:00 Uhr** zur Veranstaltung „Seelische Gesundheit von Frauen: Erkrankungen, Herausforderungen und Hilfsangebote“ in den Kardinal-Döpfner-Saal im Burkardushaus Würzburg ein.

Die Woche der seelischen Gesundheit macht im Oktober 2024 unter der Schirmherrschaft des Bundesministers für Gesundheit auf psychische Erkrankungen und Belastungen, aber auch Strategien zur Bewältigung und Hilfsangebote aufmerksam. Im Rahmen dieser Aktionswoche sollen dieses Jahr Frauen im Mittelpunkt stehen, denn vom Bayerischen Staatsministerium für Gesundheit, Pflege und Prävention wurde für das Jahr 2024 das Schwerpunktthema „Frauengesundheit – Frauen sichtbar und gesund“ ausgerufen. Frauen sind im Laufe ihres Lebens mit zahlreichen psychischen Belastungen durch ihre Doppelrolle in Familie und Beruf, durch die Partnerschaft oder aufgrund der Pflege von Angehörigen konfrontiert. Auch Anforderungen und Rollenerwartungen in bestimmten Umbruchphasen (zum Beispiel Schwangerschaft und Geburt, Wechseljahre) können Einfluss auf das seelische Wohlbefinden nehmen.

Anlässlich der Aktionswoche in Kooperation mit der diesjährigen Schwerpunkt-Kampagne referiert die Oberärztin und Psychiaterin Edith Schwender über häufige psychische Krankheitsbilder mit dem Fokus auf Frauen und deren Belastungen. Anschließend informieren Mitarbeiterinnen des Gesundheitsamtes über lokale und überregionale Hilfsangebote. Wissen, Sensibilisierung und Aufklärung sollen dazu beitragen, Frauen auch in Bezug auf deren seelisches Wohlbefinden „sichtbar“ zu machen – denn Frauen erhalten häufiger als Männer die Diagnose einer psychischen Erkrankung.

Zu diesem kostenfreien und kurzweiligen Spätnachmittag mit musikalischer Begleitung, Getränken und Snacks sind Betroffene, Angehörige, Bezugspersonen sowie alle interessierten Bürgerinnen und Bürger herzlich eingeladen.

Anmeldung:

Um Anmeldung per Telefon unter **Tel. 0931 - 80 03-59 50** oder per E-Mail: sozialpsychiatrischer-dienst@lra-wue.bayern.de unter Angabe von Namen und E-Mail oder Telefonnummer wird gebeten.

ANZEIGE

Wir persönlich (nicht der Automat) fotografieren Sie individuell. Sie haben die Auswahl aus mehreren Aufnahmen. In der Cloud steht sie Ihnen für 6 Monate bereit.

PASSBILDER
Biometrisch oder Portrait-Charakter



Gleich zum Mitnehmen.
FotoFun Digital

Hahnenhof 2, 97070 Würzburg
 Fon: 0931/14 605,
 Fax: 0931/57 30 76
wuerzburg@foto-fun-digital.de
 Mo-Sa. 9.00 - 18.00 Uhr

SPUKMOMENTE IN UNSEREN TONNEN

Bitte erschrecken Sie die Männer in Orange nicht mit diesen Fehlwürfen!

- sog. kompostierbare Biobeutel
- Eierschalen
- gekochte/angebratene Speisereste
- Fisch
- Fleisch

HIER wird es entsorgt!

- verschmutztes Papier (Pizzakarton, Taschentücher, Küchenkrepp etc.)

Nutzen Sie statt sogenannten kompostierbaren Plastiktüten bitte Papiertüten oder Zeitungspapier. Die Plastiktüten sind mit den gängigen Verfahren nicht kompostierbar.

team orange | Am Gießgraben 9 | 97209 Veitshöchheim
 Telefon 0931 / 6156 400
 www.team-orange.info | info@team-orange.info
 Öffnungszeiten KundenCenter: Mo bis Do 8-16 Uhr, Fr 8-12 Uhr

TEAM ORANGE
 Ihr Abfall – unsere Aufgabe



Dieses Projekt wird gefördert durch:
 Bayerisches Staatsministerium für
 Familie, Arbeit und Soziales

Wir gehören zum

MUSTERHAUS KÜRNACH

Inspirationen für altersgerechtes, barrierefreies Wohnen

Besuchen Sie uns im Musterhaus im Landkreis Würzburg
 Prosselsheimer Straße 16
 97273 Kürnach

Gerne können Sie einen kostenfreien Besichtigungstermin unter folgender Telefonnummer vereinbaren:
 0931 80442-38

WIRKOMMUNAL.
 Für Senioren im Landkreis Würzburg

Weitere Informationen unter:
www.wirkommunal.de

WIRKOMMUNAL. DAS MUSTERHAUS
 Ein Projekt für ganz Unterfranken



EINLADUNG ZUR BÜRGERVERSAMMLUNG MARGETSHÖCHHEIM

**Am Dienstag, 26. November, um 19:30 Uhr
in der Margarethenhalle.**

THEMEN:

1. Bevölkerungsentwicklung
2. Finanzstatus der Gemeinde
3. Im Rückblick:
die wichtigsten Maßnahmen im Hoch- und Tiefbau
4. Jahresplan 2025

*Herzliche Einladung
Waldemar Brohm
1. Bürgermeister*



Nachrichten aus der Gemeinde

ORTSJUBILÄUM 2027 – 800 JAHRE MARGETSHÖCHHEIM

Liebe Mitbürgerinnen und Mitbürger,

2027 wird ein besonderes Jahr für die Gemeinde Margetshöchheim sein, denn wir begehen dann unser 800-jähriges Ortsjubiläum. Das Jahr soll mit verschiedensten Veranstaltungen zum „Festjahr“ für die Gemeinde, unsere Bevölkerung und Besucher werden.

Erste Spuren des Jubiläums sind bereits sichtbar in Form von bepflanzten Blumenkübeln, die während bzw. vor der main-ART 2024 erworben werden konnten. In den nächsten Monaten besteht wieder die Möglichkeit Pflanztröge zu erwerben. Wir werden bei Gelegenheit darauf hinweisen. Auch für Gemeindefahrten bzw. -fliegen werden wir wieder eine Option zur Bestellung bereithalten.

Grundsätzlich ist angedacht, jeden Monat eine Veranstaltung durchzuführen, die dem Ortsjubiläum gewidmet sein wird. Dafür bereits jetzt herzlichen Dank an die Vereine, die sich bereit erklärt haben, solch eine Veranstaltung vorzubereiten und durchzuführen.

Es gab bereits mehrere Sitzungen, in welchen sich die Vereine und engagierte Gemeindeglieder Gedanken zum „Festjahr“ gemacht haben. Diese Gedanken sind sehr vielfältig. Auch hierzu gibt es zu gegebener Zeit weitere Informationen.

Das „Festjahr“ soll ein Motto bekommen, unter welchem wir gemeinsam dieses Fest feiern wollen. Auch ein Logo für das „Festjahr“ ist vorgesehen.

Und genau hier bitten wir um Unterstützung bzw. Vorschläge von Ihnen.

Wer also einen Vorschlag für ein Logo oder ein Motto hat, der möge dies(e) bitte in der Gemeinde abgeben oder an folgende Mailadresse schicken

E-Mail: 800-Jahre@margetshoechheim.de

Herzlichen Dank für Ihre Unterstützung

Ihr Waldemar Brohm

1. Bürgermeister

FOTOGROPPE SUCHT ALTE BILDER FÜR MARGETSHÖCHHEIMS 800-JAHRFEIER

Im Jahr 2027 feiert Margetshöchheim sein 800-jähriges Ortsjubiläum. Zu diesem Anlass haben wir eine Arbeitsgruppe gegründet und sammeln Bildmaterial aus längst vergangenen Tagen, um einen Bildband, Kalender, eine Fotoausstellung oder Ähnliches auf die Beine zu stellen.

Hierzu brauchen wir Ihre Mithilfe!

Wenn Sie in Ihrem Keller, auf dem Dachboden, in alten Alben oder Schuhkartons noch verborgene Fotoschätze über Margetshöchheim finden, würden wir uns sehr freuen, wenn Sie uns diese zum Digitalisieren zur Verfügung stellen.

Einzelne Fotos können wir einscannen; in Alben eingeklebte Fotos können wir abfotografieren.

Sie erhalten Ihre Originale umgehend und unversehrt zurück. Bilder in Fotoalben können wir bei Ihnen Zuhause abfotografieren.

Wir suchen Aufnahmen vom Beginn der Fotografie bis in die 1960er Jahre insbesondere zu folgenden Themen:

- Historische Ortsansichten und Postkarten
- Gebäude und Bauwerke (die evtl. nicht mehr existieren)
- Betriebe, Firmen und Institutionen
- Feste, insbesondere Margaretenfest
- Fahrzeuge und Verkehrsmittel aller Art
- Landwirtschaft
- Kurioses

Bitte kontaktieren Sie unsere Ansprechpartner:

Willi Eckert, Tel. 0151 / 22 23 30 67

Bernd Scheumann, Tel. 0151 / 52 22 14 51

Andreas Winkler, Tel. 0179 / 50 56 754

Role Kalkbrenner (Annahme digitaler Fotos),
E-Mail: info@rkfotografie.de

Tina Göpfert (Abfotografieren von Fotoalben),
Tel. 0162 / 81 33 909

Wir freuen uns jetzt schon auf fotografische Raritäten und bedanken uns im Voraus für Ihre Mithilfe!

Ohne Ihre Unterstützung kann unser Projekt nicht gelingen

Die Fotogruppe Margetshöchheim

Willi Eckert, Tina Göpfert, Role Kalkbrenner, Werner Lutz, Rainer Oehrlein, Bernd Scheumann, Christian Schuster, Gerold Weiß-Engert, Andreas Winkler

TECHNIKER GESUCHT!

Die Gemeinde Margetshöchheim sucht für die Margarethenhalle ab sofort (als Minijob oder ehrenamtlich) einen versierten Licht- und Tontechniker.

Berufserfahrung in den Bereichen Medientechnik und / oder Veranstaltungstechnik wäre wünschenswert.

Das Aufgabengebiet umfasst die Licht- und Tonsteuerung bei Veranstaltungen der Gemeinde und von Vereinen in der Margarethenhalle.

Die Aufwandsentschädigung erfolgt nach Vereinbarung.

Interesse?

Bitte melden Sie sich bei Interesse direkt beim 1. Bürgermeister der Gemeinde Margetshöchheim, Herrn Waldemar Brohm,

unter E-Mail: w.brohm@margetshoechheim.de

oder **Tel. 0931 / 46 862-25**

RÜCKBLICK KINDERFERIENPROGRAMM

Was wächst denn da?

Ausflugsziel des Kinderferienprogramms der Mittagsbetreuung war am Montag, 5. August, der Versuchsbetrieb der LWG Landesanstalt für Wein- und Gartenbau in Thüngersheim. Hier werden Anbauversuche durchgeführt sowie neue Obstsorten getestet. Dazu eingeladen haben die beiden Jugendbeauftragten der Gemeinde Lukas Götz und Stephanie Röhl. Der Tag stand unter dem Motto „Obst“.

21 Erst- bis Viertklässler – auf den Spuren des Obstbaus. Der Weg führte die Gruppe zuerst über die Margetshöchheimer Sandflur. Viel Obst gibt es auf den Streuobstwiesen allerdings nicht zu sehen, da bei dem diesjährigen Frost ein Großteil der Blüten erfroren ist. Die Kinder entdeckten trotzdem vieles. Was ist das eigentlich für ein Haus, das da auf der Wiese steht? Was versteckt sich in dem hohlen Baum? Und was war das wohl für ein Tier? (Nachdem ein im Frühjahr gefundener Tierschädel begutachtet wurde). Außerdem wurden Schnecken, Kletten und Stöcke gesammelt. Nach einer kleinen Stärkung mit Leinacher Zwetschgen ging es über die Erlabrunner Staustufe direkt weiter zum Freigelände der LWG.

Von zwei Mitarbeiterinnen empfangen, gab es zur Begrüßung zwei verschiedene Apfelsäfte – spannend, wie unterschiedlich die beiden Säfte schmeckten. Danach durften die Schüler auf dem Versuchsgelände viele heimische Obstarten entdecken.



Was wächst denn da? Neben den klassischen Obstsorten Apfel, Birne, Zwetschge, Quitte, Johannis-, Him- und Brombeeren lernten die Kinder Kornelkirschen, Speierling, Kiwibeeren, Aronia und für uns alle neu die Indianerbanane kennen. Probiert werden durfte natürlich auch. Es gab Brombeeren, Johannisbeeren, Zwetschgen und früh gereifte Äpfel. Auch Mandeln waren dabei – diese allerdings noch nicht reif.

Interessant war die Vermehrung von Pflanzen. Die Kinder durften erfahren, wie das bei Johannisbeeren funktioniert. Von roten Johannisbeersträuchern wurden Zweige geschnit-



Fotos: S. Röhl

Voller Eindrücke ging es zurück auf den langen Heimweg.

Als Überraschung wartete an der Staustufe der Eiswagen von Lukas Götz.

Nachrichten aus dem Rathaus

Sprechzeiten des Bürgermeisters

Waldemar Brohm:

nach telefonischer Vereinbarung.

Sitzung des Gemeinderats

NÄCHSTER SITZUNGSTERMIN:

Dienstag, 8. Oktober

19:15 Uhr im Rathaus Margetshöchheim

AUS DER ÖFFENTLICHE SITZUNG VOM 30. JULI 2024

Top 1. Brückensanierung - Erweiterung/Verlängerung der Gehwege am Brückenbauwerk Süd | hier: vor Ort Einsicht

Vertreter des staatlichen Bauamts und des beauftragten Ing.-Büros erläutern kurz die Planungen und stellen die Entwicklungsmöglichkeiten dar, welche sich der Gemeinde im Rahmen der Sanierung eröffnen.

Im Rahmen der vor Ort Einsicht stellte Bürgermeister Brohm in Kürze die bisherigen Verfahrensschritte und Gespräche mit dem staatlichen Bauamt und dem beauftragten Ingenieurbüro bzgl. der Brückensanierungen dar. Hierbei ist angedacht, dass drei Brücken, welche jeweils die ST2300 kreuzen, in den Jahren 2025 und 2026 saniert werden sollen.

Im weiteren Verlauf erläuterte Herr Klamt die Maßnahme wie folgt.

Das staatliche Bauamt beabsichtigt die Generalsanierung der Brücke Margetshöchheim Süd im Jahr 2025 vorzuziehen und die für das Jahr 2024 angedachte Generalsanierung der Brücke Birkachstraße sowie der Fußgängerbrücke Untere Steigstraße auf das 2026 zu schieben. Angedacht sind hierbei für die Baumaßnahme an der Brücke Margetshöchheim Süd Gesamtinvestitionskosten in Höhe von ca. 1,2 Mio. €. Die Bauzeit beträgt ca. 7 – 8 Monate. Begonnen werden soll ab März 2025. Seitens des staatlichen Bauamtes sind hierbei hinreichende Maßnahmen vorzunehmen. Insbesondere Widerlager müssen erneuert und der Brückenaufbau instand gesetzt werden.

Hierzu ist eine Vollsperrung der Brücke notwendig, des Weiteren wird die Staatsstraße halbseitig mit Ampelverkehr gesperrt werden.

Im Rahmen der Sperrung wird eine Umleitung des innerörtlichen Verkehrs über die Rosenstraße und Birkachstraße erfolgen müssen. Dies gilt auch für den ÖPNV. Eine Ampelstellung im Bereich der Zeller Straße und Rosenstraße im Kreuzungsbereich ist hierzu notwendig.

Durch das staatliche Bauamt wurden der Gemeinde mehrere Handlungsoptionen dargelegt, inwiefern Verbesserungsmaßnahmen an den gemeindlichen Gehwegen möglich wären. Der gemeindliche Gehweg linksseitig beträgt aktuell 2,50 m, der gemeindliche Gehweg rechtsseitig 1,50 m. Der gemeindliche Gehweg rechtsseitig kann auf die Breite von 1,80 m erweitert werden, indem das Gelände außen aufsitzend angebracht wird. Die entstehenden Mehrkosten von ca. 12.000 € netto wären der Gemeinde aufzuerlegen. Des Weiteren ist der Beleuchtungsmast Süd auf der Südseite linksseitig zu versetzen, da die Verlängerung und zugleich Verbreiterung des Gehwegs um 3 – 5 Meter angedacht ist. Der Gehweg linksseitig auf der Südseite soll über das bestehende Maß in seiner Länge nicht verlängert werden, jedoch auf die gesamte Länge verbreitert. Hierzu bestand grundsätzlich Einigkeit. Zudem soll ein Flachbord angebracht werden.



Die Maßnahmen zur Verbesserung der Gehwegsituation gehen gänzlich zu Lasten der Gemeinde.

Die notwendigen Maßnahmen hinsichtlich der Brückensanierung und hierbei insbesondere der Oberflächensanierung gehen zu Lasten der Gemeinde, dies ist bereits mit Verwaltungsvereinbarung geklärt.

Im Rahmen des Bauausschusses wurde intensiv über die Fußgängerführung während der Bauphase diskutiert und das staatliche Bauamt gebeten zu überprüfen, inwiefern es möglich ist, halbseitig den Fußgängerverkehr über die Brücke während der Bauphase ermöglichen. Insofern erging folgender

Beschluss:

Die Gemeinde nimmt die dargestellten Ausführungen zur Kenntnis und bittet das staatliche Bauamt, den Fußweg rechtsseitig auf 1,80 m Breite zu vergrößern. Die hier entstehenden Kosten übernimmt die Gemeinde. Des Weiteren soll der Gehweg auf der Südseite links verlängert und auf gesamter Länge verbreitert sowie ein entsprechendes Flachbord angebracht werden. Die Kosten übernimmt die Gemeinde.

einstimmig beschlossen Ja 4 Nein 0

Top 2. BV 2024/16M - Antrag auf Zulassung, PV im Altort, FINr. 97, Schmiedgasse 7

Für das Anwesen „Schmiedgasse 7“ wird ein Antrag auf Zulassung einer PV-Anlage gestellt.

Auf dem südlich ausgerichteten Dach sollen sieben PV-Module in zwei Modulfeldern errichtet werden.

Gemäß § 3 Nr. 3 Abs. 8 der Gestaltungssatzung liegt das Vorhaben im Sondergeltungsbereich für PV, indem die Module vom Straßenraum nicht einsehbar sein dürfen. Die Nichteinsehbarkeit ist gewährleistet.

Das Modulfeld 1 (sechs Module) ist grds. genehmigungsfähig, das Modulfeld 2 (ein Modul) widerspricht § 3 Nr. 3 Abs. 8 Nr. 4 der Gestaltungssatzung (mind. 4,00 qm).

Das Vorhaben wurde im Bauausschuss vorgestellt und diskutiert. Seitens des anwesenden Antragstellers wurde das Vorhaben kurz erläutert und vereinbart, dass ein Alternativvorschlag zur Genehmigungsfähigkeit des Moduls 7 erarbeitet wird, in dem die Module 3, 6 und 7 deutlich abgegrenzt von den Modulen 1, 2, 4 und 5 dargestellt werden. Ein entsprechender Plan ist einzureichen.

Beschlüsse:

1. Die Module 1 bis 6 (Modulfeld 1) werden zugelassen, das Modul 7 wird abgelehnt.

einstimmig beschlossen Ja 4 Nein 0

2. Sollte eine genehmigungsfähige Alternativplanung vorgelegt werden, wird diese im Rahmen eines Rundlaufbeschlusses entschieden werden.

einstimmig beschlossen Ja 4 Nein 0

Top 3. BV 2024/17M - Antrag auf Baugenehmigung - Nutzungsänderung zu Gewerbebetrieben, FINr. 162, Mainstraße 23

Für das Anwesen Mainstraße 23 wird eine Nutzungsänderung beantragt. Die bisherige Wohnnutzung im 1. OG soll zu Gunsten einer gewerblichen Nutzung aufgegeben werden.

Die beabsichtigte Gewerbenutzung ist ein nicht störender Gewerbebetrieb. An der baulichen Substanz werden keine Veränderungen vorgenommen.

Das Vorhaben befindet sich in einer sog. Gemengelage aus Wohnnutzung und Mietgebietselementen. Insofern ist die Art der baulichen Nutzung als nicht störender Gewerbebetrieb zulässig.

Es wird empfohlen, das gemeindliche Einvernehmen zu erteilen. Gleiches gilt für die Sanierungsgenehmigung.

Beschluss:

Das gemeindliche Einvernehmen und die Sanierungsgenehmigung werden erteilt.

einstimmig beschlossen Ja 4 Nein 0

Top 4. BV 2024/22M - Antrag auf Baugenehmigung, An- und Umbau eines Wohnhauses, FINr. 1337, Gartenstraße 12c

An das Anwesen Gartenstraße 12c soll ein eingeschossiger Anbau mit Flachdach und vorstehenden Freisitz geschaffen werden. Das Vorhaben liegt nicht im Geltungsbereich der Gestaltungssatzung.

Das Vorhaben fügt sich in die nachbarliche Bebauung ein.

Beschluss:

Das gemeindliche Einvernehmen wird erteilt.

einstimmig beschlossen Ja 4 Nein 0

Top 5. Informationen zur Sanierung der EG-Wohnung, Am Sportplatz 5

Verputzer-, Maler-, Tapezier-, Trockenbau- und Bodenbelagsarbeiten:

Die Verputzer-, Maler-, Trockenbau- und Bodenbelagarbeiten wurden, genehmigt durch den 1. Bürgermeister Herrn Brohm, an die Firma Michael Hösl vergeben.

Für die Sanierung der Erdgeschosswohnung wurden zwei Nachtragsangebote für die Verlegung eines Linoleumbodens, sowie alternativ eines Echtholzbodens anstatt des geplanten Laminatbodens eingeholt.

Für die Verlegung des Linoleumbodens, da der Boden vorher aufwendig geschliffen, isoliert und gespachtelt werden muss, würden circa 9.200 € an Kosten anfallen, für den Echtholzboden circa 10.000 €.

Der Laminatboden war in der Kostenschätzung laut Angebot mit 3.600 € berücksichtigt.

Die Firma hat für Laminatboden eine Unbedenklichkeitsbescheinigung zum Angebot nachgereicht.

Es würden Mehrkosten von rund 5.600 € beim Einbau eines Linoleumbodens entstehen.

Da dies für die geplante eher kurzfristige Nutzung unwirtschaftlich ist, wird der Auftrag, genehmigt durch den 1. Bürgermeister Herrn Brohm, für Laminatboden vergeben.

Elektroarbeiten:

Die Elektroarbeiten wurden, genehmigt durch den 1. Bürgermeister Herrn Brohm, an die Firma Elektro Riedmann GmbH vergeben.

Es wurde eine Infrarotheizung mit teilweise Hybrid (Konvektion) und Funk gewählt, da dieses System ein wärmeres Raumgefühl gewährleistet und durch die Funkthermostate flexibler genutzt und energiesparender (Nachtabsenkung) eingestellt werden kann.

Die Firma startet mit der Überprüfung der Elektrik ab Anfang August.

Sanitärarbeiten:

Die Sanitärarbeiten wurden, genehmigt durch den 1. Bürgermeister Herrn Brohm, an die Firma Kimmel SHK GmbH vergeben.

Beschluss:

Die zuvor genannten Auftragsvergaben werden nachgenehmigt.

einstimmig beschlossen Ja 4 Nein 0

Top 6. Informationen zur Feuchtigkeit im Kellergeschoss der Margarethenhalle – weitere Untersuchungen

Beim Termin am 20.06. wurde ein UV- Färbemittel am Fußpunkt der Außentreppe eingebracht, dieses ist bisher im Bereich der Schwelle nicht nachweisbar. Zusätzlich sollte die Abdichtung der Türschwelle der Kellereingangstüre überprüft werden und 3 Bodenöffnungen hergestellt werden: Eine davon im Außenbereich Höhe Kellereingangstüre an der gegenüberliegenden Stahlbetonwand und 2 im Innenbereich des betroffenen Bereiches.

Der Estrich mit Trennfolie ist in allen 3 Bereichen durchnässt.

Am 15.07. fand ein Vororttermin mit der Fa. Simon macht`s, Herrn Hartmann statt.

Die Firma erstellt ein Angebot zur Überprüfung und gegebenenfalls Abdichtung der Kellereingangstüre von außen.

Laut Einschätzung der Firma sollte der Fliesenbelag samt Estrich im Außenbereich entfernt werden und neu aufgebaut werden.



Auch im Innenbereich empfiehlt er den kompletten Bodenaufbau mit Fliesen und Estrich zu erneuern, da ein punktuell Trockenungsverfahren, durch die vorhandene Folie über der Bodenplatte unter der Wasserreste zurückbleiben werden, meist nicht den gewünschten Effekt erreicht.

Am 20.06.2024 bei der 1. Bestandsuntersuchung durch die Fa. Emmerling, konnte eine Abwasserleitung mit Putzöffnung direkt neben der Kellereingangstüre nicht befahren werden, da die Öffnung nicht zugänglich war, diese wurde zwischenzeitlich freigelegt, sodass am 16.07. eine Befahrung stattfinden konnte.

Die Schmutzwasserleitung dient zur Entwässerung des WC`s neben der Küche und dem Nebeneingang im EG.

Nachfolgend die Ergebnisse des 2. Termins der Fa. Emmerling- Mess-technik am 16.07.2024:

Schadensbericht: Am Objekt wurde aufgrund von Feuchtigkeitsschäden in einem Flur im Untergeschoss eine Leckortung durchgeführt. Im unmittelbaren Schadensbereich konnte eine Abwasserleitung ausfindig gemacht werden. Die Abwasserleitung wurde mittels Rohrkamera überprüft, als Schadensursache konnte ein Rohrbruch an einer Kunststoff Abwasserleitung festgestellt werden. Die Bruchstelle befindet sich im Bereich der Treppenanlage. Die Abwasserleitung ist in einem Schutzrohr verlegt, das ausgetretene Wasser ist im Schutzrohr bis in den Bodenaufbau in den Flur gelaufen, hat sich im Bodenaufbau ausgebreitet, und das vorgefundene Schadensbild verursacht. Um einen Aufbruch am Unterbau der Treppenanlage zu vermeiden, könnte eine Reparatur mittels Inliner erfolgen. Um eine erneute Durchfeuchtung ausgehend von der Abwasserleitung im Schutzrohr zu vermeiden, sollte geprüft werden, ob eine Mauerdurchführung (Gliederkette) nachgerüstet werden kann. Der Bodenaufbau im Flur muss von einer Trocknungsfirma überprüft werden. An einigen Teilbereichen befindet sich ein Verbundestrich, in Richtung Mitte besteht evtl. ein Estrich auf einer Dämmsicht, evtl. wird ein Teilrückbau des Estrichs zur Schadensbeseitigung erforderlich.

Das technische Bauamt schlägt folgende weitere Maßnahmen vor:

- Melden des Schadens an die Gebäudeversicherung.
- Einholen von Angeboten für:
 - die Reparatur der Schmutzwasserleitung mittels Inlay,
 - die Abdichtung des Schutzrohres zum Gebäude hin und
 - die Sanierung des betroffenen Fußbodens innen, zunächst mit Bautrocknungsgeräten.
- Gegebenenfalls Austausch des Fußbodenaufbaus innen im betroffenen Bereich, falls die Trocknung nicht den gewünschten Effekt erreicht.
- Überprüfung der Türschwelle und gegebenenfalls
- Abdichtung von außen.

Die Sinkkästen sind regelmäßig zu reinigen, der Laubschutz ist zu überprüfen und ggf. ein Kostenvoranschlag einzuholen.

zur Kenntnis genommen

Top 7. Informationen zum Kommunalen Förderprogramm

Förderantrag für die Anbringung von Holztoren an ehemaliger Scheune, Anwesen Mainstraße 34a, Fl.Nr. 198,199/2:

Für die Umbauarbeiten ehemalige Scheune Wohnen wurde nur ein Angebot für die Anbringung von Holztoren eingereicht. Da nur ein Angebot vorlag, wurde ein Wettbewerbsabschlag von 15% bei der Berechnung der Förderfähigen Kosten abgezogen. Auf der Grundlage des Prüfvermerks zur Feststellung der Zuwendungsfähigkeit des Architekturbüro Schlicht Lamprecht Kern vom 11.06.2024 wurde der Fördersumme mit Bescheid Nr. 07/24 vom 13.06.2024 durch das Techn. Bauamt zugestimmt.

Die bewilligte Fördersumme beläuft sich auf 3.712,41 €.

Zuschussgewährung für die Sanierung und Umnutzung der Scheune zu Wohnzwecken- 8.Maßnahme: Einblasdämmung Dachstuhl, Anwesen Dorfstraße 17, Fl.Nr. 77/4:

Für das Vorhaben wurden mit Bewilligungsbescheid Nr. 10/23 vom 30.11.2023 Zuschüsse in Höhe von 1.070,64 € gewährt.

Die Prüfung der Endabrechnung durch das Büro Schlicht Lamprecht

Kern am 11.06.2024 hat dem Grunde nach zuwendungsfähige Kosten von 3.609,48 € ergeben, da jedoch nur zuwendungsfähige Kosten in Höhe von 3.568,81 € von dem Bauherrn bei Antragstellung eingereicht wurden, können auch nur diese als zuwendungsfähige Kosten anerkannt werden.

Die mögliche Zuwendung liegt somit bei 1.070,64 €

Das Techn. Bauamt genehmigte am 17.06.2024 die Auszahlung des im Rahmen der Endabrechnung ermittelten Zuschussbetrags in Höhe von 1.070,64 €.

Zuschussgewährung für die Erneuerung der Haustüre, Anwesen Würzburger Straße 24, Fl.Nr. 3968:

Für das Vorhaben wurden mit Bewilligungsbescheid Nr. 05/24 vom 22.02.2024 Zuschüsse in Höhe von 892,45 € gewährt.

Die Prüfung der Endabrechnung durch das Büro Schlicht Lamprecht Kern am 11.06.2024 hat dem Grunde nach zuwendungsfähige Kosten von 3.358,60 € ergeben, da jedoch nur zuwendungsfähige Kosten in Höhe von 2.974,84 € von den Bauherren bei Antragstellung eingereicht wurden, können auch nur diese als zuwendungsfähige Kosten anerkannt werden.

Die mögliche Zuwendung liegt somit bei 892,45 €

Das Techn. Bauamt genehmigte am 17.06.2024 die Auszahlung des im Rahmen der Endabrechnung ermittelten Zuschussbetrags in Höhe von 892,45 €.

Zuschussgewährung für die Sanierung und Umnutzung der Scheune zu Wohnzwecken- 9.Maßnahme: Hofeinfriedung, Anwesen Dorfstraße 17, Fl.Nr. 77/4:

Für das Vorhaben wurden mit Bewilligungsbescheid Nr. 12/23 vom 18.12.2023 Zuschüsse in Höhe von 1.401,18 € gewährt.

Die Prüfung der Endabrechnung durch das Büro Schlicht Lamprecht Kern am 18.06.2024 hat dem Grunde nach zuwendungsfähige Kosten von 5.367,80 € ergeben, da jedoch nur zuwendungsfähige Kosten in Höhe von 4.670,61 € von dem Bauherrn bei Antragstellung eingereicht wurden, können auch nur diese als zuwendungsfähige Kosten anerkannt werden.

Die mögliche Zuwendung liegt somit bei 1.401,18 €

Das Techn. Bauamt genehmigte am 20.06.2024 die Auszahlung des im Rahmen der Endabrechnung ermittelten Zuschussbetrags in Höhe von 1.401,18 €.

zur Kenntnis genommen

TOP 8. Informationen und Termine

Termine:

- Bauausschuss 10/2024: 29.10.2024, 18:00 Uhr



Aquarell von Ulrike Hünig

HESELBARTH
Elektro · Heizung · Sanitär

WIR SUCHEN

ELEKTRONIKER
ENERGIE- UND GEBÄUDETECHNIK (M/W/D)

AUSZUBILDENDE
ELEKTRONIKER ENERGIE- UND GEBÄUDETECHNIK (M/W/D)

Egal, ob Berufseinsteiger oder Branchenkenner -
Bei uns bist du richtig!

HESELBARTH GEBÄUDE- UND ENERGIETECHNIK GMBH
Daimlerstr. 7 | 97209 Veitshöchheim | Telefon 0931 304296 0
info@hesselbarth-get.de | www.hesselbarth.energy

KITCHEN IS POSSIBLE

NICHTS IST UHMÖGLICH
KÜCHENBLÖCKE,
KÜCHENARBEITSPLETTEN,
BÖDEN UND WANDVERKLEIDUNGEN
AUS IHREM WUNSCHSTEIN.

Steinwelten Josef Hofmann | Würzburg - Versbach | 0931 2 00 29 - 0
info@stein-welten.com | www.stein-welten.com

meine Heizung • mein Bad • meine erneuerbaren Energien

Können wir wärmstens empfehlen

Höchste Zeit für eine Wärmepumpe

so viel Förderung gab es noch nie !

Sichern Sie sich bis zu 70 % Cashback vom Staat

Alles aus einer Hand inkl. Elektriker

Erledigen Sie mit uns Ihren Förderungsantrag in nur 30 Minuten!

HEIZUNG PORZNER SANITÄR

Vaillant

www.porzner.com 0931 / 461234
porzner.shk 0931 / 461234
Hauptstr. 130, 97299 Zell am Main



Main-Streuobst-Bienen eG Margetshöchheim



STREUOBSTFEST AM 29. SEPTEMBER

Die Margetshöchheimer Streuobst-Genossenschaft kann heuer stolz auf ihr 10-jähriges Bestehen zurückblicken. Seit ihrer Gründung im Jahr 2014 hat sich die Main-Streuobst-Bienen eG inzwischen zu einem der bedeutendsten Streuobst-Produzenten Bayerns entwickelt und für ihre innovative Arbeit bereits Preise gewonnen. Das 10-jährige Jubiläum des Bioland-Betriebs soll nun gebührend gefeiert werden mit einem großen

Streuobst-Fest am Sonntag, 29. September von 13:00 bis 19:00 Uhr in der Margarethenhalle.

Es wird ein umfangreiches Rahmenprogramm geboten mit Vorträgen, Verkostungen (z. B. Bio-Säfte, Liköre und Schnäpse), neuen Produktvorstellungen, Info-Ständen, Marktständen (z. B. Imker, Korbflechter, Weidetierprodukte), Familienprogramm und einer Apfelbörse mit Sortenbestimmung durch einen Pomologen (eigene Äpfel können zur Bestimmung mitgebracht werden). Die Streuobst-Beraterin des Landkreises berät über Fördermöglichkeiten für Landwirte und Privatleute. Eine Filmvorführung von Willi Eckert über die Obstbaukultur in Margetshöchheim rundet das Programm ab. Für das leibliche Wohl ist gesorgt, mit Kaffee und Kuchen vom OGV und funky Pizza aus dem mobilen Pizzaofen von Rainer Funk.



Wir laden herzlich ein zum

Streuobstfest

in der Margarethenhalle in Margetshöchheim

am Sonntag, den 29. September 2024
von 13 bis 19 Uhr

Streuobstmarkt mit Apfelbörse **Infostände & Fachvorträge**
Streuobstdelikatessen **Sortenausstellung**
Familienprogramm **Sortenbestimmung**
Essen und Getränke

Grafik: Main-Streuobst-Bienen eG

Streuobst vereint Wertschöpfung, Klimaschutz und Umweltschutz

Die Margetshöchheimer Streuobst-Genossenschaft wurde 2014 gegründet, um den stark vernachlässigten Streuobst-Anbau in der Region wiederzubeleben. Zu den Gründungsmitgliedern gehörte Margetshöchheims Bürgermeister Waldemar Brohm. Streuobstwiesen gehen auf eine jahrhundertalte Tradition zurück, wurden in den letzten Dekaden aber von Plantagen mit Standard-Sorten verdrängt.

Die Genossenschaft hat über 200 Apfelsorten im Portfolio, darunter viele historische und regionaltypische Sorten mit einzigartiger Geschmacksvielfalt. Streuobst ist etwas ganz Besonderes, denn es vereint auf herausragende Weise Umweltschutz und Wertschöpfung. Streuobstwiesen haben einen unschätzbaren Wert für die regionale Erzeugung von Bio-Lebensmitteln und den Erhalt der Sortenvielfalt sowie für den Klimaschutz, den Wasserschutz und die Biodiversität. In Europa gehören Streuobstwiesen zu den artenreichsten Biotopen, etwa 5.000 Tier- und Pflanzenarten finden in dem strukturreichen Lebensraum ein Zuhause.

"Wir zaubern aus Äpfeln, Birnen, Pflaumen tolles für den Gaumen", sagt Krischan Cords

Inzwischen ist die Main-Streuobst-Bienen eG auf rund 150 Mitglieder angewachsen und bewirtschaftet mit ihren Bio-zertifizierten Lieferanten in den drei Landkreisen Kitzingen, Main-Spessart und Würzburg rund 120 Hektar Streuobstwiesen. Etwa die Hälfte der betriebseigenen Flächen, gut 20 Hektar, liegen in Margetshöchheim. Mithilfe fleißiger Bienechen wird außerdem regionaler Bio-Honig erzeugt.

"Margetshöchheim ist eines der wenigen fränkischen Dörfer, das noch ausgedehnte Streuobstwiesen besitzt", berichtet der Geschäftsführer Krischan Cords und freut sich über die steigende Wertschätzung für Streuobst. In den vergangenen 10 Jahren hat die Genossenschaft fast 1 Million Tonnen Äpfel verarbeitet. "Wir sind nun einer der größten Streuobst-Betriebe in Bayern - das kann sich feiern lassen!" sagt er und lädt alle Bürgerinnen und Bürger herzlich zum Streuobstfest am Sonntag, 29. September ein.



UNTER UNS

Margetshöchheimer Künstlerinnen und Künstler
stellen aus

Monika Albert
Heide Euting
Sonja Eckert
Role Kalkbrenner

Paul Kremer
Klaus Mangold
Anita Melber
Helmar Muck

Sylvia Roswora
Hans-Jürgen Schreckling
Luidmila Shertsinger
Gerhard Vollmond

+ Hallenflohmarkt *Samstag, 12.10.*

+ Kaffee & Kuchen

inkl. Kaffeehausmusik

12.10.24

→ 9:00 – 17:00

→ 16:00 *Vernissage*

13.10.24

→ 13:00 – 17:00

Ehemalige Obsthalle *Pointstraße 11*

Margetshöchheim

→ mainartkulturverein.de



mainART Kulturverein e. V.



TERMINE

HALLENFLOHMARKT

Samstag, 12. Oktober, 9:00 – 13:00 Uhr
in der ehem. Obsthalle (Pointstr. 11, 97276 Margetshöchheim)
für Bürger aus Erlabrunn und Margetshöchheim.
Standgröße bis zu 3,00 m x 1,00 m, Standgebühren: 5,00 EUR
Anmeldung bis 8. Oktober, Tel. 0931 / 46 31 84,
E-Mail: info@mainartkulturverein.de

KUNSTAUSSTELLUNG MIT KULTURCAFÉ

Samstag, 12. und Sonntag 13. Oktober,
jeweils von 13:00 Uhr bis 17:00 Uhr.
Kulturherbst Landkreis Würzburg
Die Vernissage findet am **Samstag, um 16:00 Uhr** statt.

MITGLIEDERVERSAMMLUNG

Freitag, 8. November, um 19:00 Uhr
in der Marokko-Schenke.

„MARGARETHE, DER DRACHE UND ICH“

Eine Lesung mit Andrea Kamhuber,
am **Freitag, 8. November, um 20:00 Uhr**
in der Marokko-Schenke.

TAGESAUSFLUG IN DEN ODENWALD

Samstag, 9. November, 9:00 – 19:00 Uhr
U.a. mit Besuch und Überreichen Margetshöchheimer
Wappen, Deutsches Drachendomuseum Lindenfels.
Anmeldung bis 15. Oktober 2024, Tel. 0931 / 46 31 84,
E-Mail: info@mainartkulturverein.de

INFOVERANSTALTUNG ZUM THEATERPROJEKT „MARGETSHÖCHHEIMER GELÖBNIS“

Montag, 25. November, um 19:00 Uhr
in der Margarethenhalle Margetshöchheim.

SCHMÜCKEN VON WEIHNACHTSBÄUMEN AM RATHAUS IN VORWEIHNACHTLICHER STIMMUNG

Samstag, 30. November, 15:00 – 21:00 Uhr

CSU-OV Margetshöchheim



GESPRÄCH & DISKUSSION MIT MDL BJÖRN JUNGBAUER

Ein Jahr Abgeordneter im Bayerischen Landtag - Gespräch und
Diskussion mit Björn Jungbauer am **Donnerstag, 7. November,**
um 19:30 Uhr, in der Marokko Schenke.

Herzliche Einladung!!

SG 06 e.V. Margetshöchheim



THEATERABTEILUNG

Am Grautümpel soll ein Holiday-Adventure-Resort entstehen !?

Das gefällt den Gemeindemitgliedern und der Präsidentin
des Naturschutzkomitees in keinsten Weise. Das muss unter
allen Umständen verhindert werden, denn angeblich ist dort
die Brunftstätte der vom Aussterben bedrohten kaukasischen
Warzbuckelkröte.

Auf der Infoveranstaltung in der „Grautümpel Schenke“ kommt
es zu einer verbalen und handfesten Diskussion zwischen Bür-
germeister, Investorin und den Anwesenden.

Obwohl niemand in der Vergangenheit diese Kröten jemals
am Tümpel gesichtet hat, kommt es plötzlich zu einer richtigen
Invasion der liebsten Amphibien. Aber nicht nur die sind
liebestoll....

Als ein Mord geschieht, geraten alle Anwesenden unter Ver-
dacht, denn jeder von ihnen hat Dreck am Stecken.

Oder war es am Ende doch das sagemumwobene Grautümpel-
Monster????

Kommen sie und sehen sie die turbulente Krimi-Komödie von
Andreas Wening

„Die KRÖTENWANDERUNG“

Termine der Aufführungen

Freitag, 22. November	19:30 Uhr
Samstag, 23. November	19:30 Uhr
Sonntag, 24. November	17:00 Uhr



Ronny Eckert, Anja Seubert, Luna Rosel

Thomas Herbert, Wolfgang Beck, Claudia Herbert, Susanne Gerhard,
Maria Bünner, Susanne Öhrlein, Holger Biermann

Claudia Schütz, Monika Albert

Foto: Theaterabteilung der SGM06

unamedesign
handcrafted jewelry

www.unamedesign.com

contact us for your custom-made
info@unamedesign.com
+49 1796771735

jeske AUGENOPTIK

Kinderbrillen
mit Durchblick!

fon 0931 | 45262998
bahnhofstr. 2a · veitshöchheim
www.jeske-augenoptik.de

sichtbar anders.

caritas Sozialstation St. Burkard e.V.
Tagespflege

**Unser Team
braucht Verstärkung!**

Wir suchen ab sofort einen
**Mitarbeiter (m/w/d)
im Fahrdienst**
(im Rahmen einer geringfügigen Beschäftigung)

Für weitere Informationen steht Ihnen
unsere Leitung Frau Petra Rauh gerne
zur Verfügung.

**Tagespflege St. Johannes
Margetshöchheim**
Mainstraße 44
97276 Margetshöchheim
Telefon 0931 45228981

Autohaus
Haberbosch
Ein Unternehmen der EHRHARDT AG

Stützenbergstr. 1 · 97225 Zellingen
T 09364 8176090 · autohaus-haberbosch.de

**Jetzt Termin vereinbaren:
Telefon: 09364 8176090**

EHRHARDT AG Hauptsitz: Kaltenbronner Weg 2, 98646 Hildburghausen | www.ah-ehrhhardt.com

VW Service Audi Service Nutzfahrzeuge Service

**RÄDERWECHSEL
AKTIONSTAGE**

17.+18.10. | 24.+25.10. | 08.11.

Zeit zum Räder wechseln!

Um Ihnen den bestmöglichen Service
bieten zu können, freuen wir uns über eine
Terminvereinbarung vorab!



Musikverein St. Johannes Margetshöchheim



OKTOBERFEST

Einladung zum Oktoberfest der promusica am **Samstag, 28. September, ab 18:00 Uhr**, in der Alten Turnhalle Zell.

promusica
Zell
am Main

Tischreservierung unter:
Kontakt.promusica.zell@gmail.com

14. Zeller Oktoberfest

28.09.2024 **Alte Turnhalle**
Einlass 18:00 **Fassanstich 19:00**

Musikverein St. Johannes Margetshöchheim

Rainer Funk, 1. Vorsitzender Norbert Götz, 2. Vorsitzender

Sängerverein 1901 Margetshöchheim



WIRTSCHAUSSINGEN

Der Sängerverein Margetshöchheim veranstaltet am **Samstag, 26. Oktober, um 19:30 Uhr**, ein ganz anderes Wirtshaussingen mit unserem langjährigen Sitzungspräsident Josef Oppmann zusammen mit Nikolaus Blass. Die Veranstaltung findet im Vereinsheim des Sängervereins statt.

Lassen Sie sich überraschen.

Für das leibliche Wohl ist bestens gesorgt.

Wir freuen uns auf Ihr Kommen.



Foto: Sängerverein 1901 Margetshöchheim

Partnerschaftskomitee Margetshöchheim e. V.



Einladung zum BOULE-NACHMITTAG

Das Partnerschaftskomitee lädt zum Boule-Spiel ein:

Wann: Samstag, 26. Oktober, ab 14:30 Uhr

Wo: Boule-Platz am Main-Radweg
(ca. 300 Meter hinter der Schenke Richtung Erlabrunn)
Der erfahrene Boule-Spieler Hellmuth Platz gibt wertvolle Tipps und erklärt das Spiel.
Für Snacks und Getränke ist gesorgt.

Wir haben ein paar Kugeln vor Ort und freuen uns, wenn eigene Kugeln mitgebracht werden können.

Anmeldung:

bis 19. Oktober an: E-Mail: gisela.schreiber@gmx.net

*Wir freuen uns auf
EINSTEIGER & EXPERTEN,
JUNG & ALT, ...*

Agenda 21 Margetshöchheim OV



AGENDA 21 ARBEITSKREIS II

Der Arbeitskreis beschäftigt sich mit, 'Verkehr – Altortsanierung – Wirtschaft und Tourismus' und wie in diesen Bereichen der Nachhaltigkeit Raum gegeben werden kann.

Gäste und an der Mitarbeit Interessierte sind bei unseren Treffen willkommen.

Der Termin unseres nächsten Treffens steht noch nicht fest. Bitte achten Sie auch auf aktuelle Hinweise in der Main-Post – oder lassen sich in unseren E-Mail-Verteiler aufnehmen:

Michael Donath - E-Mail: Agenda21-MHH@gmx.de

ANZEIGE

STEIN vom METZ

Natursteinarbeiten · Restaurierung · Grabmale

Steinmetz- & Steinbildhauermeister
Armin Metz

Tel. 0931 - 30418664 · www.steinvommetz.de

HECKENWIRTSCHAFT 
14. OKTOBER BIS 24. NOVEMBER 2024
 MO-DI & DO-SA: AB 17 UHR | SONNTAG: AB 16 UHR
 MI RUHETAG  OHNE RESERVIERUNG
 WINZERIN ILLONKA SCHEURING **LUTZGASSE 6**
97276 MARGETSHÖCHHEIM

Antikankauf Ernst seit über 60 Jahren
WÜ, Seilerstr. 21 - Tel. 0931/29 69 68 65
Schmuckaktion: 60% über Material-Wert
Möbel, Pelze, Zinn, Münzen, Silber u.v.m.

Die flexible, voll ausgestattete Büroalternative

rockenstein.de/co-working
 We get **IT** online!

97276 Margetshöchheim
Falkenstr. 5
Tel.: 09 31 / 46 10 79
metzgerei-flach@gmx.de

Dienstagsspartüte
 gültig am 01.10.2024

SPARTÜTE
Hackfleisch
 gemischt
kg 9,90 €

Wochenangebot
 gültig vom 02.10. bis 05.10.2024

Fleischspieße kg 10,90 €	Rindfleisch zum Kochen Brust, Spund, Wade kg 11,90 €	Schweineschnitzel aus der Oberschale kg 10,90 €
Rauchfleisch mild gesalzen kg 10,90 €	Hausmacher Salami 100g 1,79 €	Krakauer im Ring 100g 1,19 €
Leberknödel als Suppeneinlage 100g 0,99 €	Fränkischer Gerupfter angemachter Camembert 100g 1,39 €	Hubertuschmalz lecker gewürztes Griebenfett 100g 0,89 €

BERGER
 FACHANWALT ERBRECHT | ARBEITSRECHT

RECHTSANWALTSKANZLEI FÜR ERBRECHT UND ARBEITSRECHT

„Das Schönste an Veitshöchheim, ist der Blick nach Margetshöchheim.“
 Deshalb kommen Sie doch mal ´rüber: Als Fachanwalt für Erbrecht und Arbeitsrecht stehe ich Ihnen in diesen beiden Rechtsgebieten beratend zur Seite, vertrete Sie sowohl gerichtlich als auch außergerichtlich.

Ich freue mich auf Ihre Kontaktaufnahme!

Rechtsanwaltskanzlei Berger
 Rechtsanwalt Christian Berger
 Hofweg 22, 97209 Veitshöchheim
 Telefon: **0931 45467929**
 info@fachanwalt-berger.de
 www.fachanwalt-berger.de

IHRE VORTEILE:
 erfahrener Fachanwalt
 zeitnahe Terminvergabe
 Hausbesuche möglich
 kostenlose Parkplätze vor Ort
 Online-Beratungen möglich





Bund Naturschutz e. V. Margetshöchheim



MITGLIEDERVERSAMMLUNG

Am **Donnerstag, 10. Oktober, 19:30 Uhr**, im Vereinsheim (in der Margaretenhalle).

Zunächst zeigt uns Gerhard von Hinten Impressionen aus dem Donau-Delta mit seiner reichen Vogelwelt.

Nach einem Rückblick auf das vergangene Jahr durch den Vorstand laden wir Sie ein, Aktionen für das neue Jahr vorzuschlagen.

Gäste sind willkommen.

TREFFEN DER NATURFÜCHSE

„Wir schnitzen Kürbis-Lichter“

Am **Samstag, 12. Oktober, 14:00 Uhr**

Anmeldung unter Tel. 01575 / 43 59 904 oder
E-Mail: r.baur-streubel@posteo.de

ÖKO-TIPP

Wenn Sie keine Wasserflaschen schleppen wollen, nehmen Sie einfach das Trinkwasser aus dem Hahn! Margetshöchheim fördert sein Wasser aus 2 Brunnen im Sandflurgebiet. Das Wasser wird unbehandelt an uns Bürger abgegeben. Es ist zwar hart, was lästig bei Wasserkochen und Waschmaschinen ist (Härte III, 22,0 dH). Dafür enthält es ausreichend Mineralien wie Magnesium (18mg/l) und Calcium (120mg/l).

Bei der Jahreshauptuntersuchung wird das Trinkwasser auf eine Vielzahl von Chemikalien hin untersucht. Ergebnis: Es konnten keine Pflanzenschutzmittel, also Pestizide, nachgewiesen werden. (Auf der Gemeindeseite unter „Ver- und Entsorgung“).

Also ganz kurz das Wasser laufen lassen und dann erfrischendes Trinkwasser aus Margetshöchheim genießen.

Brigitte Muth-von Hinten, Vorsitzende

Obst- und Gartenbauverein Margetshöchheim



E-Mail: ogv-margetshoehheim@web.de www.ogv-margetshoehheim.de

WAS MAN BEIM PILZE SAMMELN BEACHTEN SOLLTE

Pilze sammeln ist generell über das ganze Jahr möglich, doch der feuchte Herbst lädt dazu ein, sich mit der Vielfalt im Reich der Pilze auseinanderzusetzen. Pilze spielen eine zentrale Rolle im biologischen Kreislauf der Natur. Das, was wir oft als „Pilz“ bezeichnen, ist nur ein kleiner Teil des gesamten Organismus. Der für uns interessante und begehrte sichtbare Pilzkörper mit Pilzhut ist der Fruchtkörper. Wälder sind auf Pilzwuchs angewiesen, da viele Bäume zumeist in symbiotischer Lebensgemeinschaft mit Pilzen wachsen und von Ihnen mit Wasser und Nährstoffen versorgt werden. Daher ist es wichtig, Flora und Fauna des Waldes nicht durch übermäßige Pilzsammlerwut zu schädigen. Seltene Arten sollten stehen gelassen werden.

Einige besonders geschützte Pilzarten wie Steinpilz, Birkenpilz, Rotkappen und Pfifferlinge, wie auch alle Morchelarten, unterliegen Sammelbeschränkungen und dürfen nur in „geringen Mengen für den Eigenbedarf“ gesammelt werden. Eine grobe Faustregel lautet 1 kg Pilze pro Tag! Angefaulte und alte Pilze bleiben im Wald!

In Süddeutschland heißen die aromatischen Hutträger eben auch deswegen „Schwammerl“, weil sie sich schnell mit Wasser vollsaugen und dann fade schmecken. Zum Putzen daher keinesfalls mit Wasser waschen, sondern nur mithilfe eines Pinsel von Schmutz und Erde befreien.

DIE WICHTIGSTEN GARTENARBEITEN IM OKTOBER

- Umgraben nur bei schweren Böden.
Bei leichten Böden genügt lockern.
- Günstiger Zeitpunkt um Nistkästen zu reinigen.
- Kompost umsetzen.
- Nach dem Laubfall ist ein guter Zeitpunkt zum Pflanzen von Gehölzen.
- Frostempfindliche Kübelpflanzen wie Enzianstrauch, Engelstropfen, Hibiskus, Bougainvillea einräumen, ebenso frostempfindliche Balkonpflanzen zur Überwinterung. Oleander, Rosmarin, Strauchmargerite vertragen einige Minusgrade.
- Gartenteiche von Verunreinigungen säubern.
- Unter Glas oder Folie kann man noch Feldsalat, Winterportulak oder Rucola aussäen.
- Im geheizten Gewächshaus Salat und Kohlrabi pflanzen. Winterrettich und Radieschen säen.
- Ernte der Spätsorten von Äpfeln und Birnen.
Idealerweise bei 2-5 Grad C. lagern.
- Bäume vollständig abernten, Fallobst auflesen.
- Bei Erdbeeren altes Laub sowie Ausläufer entfernen.
- Fanggürtel gegen Frostspanner anbringen.



TERMINE-VORSCHAU

VEREINS-PREISSCHAFFKOPF

Am **Donnerstag, 17. Oktober, um 19:00 Uhr**, Vereins-Preisschaffkopf im Pfarrheim. Es wirken interessante Preise.

Anmeldung bis spätestens Sonntag, 13. Oktober erforderlich bei Werner Lutz (Tel. 0931 / 46 42 47).

ADVENTSFEIER

Am **Samstag, 7. Dezember, 17:30 Uhr**, in der Margaretenhalle.

*Ihr Obst- und Gartenbauverein
(gez. Rainer Reichert, Mitglied des Vorstandes)*

Ihre Zahnarztpraxis für ein natürliches Lächeln



Mit unserem freundlichen Team bieten wir Ihnen moderne Behandlungstechniken rund um Ihre Zahngesundheit an:

- Ästhetische Füllungstechniken
- Implantate
- Bleaching / Zahnaufhellung
- Optimierung der Zahnstellung

Denken Sie an Ihre Kontrolle für den Bonus 2024!
Wir freuen uns auf Sie!

Sven Eric Schäfer
Zahnarzt

Zahnarztpraxis
laecheln.dental
Zeller Straße 2
97276 Margetshöchheim
Telefon 0931 / 40446045
info@laecheln.dental
www.laecheln.denta.

laecheln.dental



Mineralstoffe, die bewegen:

Entdecken Sie die Kraft der Schüssler-Salze



St. Margareten
APOTHEKE
Unsere Erfahrung für Ihre Gesundheit

Zeller Str. 2 · 97276 Margetshöchheim · Telefon: 0931/4 69 84
www.st-margareten-apotheke.de

Kostenloser Vortrag über die Schüssler-Salze 1-12

Donnerstag 24.10.2024

Wo: in der Apotheke

Start: 19:30 Uhr

Dauer: 1 Stunde

Anmeldung bis: 19.10.2024

max. 30 Teilnehmer



POWER

Kostenlose Beratungen und Antlitzanalyse

Freitag 25.10.2024

Uhrzeit: 10:00 - 17:00 Uhr

Dauer: 30 Minuten Termine

Verbindliche Anmeldung in der Apotheke!

An diesem Tag 20% auf alle Schüssler-Salze der Firma Pflüger

Anmeldung hier:

St. Margareten Apotheke
Zeller Str. 2
97276 Margetshöchheim
Telefon: 0931/46984
E-Mail: info@st-margareten-apotheke.de



PFLÜGER
SCHÜSSLER-SALZE
HOMÖOPATHIE

Große & kleine Einrichtungswünsche ✂

erfüllen wir nach Maß. Möbel für jeden Wohn- und Arbeitsbereich:
• modern • zeitlos • traditionell •

www.Möbelmacher.de

Fragen kostet nichts, anrufen auch nicht: 0800 66 32 35 6
Witt Ihr Möbelmacher GmbH • Winterleitenweg 1 • Kitzingen 09321 / 33 450





EINLADUNG ZUR BÜRGERVERSAMMLUNG ERLABRUNN

**Am Donnerstag, 24. Oktober, um 19:00 Uhr
in der TSV-Turnhalle Erlabrunn**

THEMEN:

1. Jahresrückblick 2023
 - Bevölkerungsentwicklung
 - Haushaltslage
 - Baumaßnahmen
 - Generalisierung Schule Margetshöchheim
2. Energieverbrauch / Klimawandel / Starkregenereignisse
3. Kita Pfarrhaus
4. Klima-Maßnahmen am Volkenberg
5. ILE Main-Wein-Garten
6. Verschiedenes

Herzliche Einladung

Ihr Thomas Benkert, 1. Bürgermeister



Nachrichten aus dem Rathaus

SPRECHZEITEN DES BÜRGERMEISTERS THOMAS BENKERT:

Dienstags: 17:00 – 18:00 Uhr

Sitzung des Gemeinderats

NÄCHSTER SITZUNGSTERMIN:

DONNERSTAG, 10. OKTOBER

19:00 Uhr im Bürgerhof Erlabrunn

AUS DER ÖFFENTLICHEN SITZUNG VOM 11. JULI 2024

Top 1. Markt Zellingen - Bebauungsplan mit Grünordnungsplan sowie Änderung des Flächennutzungsplanes "Bürgersolarpark Markt Zellingen", Beteiligung gem. § 4 II BauGB

Der Markt Zellingen hat beschlossen, einen Bebauungsplan mit Grünordnungsplan „Bürgersolarpark Markt Zellingen“ aufzustellen und parallel dazu den Flächennutzungsplan in diesem Bereich zu ändern. Die frühzeitige Beteiligung gem. § 4 Abs. 1 BauGB erfolgte mit Beschluss des Gemeinderats vom 11.01.2024.

Die Planungen wurden damals zur Kenntnis genommen und keine Einwendungen erhoben.

Die vormaligen Planungsabsichten bleiben bestehen; diese sind:

Das Plangebiet befindet sich auf der Gemarkung Retzbach, rechtsseitig des Mains. Des Weiteren ist beabsichtigt ca. 9,73 ha zu überplanen.

Aufgrund der Lage und der vergleichsweise geringen Größe des Plangebiets erscheinen Belange der Gemeinde Erlabrunn nicht berührt.

Beschluss:

Die Planungen des Marktes Zellingen werden zur Kenntnis genommen. Einwendungen werden nicht erhoben.

einstimmig beschlossen Ja 11 Nein 0

Top 2. Informationen zum Hochwasser- und Starkregenmanagement

Der 1. Bürgermeister informierte ausführlich zum aktuellen Stand des Hochwasser- und Starkregenschutzes der Gemeinde Erlabrunn. Anhand einer Übersichtskarte für Starkregen des Landesamtes für Umwelt zeigte er auf, welche Bereiche in der Gemeinde gefährdet sind. 2021 hat der Gemeinderat die Teilnahme am Hochwasseraudit durch die Deutsche Vereinigung für Wasserwirtschaft beauftragt. Das Ergebnis des Audit steht seit April 2023 dem Gemeinderat im Ratsinformationssystem zur Verfügung. Der Bürgermeister wies auf die Verpflichtungen nach § 5 des Wasserhaushaltsgesetzes hin, die jede Person entsprechend verpflichtet.

In Folge des Klimawandels ist eine Zunahme extremer Unwetter und Naturkatastrophen, insbesondere auch Starkregen zu erwarten, die zu großen Schäden an Gebäuden und Hausinventar führen können. Davon kann jeder betroffen sein, denn gerade Starkregen kann auch fernab von Gewässern oder Hochwassergebieten Überschwemmungen verursachen. Die Bay. Staatsregierung appelliert daher bereits seit längerem an Privatpersonen und Unternehmen, sich umfassend gegen Schäden aus Naturgefahr abzusichern. Deshalb hat sie bereits im Jahr 2009 die Kampagne „Voraus denken elementar versichern“ gestartet. Eigentü-

mer, Mieter und Pächter sind gefordert, Eigenvorsorge zu betreiben durch präventive Maßnahmen am und im Gebäude sowie ausreichenden Versicherungsschutz. Im März beschloss die Bay. Staatsregierung zusammen mit Partnern der Wirtschaft sowie den kommunalen Spitzenverbänden eine Intensivierung der Elementarschadenskampagne. Zudem gab die Bay. Staatsregierung bekannt, dass seit dem 01.07.2019 nach Naturkatastrophen keine finanziellen Unterstützungen in Form von Soforthilfe mehr gewährt werden. Unbeschadet davon bleiben Härtefallregelungen im Einzelfall.

Die Gemeinde Erlabrunn hat für ihre Immobilien entsprechende Elementarschadenversicherungen abgeschlossen. Der Schutz der Gemeinde Erlabrunn vor Starkregenschäden erfolgt in erster Linie durch das Umflutsystem, das im Rahmen der Flurbereinigung gebaut wurde. Aus der Hinweiskarte Oberflächenabfluss und Sturzflut des Bay. Landesamtes für Umwelt ist ersichtlich, dass das Hauptrisiko bei einem Starkregenereignis für Immobilien und Bevölkerung in den Straßen Am Erlabrunn, Röthenstraße und Maingasse besteht. Ursache hierfür ist, dass gerade im Bereich des Volkenbergs (rechts und links vom Zick-Zack-Weg) eine Fläche von 39 ha nicht vom Umflutsystem geschützt ist und deshalb das Oberflächenwasser aus diesem Bereich in den Altort fließen und dort Schäden verursachen kann.

Der Bürgermeister schilderte hierzu die Gründe für den Bau des Umflutsystems und die entsprechenden Änderungen sowie Dokumentationen von Starkregenereignissen von 1995 und 2000. Von 32 Erlabrunner Bürgerinnen und Bürgern wurde 1990 eine Petition beim Bay. Landtag eingereicht, die sich gegen den Bau eines Teil des Umflutsystems wandte. Der Gemeinderat stimmte der Planung des Umflutsystems 1990 zu. Nach einer Ortseinsicht wurde die Petition durch den Bay. Landtag verworfen. Am 20.09.1995 beschloss der Gemeinderat die Teilnehmergemeinschaft Flurbereinigung Erlabrunn und die Direktion für ländliche Entwicklung aufzufordern, schnellstmöglich mit den Bauarbeiten für das nördliche Umflutsystem zu beginnen.

Der Bürgermeister erläuterte noch bisherige Maßnahmen der Gemeinde Erlabrunn bezüglich des Hochwasserschutzes am Main, der Errichtung von Abschlägen für Starkregen sowie Beseitigung von Schäden, das regelmäßige Freischneiden und Ausbaggern von teilweise stark verbuschten Flutgräben sowie den regelmäßigen Unterhalt von Wasserabschlägen in den Flurwegen durch den Bauhof. Zudem wurden verschiedene kleinere Grundstücke erworben, die evtl. für Regenrückhalt genutzt werden können.

Als künftige Maßnahmen kommen ein eventueller Schutz des Bürgerhofes gegen Starkregen, Abfluss aus der Röthe, die Errichtung kleinerer Naturbecken auf dem Volkenberg, evtl. die Befestigung des Steigweges mit Rasengittersteinen und die Errichtung natürlicher Flutbecken in Frage. Hier wäre zu klären, ob es Fördermöglichkeiten gibt und wie hoch die Kosten sind. Mögliche Maßnahmen am Volkenberg zur Reduzierung der Abflussmenge wären vielleicht der Aufkauf weiterer Flächen durch die Gemeinde im roten Bereich und Bewirtung als Hangwiesen mit entsprechender Mahd, Errichtung weiterer Naturbecken im roten Bereich sowie die Umwandlung der letzten offenen Weinbaufläche in eine hangbefestigende Wiese im roten Bereich. Zudem sollen die Bürger im am stärksten gefährdeten Bereich entsprechend informiert und sensibilisiert werden.

Aus dem Gemeinderat wurde auf ein Projekt „Boden:ständig“ des Amtes für ländliche Entwicklung hingewiesen, das hier evtl. in Anspruch genommen werden kann. Diesbezüglich sollte mit dem Amt für ländliche Entwicklung Kontakt aufgenommen und eine mögliche Förderung geprüft und Rat eingeholt werden.

zur Kenntnis genommen

Top 3. Informationen zur neuen Grundsteuer und zur Festsetzung des Hebesatzes

Der Kämmerer informierte den Gemeinderat auf der Grundlage einer PP-Präsentation des Bayerischen Gemeindetags zur neuen Grundsteuer. Die Reformierung der Grundsteuer war aufgrund eines Urteils des Bundesverfassungsgerichts aus dem Jahr 2018 erforderlich und wurde durch den Bundes- und Landesgesetzgeber entsprechend umgesetzt. Ab dem 01.01.2025 muss die Grundsteuer nach dem neuen Gesetz erhoben werden. Alle Grundstücksbesitzer waren bis spätestens 30.04.2023 zur Abgabe einer Erklärung an das Finanzamt aufgefordert.



Von dort wurden die Grundsteuermessbescheide an die Steuerbürger und die entsprechende festgestellten Daten an die Gemeinden übermittelt. Diese Daten werden derzeit eingearbeitet, sodass im Lauf der nächsten Monate die Grundsteuerbescheide erlassen werden können.

Im Vorfeld wurde von der Politik eine Aufkommensneutralität der Grundsteuer versprochen. Dies bedeutet, dass die Gemeinden nach Umsetzung der neuen Grundsteuer die gleichen Einnahmen haben sollen wie nach der alten Regelung. Dies bedeutet jedoch nicht, dass der einzelne Grundstückseigentümer die gleichen Steuern zu zahlen hat. Hier kommt es zwangsläufig zu Änderungen, die sich beim einen positiv und beim anderen negativ auswirken werden. Sobald alle Grundsteuermesszahlen erfasst sind, ist eine Kalkulation des neuen Hebesatzes möglich mit dem Ziel der Aufkommensneutralität.

Dennoch bleibt die Gemeinde verpflichtet, ihren Haushalt auszugleichen. Gemeinden müssen auf wegbrechende Einnahmen und Einnahmemöglichkeiten auch durch Erhöhung der Grundsteuerhebesätze für das Jahr 2025 bei Bedarf reagieren können. Der Kämmerer wies jedoch auch darauf hin, dass Mehreinnahmen durch die Kreisumlage zur Hälfte wieder abfließen. Von der Möglichkeit ermäßigter Hebesätze nach Art. 5 des Bay. Grundsteuergesetzes wird grundsätzlich abgeraten, da sie die Gefahr birgt, dass nicht enden wollende politische Diskussionen ohne Aussicht auf Befriedung aller Beteiligten entstehen. Ein Nachjustieren bei den Hebesätzen in den Folgejahren kann durchaus erforderlich werden, wenn es zu entsprechenden Änderungen der Messzahlen kommt.

zur Kenntnis genommen

Top 4. Informationen und Termine

4.1 Kreisumlagebescheid

Der Kreisumlagebescheid ist am 17.06.2024 eingegangen. Die Kreisumlage des Landkreises steigt von 84.023.500 € auf 94.207.740 €. Dies entspricht einer Erhöhung um 12,12%. Für die Gemeinde Erlabrunn betrug die Kreisumlage 2022 732.046,38 €, 2023 809.873 € und in diesem Jahr 954.436,56 €.

4.2 Kita

Der 1. Bürgermeister informierte über zurückgehende Geburtenzahlen in Erlabrunn. Im Durchschnitt der letzten 10 Jahre betrug die Geburtenzahl 20,5 Kinder pro Jahr, ist jedoch in diesem und im letzten Jahr deutlich zurückgegangen auf 10 Kinder in 2023 und 5 Kinder in 2024 bis zur Jahresmitte.

Es gibt drei Gründe für das bisherige Leerstehen der Notgruppe im Pfarrhaus: Zum einen sind 10 Kinder unter 3 Jahren außerhalb von Erlabrunn untergebracht. Die Gründe hierfür liegen nicht bei der Gemeinde, da diese nicht für die Zuteilung der Kita-Plätze in Erlabrunn zuständig ist. 2. Die stark zurückgegangene Anzahl der Geburten. 3. Der Vorschlag der Gemeinde, eine Notgruppe in der Turnhalle der Kita einzurichten, wurde seitens des Elisabethenvereins mehrmals abgelehnt.

Derzeit gibt es eine Anfrage des Kindertagesdienstteams für die Nutzung der Räumlichkeiten im Pfarrhaus. Näheres wird mit dem Baumt abgestimmt.

4.3 Neues aus der ILE

- Gastvortrag Ackerwert Frau Pose vom Landschaftspflegeverband MainSpessart
- Förderantrag 3. Periode 01.07.2024 – 31.12.2025 an das ALE
- Abschlussveranstaltung am 31.07.2024 um 18 Uhr in der Margarethenhalle bezüglich der Fortschreibung der ILE. Dauer ca. max. zwei Stunden mit einem Vortrag von Prof. Päß aus Thüngersheim zu den Folgen des Klimawandels in unserer Region. Hierzu ergeht herzliche Einladung an alle Mitglieder des Gemeinderats und alle Bürger.
- Interkommunales Ökokonto Sachstand: Die Konzepte für MainSpessart sind fertig, ebenso die für die Gemeinden Thüngersheim und Erlabrunn.
- Beschaffung von acht ILE-Bänken im Rahmen des Regionalbudgets (je eine Bank je Gemeinde)
- Aktionsprogramm Schwammregion in Bayern. In Zusammenarbeit mit der ILE Werntal wird hier eine Förderung beantragt.

4.4 Abwasserzweckverband

In der Abwasserzweckverbandssitzung vom 01.07.2024 wurde einstimmig die Absichtserklärung beschlossen zur Teilnahme an der geplanten Phosphorrückgewinnung von Stadt und Landkreis Würzburg.

4.5 Brand an der Schule Erlabrunn am 01.07.2024

11 Mülltonnen sind komplett abgebrannt. Die Fassade der Schule wurde in Mitleidenschaft gezogen, der Putz ist teilweise wellig, die Wand des Nachbarhauses ist verrußt, ein Baum muss gefällt und verschiedenes Pflaster ausgetauscht werden.

4.6 Ferienprogramm

Der 1. Bürgermeister bedankte sich bei den Mitwirkenden des Ferienprogramms und trug dem Gemeinderat die geplanten Aktionen vor.

4.7 FairTrade

Es fand ein Projekttag der 1. Klassen in Erlabrunn statt. Ziel des Projektes war es den Kindern das Thema Nachhaltigkeit näher zu bringen. Großen Dank sprach der 1. Bürgermeister an Frau Manuela Teubel, der Leiterin der Steuerungsgruppe aus, die das Projekt organisiert und geleitet hat.

4.8 Dialektpreis Bayern – Dialektgruppe des Männergesangsvereins

Am 23.07.2024 findet in München in der Hofkirche die Preisverleihung durch den Bayerischen Staatsminister der Finanzen und für Heimat, Albert Füracker, statt.

4.9 Anfragen aus dem Gemeinderat

- Anfrage nach einer Kostenfreiheit für eine Verlängerung für Gerüststandzeiten aus Naturschutzgründen (Schwalbennester). Hier wurde auf die Verwaltung verwiesen.
- Anfrage nach dem Aufstellungsort für die ILE-Bank. Dieser ist am Radweg geplant.
- Hinweis aus dem Gemeinderat auf ein Förderprogramm des Bezirks bzgl. der möglichen Friedhofsumgestaltung.

4.10 Verabschiedung des Kämmerers

Der 1. Bürgermeister bedankte sich beim Kämmerer, Herrn Bruno Hartmann, für seine über 35 Jahre engagierte Mitarbeit in der Verwaltungsgemeinschaft und insbesondere auch für die Gemeinde Erlabrunn. Die ersten 15 Jahre seiner Tätigkeit war Herr Hartmann im Einwohnermeldeamt und Standesamt tätig und seit 20 Jahren als Kämmerer. Durch die gesamten 35 Jahre hat er den Sitzungsdienst in der Gemeinde Erlabrunn übernommen. Besonderen Dank sprach er ihm für sein Engagement und die stets gute und loyale Zusammenarbeit aus. Als Abschiedsgeschenk überreichte er ihm ein Bild eines Erlabrunner Künstlers. Anschließend bedankte sich die stellvertretende Vorsitzende des Rechnungsprüfungsausschusses, Frau Katja Hessenauer, beim Kämmerer für die immer offene und konstruktive Zusammenarbeit im Rahmen der Rechnungsprüfung und überreichte ihm seitens der Rechnungsprüfung ein kleines Präsent.

ANZEIGE

DB computing & communication

Inhaber: Detlef Blatterspiel

UNSERE SCHWERPUNKTE

- Computer
(Verkauf, Instandsetzung, Störungsbehebung)
- Telekommunikationsanlagen
- Netzwerkbetreuung
- Systembetreuung

- Datenrettung
- PC-Notdienst

Website

Benzstraße 4 | 97209 Veitshöchheim | Tel.: (0931) 40 44 070
 Werkstatt: (0931) 40 40 97 30 | mail@db-computing.de | www.db-computing.de



**BESTE SICHT MIT UNSEREN
KOMPLETTBRILLEN ANGEBOTEN!**

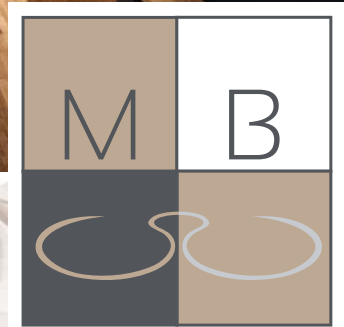

*Viele weitere Modelle
zur Auswahl*



Gleitsichtbrille

für Nähe **und** Ferne in Ihrer Sehstärke

ab **259 €***

inkl. Hartschicht und Super-Entspiegelung



Einstärkenbrille

für Nähe **oder** Ferne in Ihrer Sehstärke

ab **139 €***

inkl. Hartschicht und Super-Entspiegelung

Komplettpreis
Fassung + Gläser



* Marken-Kunststoffgläser. Stärke bis +/- 4,0 dpt, cyl. - 2,0 dpt. (Gleitsicht Add. 3,0). Fassungen aus unserem Aktionsortiment. Nicht mit anderen Aktionen kombinierbar. Gültig bis 31.10.2024.



Optik Busse-Müller GmbH

- ▶ Hauptstr. 50a
97204 Höchberg
- ▶ Tel. 09 31 - 49 70 50
- ▶ info@muellersbrillenstudio.de
www.muellersbrillenstudio.de

Öffnungszeiten

- Montag bis Freitag
9.00 – 18.00 Uhr
- Samstag
9.00 – 13.00 Uhr



Erlabrunner Narrenkröpff



LEUCHTENDE KINDERAUGEN BEIM PUPPENTHEATER „LARI FARI“

Der Einladung zum Ferienprogramm der ENK folgten am 4. September trotz hitziger Temperaturen insgesamt 30 Zuschauer.

Ganz gespannt und mit leuchtenden Augen verfolgten die kleinen und großen Zuschauer die Geschichte der „Lumpenprinzessin Lotta“, die es schaffte, ihren zukünftigen Prinzen aus der Gewalt des Drachen zu befreien... somit stand der Hochzeit nichts mehr im Wege.



Fotos: ENK

Ein besonderes Highlight:

Nach der Aufführung durften die Teilnehmer einen Blick hinter die Kulissen werfen und die Puppen aus der Nähe betrachten.

WIR SAGEN D A N K E -



Ein herzliches „DANKE“ an alle fleißigen Helfer, die uns am Sommerachtsfest, am Hähnchenstand und an der Weinbergwanderung so tatkräftig unterstützt haben!

Wir freuen uns schon auf das nächste Jahr.



Foto: ENK

Unsere Termine zum Vormerken:

Freitag, 15. November 2024

Faschingseröffnung in der TSV-Turnhalle

Sonntag, 24. November 2024

Kartenvorverkauf Prunksitzungen im Bürgerhof

Samstag, 1. Februar 2025

1. Prunksitzung

Freitag, 7. Februar 2025

2. Prunksitzung

Samstag, 8. Februar 2025

3. Prunksitzung

Sei dabei

Du bist faschingsbegeistert und hast Lust, Dich als Elferrätin auf der Bühne zu präsentieren und unsere Akteure so richtig anzufeuern?

Oder wolltest Du schon immer mal das Publikum mit einer Büttenrede, einem Sketch oder deinem Talent begeistern?

Dann bist Du genau richtig bei uns!

Melde Dich einfach unter: E-Mail: fasching@tsv-erlabrunn.de oder bei Stefan Kuberek unter **Tel. 0170 / 46 60 774**

*Wir freuen uns schon auf die kommende Session!
Eure ENK-Faschingsabteilung*

Bündnis Erlabrunn



BERICHT ÜBER DEN WORKSHOP ÜBER DAS ERSTARKEN RECHTSEXTREMER PARTEIEN

mit Sebastian Hansen, Kreisrat

Warum wählen Menschen rechtsextreme Parteien?

Dieser Thematik widmete sich der von Kreisrat Sebastian Hansen geführte Workshop vom 15.07.2024. Bei bestem Wetter wurde die aufgeworfene Frage im Jugendraum der KJG Erlabrunn mit über 20 Teilnehmern im Workshop heiß diskutiert. Durch Sebastian Hansen wurde aufgezeigt, wie rechtsextreme Parteien in Deutschland und Europa versuchen Einfluss zu gewinnen und auch Jungwähler auf ihre Seite zu ziehen. Hier konnten auch die jungen Teilnehmer des Workshop von ihren Erfahrungen aus der Schule berichten und wie sie mit rechtem Gedankengut und Mitschüler, die diesem folgen, umgehen. Auch der Einfluss rechtsextremer Parteien in den sozialen Medien wurde kritisch hinterfragt. In einer lebhaften Diskussion wurden Ansätze erarbeitet, wie einem Rechtsruck in der Gesellschaft entgegengewirkt werden könnte und weshalb ein aktives Auseinandersetzen mit Wählern rechtsextremer Parteien wichtig ist, um diese davon zu überzeugen, derartige Parteien nicht (mehr) zu unterstützen.

Insgesamt, vor allem vor dem Hintergrund der aktuellen Ereignisse, ein gelungener Abend! Vielen Dank an alle Beteiligten, hier vor allem Herrn Kreisrat Sebastian Hansen und der KJG Erlabrunn!

Für den Verein Bündnis Erlabrunn

Jörg Kessel / Kristina Härth-Großgebauer



12€

Fredl-Festl-Abend

mit Gery Gerspitzer

18.10.2024 | 20:00 Uhr

Alte Turnhalle

Einlass: 19:00 Uhr

Kartenvorverkauf

5.10.24, 11:00–12:00 Uhr

Gaststätte Alte Turnhalle



SASCHAROTH
TV - SAT - PC

IHR FACHMANN BEI PROBLEMEN
MIT FERNSEHER,
RECEIVER UND Co.

- NEUGERÄTE
- SENDEREINSTELLUNG
- EINWEISUNG
- FEHLERBEHEBUNG
- ALLE FABRIKATE

SETZWEG 26
97209 VEITSHÖCHHEIM
TEL. 0178-8812644

WWW.TV-ROTH.DE
SERVICE@TV-ROTH.DE

Wohner & Pfeiffer
IMMOBILIEN



- Verkauf
- Vermietung
- Wertermittlung
- Mediation
(Erbengemeinschaft)

Wohner & Pfeiffer Immobilien
Dr.-Maria-Probst-Straße 1
97082 Würzburg
0931 99 17 40 50
info@wohner-pfeiffer.de
wohner-pfeiffer.de



elektro
Grub

...die sympathischen Stromer

www.gruss-elektro.de



Schulstraße 18
97291 Thüngersheim

09364-6069012
info@gruss-elektro.de

BEGEHBARE DUSCHE

in 24 Stunden

BIS ZU 100% FÖRDERUNG *ab Pflegegrad 1



BADELIX
WÜRZBURG

Kostenlose Vorort-Beratung
 ga@badelix.de 09305-9290536



Bündnis 90 Die Grünen Erlabrunn



ZWEITES ZWEIUFERLAND-BOULE-TURNIER FAND IN MARGETSHÖCHHEIM STATT

Boule-Begeisterte der Gemeinden Erlabrunn, Margetshöchheim, Thüngersheim, Veitshöchheim und Zell am Main trafen sich auf dem Bouleplatz in Margetshöchheim

Bei herrlichem Spätsommerwetter ließen 8 Dreierteams (Tripletten) am Sonntag, 8. September, die Kugeln rollen und hatten viel Spaß bei der Austragung des Wettkampfs.

Das interkommunale Boule-Turnier wurde von den Ortsverbänden der Grünen der Gemeinden Erlabrunn, Thüngersheim, Veitshöchheim, Zell und Zellingen veranstaltet. Die Schirmherrschaft und Preisverleihung übernahm Bezirksrätin Christina Feiler aus Veitshöchheim, die den Spielen den olympischen Geist der Toleranz und des Miteinanders wünschte, der noch so präsent ist. Ähnliche Worte fand 1. Bürgermeister Waldemar Brohm, Margetshöchheim, in seinem Grußwort und appellierte an den Teamgeist und ein gutes, respektvolles Miteinander, sowohl beim Sport wie auch auf politischer Ebene im Hinblick auf künftige politische und gesellschaftliche Herausforderungen.



Jessica Hecht, Gemeinde- und Kreisrätin aus Zell am Main sowie Kreisvorsitzende der Grünen Landkreis Würzburg, unterstrich in ihrer Rede, wie wichtig es ist, dass Menschen eine Heimat haben und eingebunden sind in Gemeinschaften, wie es Vereine oder Gruppierungen ermöglichen, denn dies führe zu einem Gefühl der Zugehörigkeit und Zufriedenheit und verleite nicht zu Extremismus.

Foto: Anja Scharbach

Nach Einweisung durch Turnierleiter und Spieler Hellmuth Platz wurden mit Eifer, Können und viel Spaß gute 6 Stunden die Kugeln gerollt, gelegt, weggestoßen und geworfen, um Punkte fürs Team zu sammeln.



Gewinner 1. Platz Bouleturnier 2024

Foto: Ulrike Faust

Künstlergruppe Erlabrunn

mal 4

AUSSTELLUNG "ZEIT FÜR STILLE"



Urheber: Jürgen Roth

Die Erlabrunner Künstlergruppe „mal 4“ lädt zu ihrer gemeinsamen Ausstellung in die Kulturscheune im Bürgerhof in Erlabrunn ein. Gezeigt werden Gemälde in verschiedenen Techniken zum Thema „Zeit für Stille“.

Vernissage ist am **Samstag, 28. September, um 19:00 Uhr.**

Die Öffnungszeiten im Zeitraum vom **29.09.2024 - 13.10.2024** sind jeweils **sonn- und feiertags von 14:00 Uhr - 17:00 Uhr.**

kulturherbst

2024

IM LANDKREIS WÜRZBURG

27. SEPTEMBER BIS 20. OKTOBER

ANZEIGE

Lust auf Veränderung? Wir suchen genau DICH!

Physiotherapeut m/w/d

in Voll-/Teilzeit

Neugierig?

Infos auf unserer Homepage unter

www.hausmann-physio.de

Reinschauen lohnt sich!

Marion Hausmann

Physiotherapeutin

Praxis für Physiotherapie

und Akupunkt-Massage nach Penzel

Riemenschneiderstr. 3 • 97291 Thüngersheim



**ROLLO
OPPMANN**

Meisterbetrieb für Sonnenschutztechnik

Wir sind **somfy** und **warema** -Fachpartner

- Reparaturen
- Rolläden
- Rolltore
- Jalousien
- Raffstore
- Vertikal-Jalousien
- Insektenschutz
- Wintergartenbeschattung
- Markisen
- Markisenbespannungen
- Intelligente Antriebs- und Steuerungslösungen für Ihre Rolläden
- Fenster und Haustüren



• Feierabend-Service: wir sind von Mo-Fr bis 20 Uhr und Sa bis 14 Uhr telefonisch für Sie erreichbar

**Rollo Oppmann GmbH • Thoma-Rieder-Straße 7
97276 Margetshöchheim • Tel.: 46 26 19 • Fax: 46 17 37
info@rollo-oppmann.de • www.rollo-oppmann.de**

ENGEL & VÖLKERS



Immobilie kostenlos bewerten

Möchten Sie wissen, welches Potenzial Ihre Immobilie hat?
Mittels QR-Code oder unter www.immo-online-bewerten.de
erhalten Sie schnell und präzise eine kostenlose Ersteinschätzung.
Kontaktieren Sie uns auch gerne für einen
kostenfreien und unverbindlichen Termin vor Ort.



Sandra Fuderer
Gesellschafterin

WÜRZBURG

T. +49 (0)931 99175 00 | Wuerzburg@engelvoelkers.com
Fuderer Real Estate GmbH | Immobilienmakler
Lizenzpartner der Engel & Völkers Residential GmbH
engelvoelkers.com/wuerzburg

SEIT 1906 IHR ZUVERLÄSSIGER PARTNER...



Haustechnik Zürrlein

Sanitär-, Heizungs-, Solar- und Regenwassertechnik

Haustechnik Zürrlein GmbH & Co. KG
Kettelerstraße 96 • 97222 Rimpar
Tel. 093 65/98 96 • Fax 093 65/12 02
E-Mail: info@haustechnik-zuerlein.de



**MGV
Erlabrunn**



TERMINE UND EINLADUNGEN

WÜRZBURGER MUSIKTAGE

Am **Samstag, 19. Oktober**, singt unser Frauenchor bei den Würzburger Chormusiktagen mit.

Der Auftritt findet **um 16:20 Uhr** in der Marienkapelle statt.

ALLERHEILIGEN ANDACHT IM FRIEDHOF

Am **Freitag, 1. November, um 14:00 Uhr**. Den musikalischen Rahmen gestalten unsere Blaskapelle und der Männerchor.

WIRTSCHAUSSINGEN IM WEINGUT HAUSKNECHT

Am **Donnerstag, 14. November, ab 18:30 Uhr**. Mike und René haben wieder ein tolles Mit-Sing-Programm für einen kurzweiligen musikalischen Abend vorbereitet und freuen sich auf Euch.

IN PLANUNG

Weihnachtskonzert der Chöre am **Samstag, 21. Dezember, um 19:00 Uhr**, in unserer Pfarrkirche St. Andreas

RÜCKBLICK

Bei herrlichem Wetter fand am Sonntag, 8. September, wieder die traditionelle Wallfahrt zum Erlabrunner Käppele statt.

Die Prozession und der stimmungsvolle Gottesdienst am Käppele wurden musikalisch durch unsere Blaskapelle gestaltet.



Foto: MGV

Termine, Bilder und Videos zu unseren Aktivitäten sind auch immer auf unserer Homepage zu finden:

<https://www.mgv-erlabrunn.de/>

**TSV
Erlabrunn**



SENIORENWANDERUNG

Jeweils am ersten Donnerstag im Monat findet unsere Seniorenwanderung ohne Altersbeschränkung statt.

Weitere Informationen bei Inge Eckert, **Tel. 09364 / 29 51**

ABTEILUNG TENNIS

Sommerfest mit Flutlichttennis beim TCE

Am 07.09.2024 ließ die Tennisabteilung die Saison mit einem Sommerfest gemütlich ausklingen. Für das leibliche Wohl sorgte unser Grillmeister Bernd. Bei guten Getränken und bestem Wetter konnten wir die Saison noch einmal Revue passieren lassen und feierten zusammen einen schönen Saisonabschluss. Highlight war dann nach Einbruch der Dunkelheit die Einweihung der neuen LED-Flutlichtanlage auf den Tennisplätzen 2 und 3. Sämtliche Spieler waren ob der guten Sicht und der hervorragenden Bespielbarkeit der Plätze unter Flutlicht begeistert.



Mit der Anschaffung einer Flutlichtanlage setzt die Tennisabteilung konsequent die Modernisierung der Tennisanlage durch moderne Allwetterplätze fort und ermöglicht das Tennisspielen nun auch nach Einbruch der Dunkelheit. Damit ist ein ganzjähriges Bespielen der Tennisplätze nun auch in der dunkleren Jahreszeit möglich. Der TCE dürfte mit der Kombination aus modernen Allwetterplätzen und Flutlicht nun einen neuen Standard in der Region gesetzt haben, der seinesgleichen sucht.



Fotos: TSV

ANZEIGE

Photovoltaik & Stromspeicher

Volle Energie für unsere Region!

Tel: 09364-8125440



BUSCH
- ELEKTROTECHNIK .de



E HANDWERK
Qualifizierter Fachbetrieb der Branche

SOLARWATT®

KNX PARTNER

Raiffeisenstr.1 · 97274 Leinach

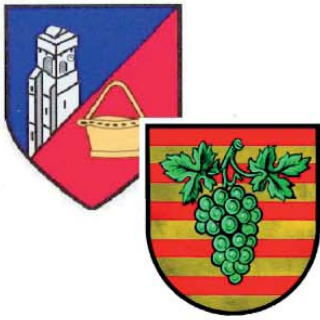

40 Jahre

Deutsch-Französische Freundschaft
Erlabrunn-Quettehou e.V.

&



seit 1874

150 Jahre TSV ERLABRUNN

Die beiden Vereine laden anlässlich
ihrer Jubiläen ein zum

Härwesd-Janz

„eingehüllt in lauter Reben...“

09.11.24

Turnhalle Erlabrunn, Maingasse

Einlass 18:30 Uhr - Beginn 19:30 Uhr

Es unterhält uns mit Tanzmusik von Discofox bis Wiener Walzer



Dancing 2 Night

Vorverkauf ab Oktober in der TSV Gaststätte am Schleusenweg
Eintritt: 15,- € Keine Abendkasse!

Wir freuen uns auf einen Tanzabend in ungezwungener Atmosphäre,
mit dem Erlabrunner Männerballett sowie einer Vorführung von Tango Argentino als Einlagen.
Die Veranstaltung wird durch den "Deutsch-Französischen Bürgerfonds" gefördert.

Langsamer Walzer, Tango, Wiener Walzer, Slow Fox, Foxtrott/Quickstep, Blues
Samba, Rumba, Cha-Cha-Cha, Paso Doble, Jive, Rock'n Roll, Salsa, Disco-Fox



Deutsch-Französische Freundschaft Erlabrunn-Quettehou e. V.



TERMINE ZUM VORMERKEN

BOULE

Donnerstags treffen sich die Boulespieler ab Oktober bereits **um 17:00 Uhr** an der Bahn in der Falkenburgstraße. Gäste sind immer herzlich willkommen.

HÄRWESD-TANZ

Am **Samstag, 9. November**, findet in der TSV-Halle der „Härwesd-Tanz“ zur 40-jährigen Vereinsgründung, gemeinsam mit dem TSV und "Dancing 2 Night" statt.

MITGLIEDERVERSAMMLUNG

Am **Dienstag, 10. Dezember**, Mitgliederversammlung mit Neuwahlen, anschließend Adventsstammtisch.

AUSTAUSCH

Zum Bergfest Ende **Mai 2025** möchten uns die Freunde aus Quettehou besuchen.

Vom **1. September bis 5. September 2025** ist unsere Fahrt nach Quettehou geplant.

Wir freuen uns auf rege Teilnahme.

Die Vorstandschaft

Fotomotiv aus Erlabrunn



LIEBE LESERINNEN UND LESER,

gerne veröffentlichen wir an dieser oder einer anderen Stelle in Ihrem Gemeindeteil schöne Fotomotive aus der Gemeinde, die Sie in Ihrem Garten, in Ihrer Umgebung oder beim Spaziergang in der Natur entdecken.

Schicken Sie Ihre Bilder per E-Mail an:

margetshoechheim@typo-werkstatt.de

Betreff: Fotomotiv Erlabrunn

Wir freuen uns darauf!

Ronja Mende, Grafik/Layout | Typo-Werkstatt



Leserfoto von Anette Riegel

VdK-Ortsverband Erlabrunn



VdK-SAMMLUNG: "HELFT WUNDEN HEILEN"

Die VdK-Sammlung „Helft Wunden heilen“ findet vom **Freitag, 18. Oktober bis Sonntag, 17. November**, in Erlabrunn statt.

Armut, Krankheit, persönliche Schicksalsschläge oder schwierige Lebensumstände können jeden Menschen ins Straucheln bringen. Um Betroffenen in solchen Notlagen schnell und unbürokratisch zu helfen, setzt der Sozialverband VdK Bayern Spendengelder der Sammlung „Helft Wunden heilen“ ein. Der VdK-Kreisverband Würzburg konnte auch im Jahr 2024 wieder mehrfach Menschen in Notlagen durch die schnelle Auszahlung von Beihilfen helfen. Es wurden die Kosten für Brennholz, Notunterkunft, Zuzahlungen zur Krankenkasse sowie von dringend benötigten Medikamenten übernommen. Darüber hinaus werden in der VdK-Ortsverbandsarbeit die Spenden eingesetzt, um Begegnungsveranstaltungen und Einzelbesuche zu organisieren.

Wir bitten daher um Spenden in dem Zeitraum vom 18.10.24 bis zum 17.11.2024 auf das Konto des VdK Ortsverbandes Erlabrunn (VR Bank, IBAN: DE07 7909 0000 0009 7185 24, BIC: GENODEF1WU1).

Wir bedanken uns für die Hilfe und die Bereitschaft, anderen Menschen zu helfen!

Der Vorstand des VdK Ortsverbandes Erlabrunn

ANZEIGE

Michael Hösl

- Malermeister
- Raumausstattung
- Bodenbeläge
- Tapezierarbeiten
- Außen-Fassaden
- Gerüstbau



Ihr Maler vom Fach

Mainstrasse 37
97276 Margetshöchheim

Telefon: 0931/ 460 91 70
Mobil: 0170/ 470 73 25
Telefax: 0931/ 460 06 17

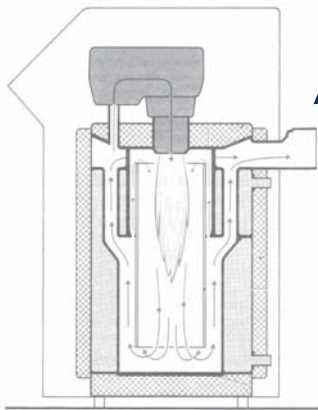

Kimmel

- ◆ Wärme - Energie - Technik
- ◆ Bad - Sanierung - Design
- ◆ Spenglerei - Dach - Wand

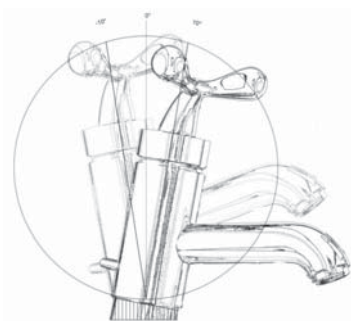
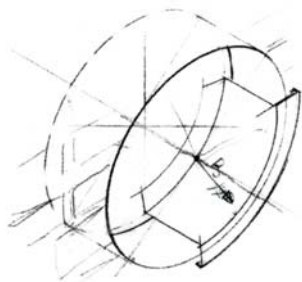

www.kimmel-gmbh.de

Kimmel SHK GmbH ◆ Zeller Straße 17 ◆ 97276 Margetshöchheim
Tel.: 0931/991 35 90-0 ◆ info@kimmel-gmbh.de



**ZIVILCOURAGE
IST NIE ZU VIEL
COURAGE!**

WWW.AKTION-TU-WAS.DE

KFZ-MECHATRONIKER M/W/D

WIR SUCHEN AB SOFORT!

- » Abgeschlossene Berufsausbildung?
- » Erfahrung in der Fahrzeug-Diagnose?
- » Mechanische und elektronische Kenntnisse?

SCHNELL BEWERBEN! >>>

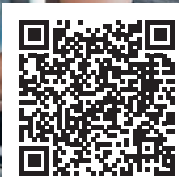

KRÄMER

Autohaus Krämer, Inhaber Thorsten Krämer e.K.
Max-Planck-Straße 8 | 97082 Würzburg
09 31 / 99 13 99 - 0 | www.main-mazda.de

Junges Ehepaar sucht Haus oder Wohnung mit Garten zur Miete

Lehrer (31) und Krankenschwester (29),
mind. 4 Zimmer gesucht.

Kontakt:
E-Mail: nina.fritsch95@googlemail.com
oder Tel. 0160 / 94 69 61 40



IMMOBILIENSPRECHSTUNDE

Jeden ersten Mittwoch im Monat
von 18:00 bis 19:00 Uhr

Unsere Spezialisten stehen Ihnen
gerne kostenfrei und unverbindlich
für Ihre Fragen rund um Ihre Immo-
bilie zur Verfügung.

Kommen Sie vorbei!

Wir freuen uns auf Ihren Besuch
in unserem Bürogebäude in der
Rottendorfer Str. 15a in Würzburg!



Reinhart
IMMOBILIEN MARKETING

Profitieren Sie von mehr als 30 Jahren Erfahrung & Know-how.
Rottendorferstr. 15a · 97074 Würzburg · 0931 32169-0 · www.reinhart-immo.de



Obst- und Gartenbauverein Erlabrunn



RÜCKBLICK: WALDBIENENHOTELS

Beim diesjährigen Ferienprogramm „Wir bauen Wildbienenhotels“ haben wir, gemeinsam mit unseren jungen Naturtalenten, kleinen, fleißigen Insekten ein neues Zuhause gebaut. Wer hätte gedacht, dass viele Wildbienenarten bedroht sind? Daher gab es erst eine kleine Einführung ins Thema von Jonas Herrmann. Zusammen mit Andi Förtig und Unterstützung durch Hannah Hausknecht und Sarah Kuberek gestalteten die Kinder mit viel Spaß und Eifer ihre eigenen Wildbienenhotels und schufen ein Zuhause für die fleißigen Helfer – jedes Hotel ist ein Unikat!

Mit Säge, Bohrer und Schleifpapier haben die Kinder ihr handwerkliches Geschick unter Beweis gestellt und gleichzeitig einen wichtigen Beitrag zum Artenschutz geleistet.



Foto: Andreas Förtig

VORTRAG: RETTET DEN (VOR-) GARTEN

Herzliche Einladung zum Vortrag „Rettet den (Vor-) Garten“ von Christine Bender am **Montag, 21. Oktober, von 19:00 bis 21:30 Uhr** im Gemeindezentrum, Großer Saal.

Die Aufenthalts- und Lebensqualität in Städten und Dörfern hängt mit der Gestaltung der Vorgärten zusammen. Ein Vorgarten ist Teil des öffentlichen Grüns in der Straße, Spiel- und Naturraum für Kinder, Lebensraum für Tiere u. Pflanzen sowie Versickerungsfläche.

Christine Bender ist Geschäftsführerin des Bezirksverbands der Obst- und Gartenbauvereine Unterfrankens e. V. und ist stellvertretende Landrätin im Landkreis Kitzingen. Beruflich war sie als Landwirtschaftsrätin am Gartenbauzentrum Bayern Nord tätig.

Sie ist besonders für ihre Leidenschaft für historische und alte Rosen bekannt und hat in Koltzheim einen eigenen Hofgarten, einen Nutz- und Obstgarten am Ortsrand und pflegt auch den farbenprächtigen Pfarrgarten im Ort.

Der Vortrag ist für Vereinsmitglieder kostenfrei!

Keine Anmeldung erforderlich!

Nichtmitglieder bitten wir um eine kleine Spende für Vereinprojekte!

PFLANZEN TAUSCHBÖRSE

DU hast zu viel Stauden- oder Sträucher
und möchtest sie gratis weitergeben?

DU hättest Verwendung oder
möchtest tauschen?

Wo: Schulwiese Erlabrunn

Wann: Samstag, 19. Oktober 2024

10:00 Uhr – 12:00 Uhr

Fragen? Petra Kempf, Tel. 0177 / 53 87 424

Pflanzen, die keine Abnehmer finden,
müssen leider wieder mitgenommen werden!

 facebook.com/ogverlabrunn

 instagram.com/ogv_erlabrunn/

 WhatsApp-Gruppe für OGV-Mitglieder: Name und Handynummer an vorstand@ogv-erlabrunn.de – und schon bist du dabei!

Kath. junge Gemeinde Erlabrunn



ALTPAPIERSAMMLUNG

Am **Samstag, 19. Oktober, ab 8:00 Uhr**, sammelt die KjG wieder Altpapier! Bitte legen Sie Papier und Kartonage rechtzeitig und getrennt bereit.

Der Erlös kommt der KjG und somit der Erlabrunner Jugend zugute!

Gerne können Sie uns auch mit einer Spende unterstützen.

Sparkasse Mainfranken IBAN: DE50 7905 0000 0046 913 000

E-Mail: vorstand@kjg-erlabrunn.com www.kjg-erlabrunn.com

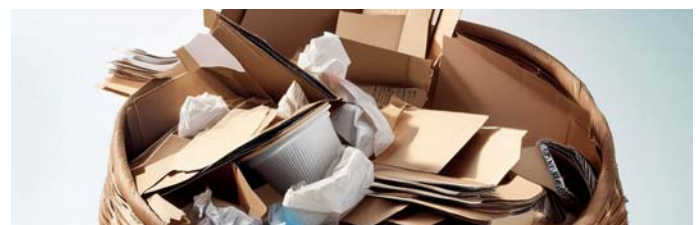



FEEL FREE

SIE MÖCHTEN IHRE JUNGEN MITGLIEDER FÖRDERN ODER SUCHEN NACHWUCHS FÜR IHREN VEREIN / IHRE ORGANISATION?

WERDEN SIE FEEL FREE EINSATZSTELLE!

„Junge Menschen ab 13 Jahren für bürgerschaftliches Engagement begeistern und Vereine/Initiativen/Organisationen bei der Nachwuchsgewinnung und -förderung unterstützen“

SO LAUTEN DIE ZENTRALEN ZIELE VON **FEEL FR.E.E.**



Landratsamt, Servicestelle Ehrenamt
 Zeppelinstraße 15, 97074 Würzburg
 feelfree@lra-wue.bayern.de
 Tel.: 0931 8003 - 5835 oder - 5832
 www.feelfree-wuerzburg.de



KUHN Bauen für die Ewigkeit
Bauzentrum in Triefenstein / Lengfurt und Zellingen

Bei uns finden Sie alles rund ums Thema Bauen!

FLIESEN & SANITÄR TÜREN, TORE & FENSTER PFLASTER & PLATTEN BAUSTOFFE & WERKZEUG

Verkaufsoffener Sonntag 06.10.2024
 12:00 - 17:00 Uhr in Zellingen

Zentrale:
 Kuhn Bauzentrum Nachf. GmbH

Siemensstr. 5 • 97855 Triefenstein / Lengfurt • Tel. 0 93 95 / 97 20 0 Mo. - Fr. 7 - 18 Uhr, Sa. 7 - 13 Uhr
 Filiale Zellingen • Sonnenstr. 72 • 97225 Zellingen • Tel. 0 93 64 / 81 52 10 • Mo. - Fr. 7 - 18 Uhr, Sa. 8 - 13 Uhr
 www.kuhn-bauzentrum.de • info@kuhn-bauzentrum.de



Forstfood aus der **Region** und ab sofort immer für Euch da!

24h SB-Automat
 an der Metzgerei in Margetshöchheim

Euer Metzzi vom Meister Holz

Jetzt in unserer Theke:
 Frischer Hirsch aus dem Spessart - Reh und Wildschwein aus den umliegenden Jagdrevieren
 Einzigartiges Wildwurstsortiment
 Bio-Strohschwein (Schwäbisch-Hällische Landrasse)
 Bio-Angusrind aus Arnstein



MACH DEINEN FÜHRERSCHEIN.

FAHRSCHULE NICKEL

Seinsheimstr. 5, 97074 Würzburg ☎ 0931/883122 📞 0171/2420631 🌐 www.fahrschulenickel.de ✉ info@fahrschulenickel.de 📷 fahrschule_nickel



Weltladen Erlabrunn 

Di. 10:00 - 12:00 Uhr & Do. 15:30 - 18:00 Uhr
 Würzburger Str. 36, ehem. Postraum des Schulgebäudes

KÖSTLICHKEITEN MIT KAKAO AUS DEM KLEINEN INSELSTAAT SÃO TOMÉ E PRÍNCIPE



Foto: Weltladen Erlabrunn

Bio Kakaopulver 'Cacao pur Afrika' – aromatisch und unverfälscht. Für alle Kakao-Liebhaber, die schokoladige Köstlichkeiten gerne selbst zubereiten. Ob vollmundige heiße Schokolade, intensiv-schokoladiger Kuchen oder der feine Akzent in Ihrem Kaffee: Der GEPA Bio Kakao pur Afrika des Erlabrunner Weltladens ist ein hocharomatisches, vielseitiges Fair Trade Kakaopulver, dessen Bohnen unter der Sonne Afrikas bis zur Vollernte gereift sind.

Kakao für Heißgetränke und die raffinierte Küche

Die Besonderheiten des Kakaos: rein afrikanisches, hocharomatisches Bio Kakaopulver, vielseitig verwendbar zum Anrühren als Heißgetränk, zum Backen oder für die raffinierte Küche und schwach entölt. Das Kakaopulver stammt von Kleinbauern aus Kamerun, Uganda und dem kleinen Inselstaat São Tomé e Príncipe, der vor der Küste Kameruns liegt.

Das wurde durch den Fairen Handel erreicht

Anfang des 20. Jahrhunderts war São Tomé der größte Kakao-Produzent auf der Welt. Bis heute ist Kakao das nahezu einzige Exportprodukt, die Stellung im Welthandel jedoch ist längst passé. Viele hofften auf den Tourismus, doch die Erwartung erfüllte sich u.a. aufgrund der Pandemie nicht. Die Landwirtschaft wurde lange Zeit vernachlässigt. Entsprechend gering sind die Erträge und der Profit der Bäuer*innen aus dem Kakaogeschäft. Trotz der einfachen Verarbeitungsanlagen für die Bohnen ist die Qualität von Anfang an sehr gut. Die Kakao-Kooperative CECAQ-11 (Cooperativa de Exportação de Cacao de Qualidade) wurde 2008 gegründet, um die Lage der Bauernfamilien zu verbessern. Die Mitglieder von CECAQ-11 nutzen die Chancen, die im Fairen Handel liegen: Sie engagieren sich sehr für die Kakao-Qualität, den Bio-Anbau und für den Umweltschutz. Seit 2020 wird ihr Aufforstungsprojekt z.T. vom Handelspartner GEPA finanziert.

Zu CECAQ-11 gehören 21 Genossenschaften. Die Kakaobäume stehen in den Wäldern rund um die Dörfer. Früher mussten die Bäuer*innen ihre Kakaobohnen direkt nach der Ernte zu Niedrigpreisen an kommerzielle Zwischenhändler verkaufen. Durch den Fairen Handel war es möglich, die Kakaobohnen in den Basisgenossenschaften zu fermentieren und trocknen. CECAQ-11 übernimmt dann den Export der Kakaobohnen.

Die GEPA unterstützte die Bioumstellung seit 2011 u.a. durch Übernahme der Kosten für die erste Bio-Inspektion. CECAQ-11 ist inzwischen komplett bio-zertifiziert, so dass sich ihr Potenzial am Markt deutlich verbessert hat. Aus dem Mehrpreis des Fairen Handels mit der GEPA wurde u.a. ein Kindergarten für die Mitglieder der Kooperative gebaut.

Faire Schokoriegel und weiße Schokolade

Auch drei Sorten der fairen Bio-Schokoriegel des Erlabrunner Weltladens werden mit Kakao aus São Tomé hergestellt: Schokoriegel mit Karamell-Crunch, Schokoriegel mit Milchcreme und Kaffee-Crunch sowie Zartbitter-Schokoriegel mit Cookies.

Die cremig-zarte weiße Schokolade mit köstlicher Vanillenote des Weltladens wird durch extra langes Conchieren besonders zart und die echte Bourbon Vanille gibt ihr die spezielle Note. Die Kakaobutter dieser Köstlichkeit stammt neben den Anbauländern Kamerun und Uganda auch aus dem kleinen Inselstaat São Tomé e Príncipe.

Freuen Sie sich auf die vielfältigen fairen Angebote in Erlabrunn.

Erlabrunn ist Fairtrade-Gemeinde

Weltladen Erlabrunn, Träger St. Elisabethen-Verein Erlabrunn e. V.

Mit Material von GEPA-The Fair Trade Company (Fotos und Produktbeschreibung)

ANZEIGEN

AB IN DIE HECKE!

ÖFFNUNGSZEITEN:
MI. - SA.: 16H
SO & FEIERTAG: 13H

28.09. BIS 20.10.2024

MITTWOCH BIS SONNTAG



WEINBAU
KLEMENS
KÖRBER

Heinrich-Grob-Str.2 • 97250 Erlabrunn
 Tel.: 09364/89782
www.weinbau-klemens-koerber.de
info@weinbau-klemens-koerber.de

HAARKOSMETIK LADY & MEN

**SEDANSTRASSE 24
 97082 WÜRZBURG
 TEL.: 0931 / 41 51 31**

ES FREUEN SICH AUF SIE:
 CHRISTIANE SCHWERTFEGER-GÖPFERT
 & SILVIA BÄCKER.



SCHON MAL ÜBER HEIZUNGSWECHSEL NACHGEDACHT?

Auf uns können Sie sich verlassen!
Bei einer unverbindlichen Erstberatung in unserer Ausstellung finden wir für Ihr Zuhause das passende Heizsystem. Rufen Sie gleich an und sichern Sie sich einen der begehrten Beratungstermine.



Ihr
Paradigma
Fachpartner

**MARTIN WEBER
HAUSTECHNIK**

Elektro- & Sanitär Meisterbetrieb



Merowingerstraße 4
97297 Waldbüttelbrunn
Tel. 0931 784094-7
www.weber-martin.de

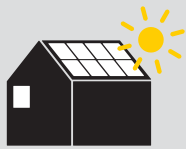

SR Energy Solutions

ALLES AUS EINER HAND!

SR Energy Solutions GbR
Am Biotop 14 · 97259 Greußenheim
☎ +49 (0)9369 9843420
✉ info@sr-energysolutions.de
🌐 www.sr-energy-solutions.com

LUST AUF EINE PHOTOVOLTAIK-ANLAGE, DIE SICH WIRKLICH LOHNT?

Wir helfen Ihnen gerne weiter:

- ✓ Kostenlose Beratung und Wirtschaftlichkeitsrechnung
- ✓ Beantragung der Photovoltaikanlage
- ✓ Schnelle Lieferung, Gerüstbau, Montage
- ✓ Inbetriebnahme von Software und Hardware
- ✓ Anschluss an das Stromnetz
- ✓ Service: Wartung, Instandhaltung, Reparatur

WORAUF WARTEN SIE NOCH?

☀ Heute unabhängig werden! 💰 Geld sparen! 🌱 Umweltfreundlich sein!

**AUTOHAUS
KELLER**
Veitshöchheim

**RÄDER-
WECHSEL-
TAGE** *im Herbst 2024*

Fr **18. OKT**

Sa **19. OKT**

Fr **25. OKT**

Sa **26. OKT**

Fr **08. NOV**

Sa **09. NOV**

Sa **16. NOV**



Jetzt online Termin vereinbaren

QR-Code scannen oder unter
www.autohaus-keller.de/termin
✉ raederwechsel@autohaus-keller.de



Nutzfahrzeuge

Scheffelstr. 1 | 97209 Veitshöchheim | 0931/900 82-0 | info@autohaus-keller.de

okrt www.co-ke-pl.com



HARTMANN

MEISTERMAURER



... berät meisterlich. – Auch Sie für mehr Energieeffizienz!
Rufen Sie: ☎ 0 93 65 - 8 81 97 60

Bauunternehmen Marco Hartmann GmbH
RESTAURATOR HWK · ENERGIEBERATER HWK · 97261 Güntersleben
Altenbergstraße 22 · Fax 8 81 97 61 · Marco_Hartmann@t-online.de

Pfarr- und Gemeindebücherei Erlabrunn

Zellinger Str. 3, im "alten" Rathaus
E-mail: buecherei.erlabrunn@outlook.de
www.erlabrunn.koeb-unterfranken.de



ÖFFNUNGSZEITEN:

Dienstag 15:30 - 16:30 Uhr
Donnerstag 17:30 - 18:30 Uhr
Sonntag 10:00 - 11:30 Uhr

Kath. Bücherei Margetshöchheim

Mainstr. 19, im Pfarrheim hinter der Kirche
Tel. 01590 / 17 54 68 2
<http://margetshoechheim.koeb-unterfranken.de>



ÖFFNUNGSZEITEN:

Mittwoch 15:30 - 17:00 Uhr
Donnerstag 17:00 - 18:30 Uhr
Sonntag 10:00 - 11:30 Uhr

FAIRE WOCHE IN DER BÜCHEREI ERLABRUNN



Im Rahmen der Fairen Woche stehen dieses Jahr wieder viele interessante Bücher zu dem Jahresthema „Klimagerechtigkeit“ im Vordergrund.

Außerdem finden Sie an den Wänden und Türen eine Plakatreihe, die viel informatives Sachwissen vermittelt und einen Rundgang wert ist.



Fotos: Bücherei Erlabrunn

Auf dem Büchertisch im Eingangsbereich liegen vor allem Kinderbücher aus, denn schon für unsere Kleinsten ist es möglich, auch zu Hause fair zur Erde zu sein. So finden sich Bücher über das richtige Trennen von Müll und Abfall, verantwortungsvolles Handeln mit wertvollen Ressourcen wie Wasser oder der achtsame Umgang mit Tieren und Pflanzen.

Erwachsene finden Bücher zum Thema Stoffreste verwerten, Obst und Gemüse einkochen oder fermentieren, Putzen ganz natürlich oder wie man mit der Familie in der heimischen Natur mehr erleben kann.

Die Faire Woche 2024 zeigt auch dieses Jahr wieder auf, dass sich jeder, egal ob jung oder alt für die globale Klimagerechtigkeit engagieren kann.

Kommen Sie also gerne zu unseren Öffnungszeiten vorbei und lassen Sie sich inspirieren. Wir freuen uns auf Sie.

Das Bücherei-Team Erlabrunn

RÄTSEL-GEWINNERIN

Wir gratulieren unserer Rätsel-Gewinnerin vom August: **Josefa Hüller**. Herzlichen Glückwunsch.

Dein Buchgewinn wartet in der Bücherei auf dich.

GESCHICHTEN-WERKSTATT

Am **Dienstag, 15. Oktober, von 15:45 – 16:45 Uhr**, für Kinder von 5 bis 8 Jahren.

Anmeldung: Gerold Weiß-Engert, Tel. 0931 /46 46 77.

Es besteht auch die Möglichkeit, in der Zeit Medien auszuleihen, aber nicht im Kinderraum, da dort die Geschichtenwerkstatt stattfindet.

DER HERBST HAT VIELE FARBEN

An regnerischen und düsteren Herbsttagen kann man ganz ohne schlechtes Gewissen einfach drinnen bleiben.

An solchen Tagen hilft ein gutes Buch und eine Tasse Tee. Und mit Kindern kann man in dieser Phase des Jahres eine ganz faszinierende Natur erleben! Oder sie backen leckere Herbstplätzchen!

- Kibbieß, Vanessa: Kreative Herbstliebe
- Der kleine Siebenschläfer – Das machen wir im Herbst
- Kightly, Rosalinda: Hase und Maus suchen ein Zuhause
- Plätzchenausstecher für Herbst und Halloween
- und vieles mehr...

Kommen Sie bei uns vorbei

Das Bücherei-Team



„Kommst du
morgen wieder?“,



fragte eines unserer Kinder nach einem Probearbeiten.

Finden Sie es für sich heraus,
indem Sie sich bei uns bewerben,
z.B. als

**KinderpflegerIn, ErzieherIn,
Bundesfreiwillige/r, WerkstudentIn**

Vollzeit oder Teilzeit
all genders welcome

Alle weiteren Informationen entnehmen Sie unserer
Homepage: www.kita-mariaegeburt.de

Unsere Kinder freuen sich auf Sie!

**Kinder entwickeln sich -
die Kurzsichtigkeit sollte es nicht!**



Vereinbaren Sie einen Termin und lassen
Sie sich über die Möglichkeiten im
Bereich Myopiemanagement beraten.

Profitieren Sie von unseren Aktionen



Vorstadt 1 - 97225 Zelligen - 09364/3626 - www.optik-hemberger.de

Nachbarschaftshilfe Margetshöchheim



Tel. 0152 / 37 79 93 33

E-Mail: Nbh-margetshoechheim@gmx.de

AUF TRICKS UND BETRÜGEREIEN NICHT HEREINFALLEN

Die Nachbarschaftshilfe bietet am **Dienstag, 15. Oktober, um 18:30 Uhr** im Rathaus einen Vortrag an, in dem es um Betrugs-
maschinen verschiedenster Art geht. Kriminalhauptkommissar
Markus Bursch informiert, erklärt und gibt Tipps im Umgang
mit Betrügereien.

Dazu sind alle Bürgerinnen und Bürger herzlich eingeladen.

STAMMTISCH MAINTREFF

Jeden ersten Mittwoch im Monat findet der Stammtisch Main-
treff statt. Diesmal am **Mittwoch, 2. Oktober, um 18:00 Uhr**,
bei Theo.

Zu diesem Treffen sind alle Bürgerinnen und Bürger eingela-
den. Es ist kein Treffen nur für Mitglieder der Nachbarschafts-
hilfe, sondern eine Gelegenheit für alle, die Lust haben, sich
mit Leuten aus Margetshöchheim zu treffen, sich zwanglos in
lustiger Runde zu unterhalten und ein paar schöne Stunden
zu erleben.

Kommen Sie und überzeugen Sie sich. Wir freuen uns auf Sie.

Es grüßt Sie herzlich

das Team der Nachbarschaftshilfe Margetshöchheim

*Uwe Reuter, jutta Hackel, Karin Niefnecker, Isolde Schneider,
Norbert Götz, Marion Reuther*

Tel. 0152 / 37 79 93 33 E-Mail: Nbh-margetshoechheim@gmx.de

Die Seniorenbeauftragten des Gemeinderates informieren ...

NEUE AUSGABE DER INFO-POST FÜR SENIOREN

Werte Senioren unserer Gemeinde,

die Herbst-Ausgabe der Info-Post für Senioren ist eingetroffen
und liegt – wie gewohnt – vor dem Bürgerbüro im Unterge-
schoß des Rathauses wie auch in der St.-Margareten-Apotheke
für Sie zur Abholung bereit. Außerdem möchten wir auf eine
Veranstaltung der Nachbarschaftshilfe hinweisen und zur Teil-
nahme ermuntern.

VORTRAG BETRUGSMASCHEN

Am **Dienstag, 15. Oktober**, spricht Kriminalhauptkommissar
Markus Bursch im Rathaus zum Thema "Betrugsmaschen".
Herzliche Einladung. Wir wünschen Ihnen frohe Herbsttage!

Die Seniorenbeauftragten des Gemeinderates

Norbert Götz, Ursula Grosch und Marion Reuther



Bundesagentur für Arbeit
Agentur für Arbeit Würzburg

PRÄSENZ-VERANSTALTUNGEN IM OKTOBER

SCHULISCHE AUSBILDUNGSBERUFE AM BERUFL. SCHULZENTRUM FÜR WIRTSCHAFT UND DATENVERARBEITUNG (KAUFMANN/-FRAU – BÜROMANAGEMENT, KAUFMÄNNISCHE/R ASSISTENT/IN, E-BUSINESS-MANAGEMENT, FACHINFORMATIKER/IN)

Donnerstag, 17. Oktober, 14:30 – 16:00 Uhr
Referenten/-innen des Beruflichen Schulzentrums

ASSESSMENT-CENTER FÜR ABITURIENT/INNEN

Dienstag, 29. Oktober, 9:00 – 12:30 Uhr
Frau Dreier und Frau Schultheiß,
Studien- und Berufsberaterinnen

Eine Anmeldung unter E-Mail: wuerzburg.biz@arbeitsagentur.de wird erbeten

ONLINE-VERANSTALTUNGEN IM OKTOBER

**BERUFLICHE WEITERBILDUNG
IN ZEITEN TECHNOLOGISCHER TRANSFORMATION**

Mittwoch, 9. Oktober, 10:00 – 11:00 Uhr
Herr Dr. Heß, Institut für Arbeitsmarkt und Berufsforschung (IAB)

TIPPS RUND UM DEN WIEDEREINSTIEG INS BERUFSLEBEN

Dienstag, 15. Oktober, 15:00 – 16:00 Uhr
Frau Brückner, Beauftragte für Chancengleichheit

FUTURE SKILLS

Mittwoch, 16. Oktober, 15:30 – 17:00 Uhr
Frau Schmitt, Business Coachin

**ERFOLGREICHE BEWERBUNGSSCHREIBEN UND TIPPS
FÜR DAS VORSTELLUNGSGESPRÄCH**

Montag, 21. Oktober, 15:30 – 17:00 Uhr
Frau Brückner, Beauftragte für Chancengleichheit

**GLEICHSTELLUNG: ARBEITSPLATZ ERLANGEN –
ARBEITSPLATZ ERHALTEN**

Dienstag, 22. Oktober, 11:00 – 12:00 Uhr
Herr Kunkel (Operativer Service), Frau Rühllein; Frau Krauth
(Team Reha/Schwerbehinderte)

**WIR UND UNSER KIND - ALS ELTERN DIE BERUFSWAHL UN-
TERSTÜTZEN**

Mittwoch, 23. Oktober, 17:30 – 18:30 Uhr
Herr Meerstedt; Herr Döll, Studien- und Berufsberater

NACH DER SCHULE INS AUSLAND

Donnerstag, 24. Oktober, 16:00 – 17:00 Uhr
(Anmeldung unter wuerzburg.biz@arbeitsagentur.de)
Frau Dynowski, Zentrale Auslands- und Fachvermittlung (ZAV)



Nähere Informationen zu den Veranstaltungen sowie die Einwahllinks (Skype for business) unter: <http://www.arbeitsagentur.de/veranstaltungen> oder www.angeklickt-durchgeblickt.de

KAB Kath. Arbeitnehmerbewegung

SEMINARE IM WINTER

**ADVENTWOCHELENDE AUF DEM MARKUSHOF GADHEIM
(BEI WÜRZBURG)**

29. November 2024 bis 1. Dezember 2024

Stress im Advent!? Zeit finden für das was mit Weihnachten zu uns und unseren Familien kommen will.

Wochenende mit Vollpension, Programm für Eltern und für Kinder

SILVESTERWOCHELENDE AUF DEM VOLKERSBERG (RHÖN)

30. Dezember 2024 bis 1. Januar 2025

Jedem Anfang wohnt ein Zauber inne.

Ein wertschätzender Blick zurück und zwei hoffnungsvolle Schritte weiter in das neue Jahr 2025.

Wochenende mit Vollpension, Programm für Eltern und für Kinder sowie Silvesterparty

Förderverein für Kinder & Jugendliche Margetshöchheim

GEMEINSAMES KLETTERN IM HERBSTWALD

Am Sonntag, 27. Oktober, um 10:00 Uhr am Parkplatz

Am schönsten ist der Wald im Herbst und hoch oben umso mehr. Deshalb planen wir einen Ausflug in den Kletterwald Einsiedel. Mit Kindern im Alter von 5 – 10 Jahren und mindestens einem Elternteil wollen wir einen schönen Herbsttag im Gramschatzer Wald erleben. Je nach Größe und Alter können die Kinder gemeinsam mit ihren Eltern in luftigen Höhen klettern oder den Miniparcours machen. Wir treffen uns am **Sonntag, 27. Oktober, um 10:00 Uhr** auf dem Parkplatz neben dem Walderlebniszentrum Gramschatzer Wald. Durch einen Zuschuss vom Förderverein und die Buchung in der Gruppe verringern sich die Kosten für den Kletterwald.

Anmeldung und Nachfragen

bitte bis zum **Sonntag, 20. Oktober**, per E-Mail an an Hermann Achenbach: h_achenbach@posteo.de.



toreküffner

...der macht's sicher!

**Verkauf · Montage
Wartung · Reparatur**

Rainer Küffner
Würzburger Str. 14a
97274 Leinach

Tel. 09364 / 68 18
www.tore-kueffner.de



Treiber & Treiber GbR

**Türen
Fenster
Rollladen
Reparaturen
Einbruchschutz
Insektenschutzgitter**

Zellingen 09364/815277

Schulbegleitung/ Integrationsbegleitung (m/w/d) gesucht

Sie haben Freude daran, Kinder und Schüler mit Beeinträchtigung zu unterstützen? Ihre Stärken sind Empathie, Geduld und Zuverlässigkeit?

Dann sind Sie bei uns genau richtig!

Wir bieten Ihnen eine Tätigkeit auf geringfügiger oder sozialversicherungspflichtiger Basis im Bereich Assistenz/Integrationsbegleitung/Schulbegleitung. Ein Quereinstieg ist möglich, da keine berufliche Qualifikation notwendig.



Einsatzort Grundschule
Frauenland, 40 Std./Woche
Thüngersheim, 10 Std./Woche 13-15 Uhr

Einsatzort Mittelschule
Veitshöchheim, 25 Std./Woche

Einsatzort Förderschule
Christophorus-Schule, 32,75 Std./Woche

Einsatzort Kita
Oberdürrbach,
24 Std./4-Tage-Woche

Einsatzort mobile Team
Zellerau, 30 Std./Woche
Lengfeld, 30-32 Std./Woche

Vertretung im Krankheitsfall,
flexibel wählbar 12-25 Std./Woche

Mehr Details zu den Stellenangeboten finden Sie auf unserer Homepage www.fortschritt-wuerzburg.net

Interesse?
Dann senden Sie uns Ihr Kurzprofil per E-Mail an: Bewerbung@fortschritt-wuerzburg.net
oder auf dem Postweg an:
FortSchrift Würzburg gemeinnützige GmbH
Friedrich-Bergius-Ring 44, 97076 Würzburg



Bei Fragen geben wir Ihnen gerne unter 0931-73 04 03 21 Auskunft.

METALLORUM

SO GEHT SPAREN: DER METALLORUM GOLDSPARPLAN

- GÜNSTIGE PREISE**
- MAXIMALER WERTERHALT**
- BANKENUNABHÄNGIG**



Jetzt einen Sparplan eröffnen und **25€ geschenkt** bekommen*



Wir beraten Sie gerne in unseren Edelmetall-Shops.
Terminvereinbarung und mehr Informationen:
goldsparplan.metallorum.de



*Nur für neue Sparplankunden. Bei einer Mindestinvestition von 50€/Monat wird im 6. Monat des Sparplans eine Gutschrift gewährt. Das Angebot ist gültig bis zum 31.10.2024.

M DAS GOLDENE FUNDAMENT. **Edelmetallshop Würzburg | Wörthstraße 15 | 97082 Würzburg | www.edelmetallshop-wuerzburg.de**

St. Johannes der Täufer

Kath. Pfarrgemeinde Margetshöchheim

Tel. 0931 / 46 12 72 E-Mail: pg.zell-main@bistum-wuerzburg.de
www.kirchen-zell-leinach.de

Kath. Pfarramt, Rathausplatz 1, 97299 Zell a. M.

Mo. / Di. / Mi. / Fr.: 09:00 - 11:00 Uhr Mi: 14:00 - 16:00 Uhr

Am Mittwoch, 02.10. und vom 07.-09.10. bleibt das Pfarrbüro aufgrund von Urlaub bzw. Fortbildung geschlossen.

**Für dringende seelsorgliche Notfälle
(Krankensalbung und Sterbefälle):**

Pfarrer Andreas Kneitz: Tel. 0931 / 46 12 39
 E-Mail: andreas.kneitz@bistum-wuerzburg.de

Pfarrvikar Dariusz Kowalski: Tel. 09364 / 81 25 64 0
 E-Mail: dariusz.kowalski@bistum-wuerzburg.de

Für Seelsorgegespräche:

Gemeindereferentin Katharina Simon; Tel. 0931 / 30 46 60 4
 E-Mail: katharina.simon@bistum-wuerzburg.de

Urlaub: 05.10 - 13.10.2024

Diakon im Nebenberuf Rudolf Haas: Tel. 09350 / 90 98 26 2
 E-Mail: diakon.haas@t-online.de

GOTTESDIENSTE MARGETSHÖCHHEIM

Di., 01.10.	18:00 Uhr 18:30 Uhr	Rosenkranz Messfeier
Mi., 02.10.	21:00 Uhr	Kontemplatives Abendgebet
Fr., 04.10.	10:00 Uhr 17:00 Uhr	Messfeier in der Tagespflege „Zeit mit Gott“ - Eucharistische Anbetung
So., 06.10.	10:30 Uhr	Messfeier zum Erntedank für die Pfarreiengemeinschaften
Mo., 07.10.	09:00 Uhr	Messfeier
Di., 08.10.	18:00 Uhr 18:30 Uhr	Rosenkranz Messfeier
Mi., 09.10.	21:00 Uhr	Kontemplatives Abendgebet
Do., 10.10.	18:30 Uhr	Friedensgebet
Fr., 11.10.	17:00 Uhr	„Zeit mit Gott“ - Eucharistische Anbetung
So., 13.10.	10:15 Uhr 10:30 Uhr 17:00 Uhr	Kinderkirche Messfeier , im Anschluss: Eine-Welt-Verkauf Feierliche Rosenkranzandacht
Mo., 14.10.	09:00 Uhr	Messfeier
Di., 15.10.	18:00 Uhr 18:30 Uhr	Rosenkranz Messfeier
Mi., 16.10.	21:00 Uhr	Kontemplatives Abendgebet
Do., 17.10.	18:30 Uhr	Friedensgebet
Fr., 18.10.	17:00 Uhr	„Zeit mit Gott“ - Eucharistische Anbetung
So., 20.10.	10:30 Uhr	Messfeier
Mo., 21.10.	09:00 Uhr	Messfeier
Di., 22.10.	18:00 Uhr 18:30 Uhr	Rosenkranz Messfeier
Mi., 23.10.	21:00 Uhr	Kontemplatives Abendgebet
Do., 24.10.	18:30 Uhr	Friedensgebet

Fr., 25.10.	17:00 Uhr	„Zeit mit Gott“ - Eucharistische Anbetung
So., 27.10.	10:30 Uhr	Familiengottesdienst
Mo., 28.10.	09:00 Uhr	Messfeier
Di., 29.10.	18:00 Uhr 18:30 Uhr	Rosenkranz Messfeier
Mi., 30.10.	21:00 Uhr	Kontemplatives Abendgebet

An Tagen, an denen im Ort eine Beisetzung mit Requiem stattfindet, entfällt die Messe. Bitte beachten Sie auch die aktuelle Gottesdienstordnung - Änderungen vorbehalten!

KIRCHE VERWALTEN – ZUKUNFT GESTALTEN“

Kirchenverwaltungswahl am 24. November 2024



Die Kirchenverwaltung ist das rechtlich verantwortliche Gremium unserer Kirchenstiftung und somit der Kirchengemeinde. Das heißt, die Kirchenverwaltung ist notwendig zur Entscheidung über Finanzen und Gebäude und gestaltet durch diese Entscheidungen verantwortlich das Gemeindeleben und die Pastoral vor Ort mit.

Wir suchen nach engagierten Gemeindemitgliedern, die bereit sind, aktiv an unserer Pfarrgemeinde mitzuwirken.

Unabhängig von Ihrem Hintergrund oder Ihrer Erfahrung sind wir auf der Suche nach Menschen, die bereit sind, sich selbst und neue Ideen einzubringen. Die Vielfalt unserer Gemeinden ist unsere Stärke, und wir glauben fest daran, dass jede und jeder einen wertvollen Beitrag leisten kann. Unterstützen Sie uns, Ihre Stimme und Ihr Einsatz lohnen sich!

Wenn Sie Interesse daran haben, Teil der Kirchenverwaltung zu werden oder jemanden kennen, der sich engagieren möchte, zögern Sie nicht, mit uns Kontakt aufzunehmen. Gemeinsam können wir unsere Gemeinde so gestalten, dass sie einlädt, heute als Christin und Christ zu leben und das Evangelium in die Welt zu tragen. Der Wahlausschuss setzt sich zusammen aus Wolfgang Emmert, Norbert Götz, Christel Sterk und Barbara Bittner.

Wir freuen uns auf Ihre Beteiligung und danken Ihnen für Ihr Engagement in unserer Pfarrei. Ihr Pfarrer Andreas Kneitz und der Wahlausschuss

JOHANNES-IMPULS

Christliche Gedanken für den Weg in die neue Woche mit Lukas und Uwe. Die Nächsten Termine sind am **Sonntag, 20. Oktober** und am **Sonntag, 3. November**, Beginn jeweils **um 18:30 Uhr**, im Rathaushof (bei schlechtem Wetter in der Kirche).

SENIORENKREIS ST. JOHANNES D. T.

Im Rosenkranzmonat Oktober laden wir am **Mittwoch, 9. Oktober, um 14:00 Uhr**, ganz herzlich alle Seniorinnen und Senioren zu einer meditativen Rosenkranzandacht in die Kirche ein! Nach einer Stärkung mit Kaffee und Kuchen im Pfarrheim hoffen wir, dass alle viel Spaß beim Gedächtnistraining haben werden.

Neue Gäste sind herzlich willkommen!

Aktuelle Informationen finden Sie auf unserer Homepage

www.kirchen-zell-leinach.de



Sie wollen einen **DANK** aussprechen oder sich **VERABSCHIEDEN** ?

Dann lassen Sie es die Dorfgemeinschaft **HIER** wissen.

anzeigen@typo-werkstatt.de

Wir gestalten alle Anzeigen individuell und setzen Ihre Impulse um. Anregungen, Größen und Preise finden Sie unter

www.typo-werkstatt.de



Wir feiern 1-jähriges!

Privatpraxis für Ästhetik

Dr. Diana Siedler



Mein Behandlungskonzept unterstreicht die natürliche Schönheit meiner Patienten.

www.privatpraxis-diana-siedler.de

Ein herzliches „DANKE“ an meine wunderbaren und einzigartigen Patienten für ihr entgegengebrachtes Vertrauen!



Sie erhalten auf ihre nächste Behandlung **10 % Geburtstags-Rabatt!**

Höchster Standard, ausgiebige Beratung und individuelles Behandlungskonzept. Alle Behandlungen mit Botox und Hyaluronsäure Mesotherapie mit NCTF® und Polynukleotiden zur körpereigenen Biorevitalisierung.

Jetzt Beratungsgespräch vereinbaren

@aesthetiksiedler 0162-7965213

Münchener Str. 2A - 97204 Höchberg

Ich freue mich auf Sie!

IHR ANSPRECHPARTNER FÜR BESTATTUNGEN

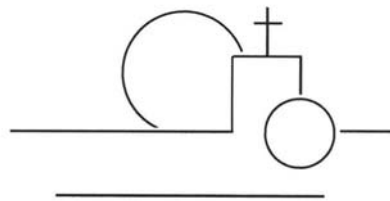

BESTATTUNGSINSTITUT

»Abschied« GmbH

Annastraße 16 · 97072 Würzburg

Telefon: 0931 / 13087

E-Mail: mail@bestattungen-abschied.de

GRABHERSTELLUNG • TRÄGERDIENST
ÜBERFÜHRUNG • TRAUERDRUCK



Bestattermeisterin
Alexandra Geist

In unserem Herzen lebst Du weiter

Anni Seitz

* 22.09.1936 † 23.08.2024

Herzlichen Dank

sagen wir allen, die mit uns Abschied nahmen, sich in stiller Trauer mit uns verbunden fühlten und ihre Anteilnahme und Mitgefühl auf so herzliche und vielfältige Weise zum Ausdruck brachten. Ganz besonderer Dank gilt Herrn Pfarrvikar Kowalski für die würdevoll gestaltete Trauerfeier, den lieben Nachbarn, sowie der Tagespflege „St. Johannes“ in Margetshöchheim, dem Pflegedienst Dürr und der „Seniorenresidenz Kist“ für die liebevolle Betreuung.

*Jutta und Dieter Pfeifer mit Familie
Thorsten, Christina und Hannah
Christian, Angelina und Theo*



St. Andreas Erlabrunn Kath. Pfarrgemeinde Erlabrunn

Tel. 0931 / 46 12 72 E-Mail: pg.zell-main@bistum-wuerzburg.de
www.kirchen-zell-leinach.de

Kath. Pfarramt, Rathausplatz 1, 97299 Zell a. M.
Mo. / Di. / Mi. / Fr.: 09:00 - 11:00 Uhr Mi: 14:00 - 16:00 Uhr

Am Mittwoch, 02.10. und vom 07.- 09.10. bleibt das Pfarrbüro aufgrund von Urlaub bzw. Fortbildung geschlossen.

**Für dringende seelsorgliche Notfälle
(Krankensalbung und Sterbefälle):**

Pfarrer Andreas Kneitz: Tel. 0931 / 46 12 39
E-Mail: andreas.kneitz@bistum-wuerzburg.de

Pfarrvikar Dariusz Kowalski: Tel. 09364 / 81 25 64 0
E-Mail: dariusz.kowalski@bistum-wuerzburg.de

Für Seelsorgegespräche:

Gemeindereferentin Katharina Simon; Tel. 0931 / 30 46 60 4
E-Mail: katharina.simon@bistum-wuerzburg.de

Urlaub: 05.-13.10.2024

Diakon im Nebenberuf Rudolf Haas: Tel. 09350 / 90 98 26 2
E-Mail: diakon.haas@t-online.de

GOTTESDIENSTE ERLABRUNN

So., 29.09.	10:30 Uhr	Messfeier
Di., 01.10.	18:30 Uhr	Feierlicher Rosenkranz
Do., 03.10.	18:30 Uhr	e n t f ä l l t
So., 06.10.	10:30 Uhr	Messfeier zum Erntedank
Di., 08.10.	18:30 Uhr	Feierlicher Rosenkranz
Do., 10.10.	18:30 Uhr	Messfeier
So., 13.10.	10:30 Uhr	Messfeier für die Pfarrgem.
Di., 15.10.	18:30 Uhr	Feierlicher Rosenkranz
Do., 17.10.	18:30 Uhr	Messfeier
So., 20.10.	10:30 Uhr 17:00 Uhr	Messfeier Feierliche Rosenkranzandacht
Di., 22.10.	18:30 Uhr	Feierlicher Rosenkranz
Do., 24.10.	18:30 Uhr	Messfeier
So., 27.10.	10:30 Uhr	Messfeier
Do., 31.10.	18:30 Uhr	e n t f ä l l t

An Tagen, an denen im Ort eine Beisetzung mit Requiem stattfindet, entfällt die Messe. Bitte beachten Sie auch die aktuelle Gottesdienstordnung - Änderungen vorbehalten!

Aktuelle Informationen finden Sie auf unserer Homepage
www.kirchen-zell-leinach.de

ANZEIGEN



PROFI ROLL
INSEKTENSCHUTZ • ROLLLÄDEN • JALOUSIEN • MARKISEN

**Ihr Handwerksbetrieb
für Insekten- und Sonnenschutz
in Veitshöchheim**

PROFIROLL SCHURICHT GMBH | Oberdürrbacher Straße 4 | 97209 Veitshöchheim
Tel.: 0931 97499 | Fax: 0931 92845 | info@profiroll.net | www.profiroll.net

WIR MACHEN LICHT



HH-LEUCHTEN

LED-TECHNIK | BERATUNG | PLANUNG | KONFEKTIONIERUNG

Zellinger Straße 28 | 97274 Leinach
Tel.: 09364 1368 | Mail: info@hh-leuchten.de

www.hh-leuchten.de



Bestattungen Papke

...einfach für Sie da.

auf allen Friedhöfen tätig
alle Bestattungsarten
erfahrene Trauerredner
Bestattungsvorsorge

0931 - 4173840

Wörthstraße 10, 97082 Würzburg
www.bestattungen-papke.de



Werden Sie Gast in unserer
**Senioren-
Tagespflege**



**Bis zu 5 Tage
mtl. kostenfrei!**

- ✓ Gemeinschaft erleben
- ✓ ganztägige Betreuung mit gemeinsamen Mahlzeiten
- ✓ Beförderung mit hauseigenem Fahrdienst
- ✓ kostenloser Schnuppertag

Weitere Informationen unter www.soleo-aktiv.de
und gerne auch persönlich unter **0931 80 99 100**.



RENOS[®] GmbH & Co. KG

Böden Treppen Türen

97234 Reichenberg-OT Fuchsstadt * Albertshausar Strasse 18 * Tel: 09333-1820 * www.renos.team

Wie schnell ist es wieder
Wie schnell ist es wieder

Allenheiligen

darum ab 18. Oktober
Grabschalen, Grabgestecke, usw. ...

Trockenfloristik Jakob
Friedenstraße 46 • Margetshöchheim
Tel. 0931 - 4 67 50 69

Bestattungs- und Überführungs- Institut

FRIEDE

Häring e.K. Bestattermeister

... für Sie in Stadt und Land

Semmelstr. 69 • 97070 Würzburg • Tel. 0931 355 82-0
www.friede-wuerzburg.de • info@friede-wuerzburg.de



Ihre Pflege daheim
Tel. 0931/46 770 400
Tag und Nacht erreichbar

Medizinische Versorgung
Pflege
Beratung
Palliativpflege
Betreuung

Pflegen mit Herz und Hand
Jürgen P. Dürr GmbH

Erlabrunner Str. 11 • Margetshöchheim

24 Std. NOTDIENST

Flammersberger Bestattungshilfe mit Herz GmbH

Für Sie auf jedem Friedhof tätig.



Würzburg - Höchberg - Ochsenfurt - Giebelstadt
Pariser Str. 20 Hauptstr. 56 Zwinger 31 Von-Richthofen-Str. 1
Alle Bestattungsarten - Freie Grabreden - Eigener Abschiedsraum

www.Flammersberger-Bestattungshilfe.de
0931 - 660 89 96

Versöhnungskirche Evang. Kirchengemeinde Zell, Margetshöchheim, Erlabrunn



Tel. 0931 / 46 78 79 78 E-Mail: pfarramt.versoehnung.zell@elkb.de
www.versoehnungskirche.com

Evangl. Pfarramt, Hauptstr. 124, 97299 Zell am Main
Pfarramtssekretärin: Tanja Colón, Tel. 0931 / 46 78 79 78
Bürozeiten: Di. + Do. von 9:00 bis 12:00 Uhr

Pfarrer Peter Fuchs: Tel.: 46 78 79 78

Vertrauensfrau: Irmtraud Tratz, Tel. 0931 / 46 32 91

GOTTESDIENSTE

So., 29.09.	10:00 Uhr	Gemeindehaus MHH (Dr. Leutritz)
So., 06.10.	10:00 Uhr	Erntedank , Versöhnungskirche Zell (Fuchs) mit Vorstellung der KV-Kandidaten
So., 13.10.	10:00 Uhr	Gemeindehaus MHH (Fuchs)
So., 20.10.	10:00 Uhr	Versöhnungskirche Zell (Fuchs) (KV-Wahlen)
Mi., 23.10.	10:30 Uhr	Gottesdienst St. Aurelia (Fuchs)
So., 27.10.	10:00 Uhr	Gemeindehaus MHH (Dr. Leutritz)
So., 03.11.	10:00 Uhr	Versöhnungskirche Zell (Fuchs)
Mi., 06.11.	10:00 Uhr	Gottesdienst Mein Blick (Fuchs)

Mögliche Taufstage: 12.10., 20.10., 10.11. und 23.11

TAIZÉGEBET

Das nächste Taizégebet ist am **Freitag, 25. Oktober, um 19:00 Uhr** in der Versöhnungskirche. Sie sind eingeladen zu Liedern, Stille und Gebet.

FAMILIENGOTTESDIENST AN ERNTEDANK

Herzliche Einladung zum Familiengottesdienst am Erntedanktag dieses Jahr in Zell. **Sonntag, 6. Oktober, um 10:00 Uhr** in der Versöhnungskirche. Im Anschluss sind sie zu einem herzhaften Imbiss und Federweißer und Zwiebelkuchen eingeladen, wie auch zu Kaffee und Kuchen. Es gibt Spielangebote für Kinder und Jugendliche: Wurfspiel, Jenga, Billard, Crossboule, Airhockey.

An diesem Tag haben Sie auch die Möglichkeit unsere Kirchenvorstandskandidaten persönlich kennenzulernen. Kommen sie und feiern sie mit.

ZWOCKELGOTTESDIENST

Herzliche Einladung zum „Zwackelgottesdienst“ für die Kleinen, etwa 1-6 Jahre, ihre Eltern und Großeltern am **Samstag, 19. Oktober um 16:00 Uhr** in der Versöhnungskirche in Zell. Anschließend Kaffeetrinken und für die Kinder Saft, Kekse, Basteln und Spielen.

KIRCHENVORSTANDSWAHL 2024

Mitte September haben sie aus München die Briefwahlunterlagen erhalten. Alle relevanten Informationen zu den Kandidaten finden sie auch auf unserer Homepage www.versoehnungskirche.com.

Zusätzlich haben sie die Möglichkeit unsere Kandidatinnen und Kandidaten am Erntedanktag am **Sonntag, 6. Oktober**, in der Versöhnungskirche persönlich kennenzulernen.

Machen sie von der Briefwahl Gebrauch, oder kommen sie am **Sonntag, 20. Oktober**, zu einem der **zwei Wahllokale** in der Versöhnungskirche oder im Gemeindehaus Margetshöchheim, die **jeweils von 11:00 bis 13:00 Uhr** geöffnet sind.

Gottesdienst ist um 10:00 Uhr in der Versöhnungskirche. Durch ihre Stimmabgabe stärken Sie ihre Kirchengemeinde und sie danken auch den Kandidatinnen und Kandidaten für ihre Bereitschaft, sich zu engagieren.

GRUPPEN UND KREISE

KONFIRMANDEN

Der Unterricht ist Mittwochnachmittag.

Am **Mittwoch, 2. Oktober** sind die Konfirmanden bei der Nacht der offenen Kirchen in Würzburg mit einem Stationenspiel (Actionbound) mit mehreren Gruppen.

KINDERNACHMITTAG

Nächster Kindernachmittag ist am **Samstag, 12. Oktober, um 14:00 Uhr** in den Räumen der Versöhnungskirche.

KRABELSTUBE ZELL

Dienstags, von 9:30 – 11:00 Uhr, findet eine Kleinkindgruppe für Kinder von 0-3 Jahren (Geschwisterkinder auch willkommen) statt. Gemeinsames Spielen und Basteln und der Austausch der Eltern stehen im Vordergrund.

Ansprechpartnerin: Sonja Safari, **Tel. 0170 / 47 14 644**.

FIT IM KOPF

Vielfältiges und interessantes Gedächtnistraining **jeden Donnerstag von 14:30 - 15:30 Uhr** im Gemeinderaum der Versöhnungskirche Zell am Main. Unkostenbeitrag 3,- Euro pro Person und Einheit.

Es ist keine Anmeldung erforderlich, kommen sie einfach. Ansprechpartnerin: Andrea Beer-Wirges, **Tel. 0931 / 61 25 57**

KIRCHENVORSTAND

Die nächsten Sitzungen sind am **Dienstag, 15. Oktober, um 20:00 Uhr** in den Räumen der Versöhnungskirche in Zell und am **Donnerstag, 24. Oktober**, mit dem neu gewählten Kirchenvorstand.

SENIORENKREIS

Einmal im Monat dienstags, um 14:30 Uhr, im Evangelischen Gemeindehaus Margetshöchheim. Diesen Monat am **Dienstag, 15. Oktober** „Schlagerquiz und Rätselspaß“.

Info: Claudia Schaum, **Tel. 0931 / 30 46 99 69**
und Marianne Hertlein, **Tel. 0931 / 46 38 38**

Aktuelle Informationen finden Sie auf unserer Homepage
www.versoehnungskirche.com

Notfallnummern

Notruf 112 für Feuerwehr & Rettungsdienst
Notruf 110 für Polizei

Telefon-Seelsorge: **Tel. 0800-111 0 111 (ev)**
 Tel. 0800-111 0 222 (rk)
 Tel. 0800-111 0 333 (Kind)

Das Hilfetelefon **Tel. 11 60 16**
 Beratung und Hilfe für Frauen "Gewalt gegen Frauen"

Giftnotrufzentrale Bayern:
München **Tel. 089-192 40**
Nürnberg **Tel. 0911-398 24 51**

Sperren von Kreditkarten: **Tel. 116 116**
 Eurocard, Visacard, American Express

ÄRZTLICHER BEREITSCHAFTSDIENST

Der Kassenärztliche Bereitschaftsdienst
 ist erreichbar unter der **Rufnummer 116 117**.
 Ohne Vorwahl, deutschlandweit, kostenlos (Festnetz & Handy)

Bereitschaftspraxis im Juliusspital in Würzburg
 – neben der Notaufnahme in der Koellikerstraße:

Kinder- und jugendärztlicher Bereitschaftsdienst:
Tel. 0700-35 07 00 35

Zahnärztlicher Notdienst: www.notdienst-zahn.de

Notdienst der Apotheken

Notdienst jeweils von 8:00 Uhr
bis 8:00 Uhr des Folgetages

Tel. 0800 00 22 833



Hinweis: Die Termine können sich kurzfristig ändern; es wird empfohlen, jeweils vorher anzurufen. Angaben ohne Gewähr.

Nacht- und Sonntagsdienst 8:00 – 8:00 Uhr des Folgetages.

*GL = Güntersleben, KA = Karlstadt, MHH = Margetshöchheim
 VHH= Veitshöchheim, ZE = Zellingen*

- Fr., 27.09.** Franken-Apotheke,
Tel. 09353 / 7692, Langgasse 10, KA
- Sa., 28.09.** Brunnen-Apotheke,
Tel. 09353 / 3637, Am Tiefenweg 2, KA
- So., 29.09.** Turm-Apotheke,
Tel. 09364 / 9946, Billingshäuser Str. 2, ZE
- Mo., 30.09.** Markt-Apotheke,
Tel. 09364 / 1415, Turmstr. 1, ZE
- Di., 01.10.** Nikolaus Apotheke,
Tel. 0931 / 92133, Oberdürrbacher Str. 2, VHH
- Mi., 02.10.** Apotheke Gesundheitszentrum,
Tel. 09353 / 9859591, Gemündenerstr. 15-17, KA
- Do., 03.10.** St. Laurentius Apotheke,
Tel. 0931 / 461354, Rathausplatz 4, Zell
- Fr., 04.10.** St. Margareten-Apotheke,
Tel. 0931 / 46984, Zeller Str. 2, MHH
- Sa., 05.10.** Falken-Apotheke,
Tel. 0931 / 91540, Kirchstr. 30, VHH

- So., 06.10.** Mohren-Apotheke,
Tel. 09353 / 2341, Hauptstr. 39, KA
- Mo., 07.10.** VitaFit-Apotheke,
Tel. 09353 / 983074, Gemündener Str. 10, KA
- Di., 08.10.** Maternus Apotheke,
Tel. 09365 / 9939, Würzburger Str. 22 A, GL
- Mi., 09.10.** Franken-Apotheke,
Tel. 09353 / 7692, Langgasse 10, KA
- Do., 10.10.** Brunnen-Apotheke,
Tel. 09353 / 3637, Am Tiefenweg 2, KA
- Fr., 11.10.** Turm-Apotheke,
Tel. 09364 / 9946, Billingshäuser Str. 2, ZE
- Sa., 12.10.** Markt-Apotheke,
Tel. 09364 / 1415, Turmstr. 1, ZE
- So., 13.10.** Nikolaus Apotheke,
Tel. 0931 / 92133, Oberdürrbacher Str. 2, VHH
- Mo., 14.10.** Apotheke Gesundheitszentrum,
Tel. 09353 / 9859591, Gemündenerstr. 15-17, KA
- Di., 15.10.** St. Laurentius Apotheke,
Tel. 0931 / 461354, Rathausplatz 4, Zell
- Do., 16.10.** St. Margareten-Apotheke,
Tel. 0931 / 46984, Zeller Str. 2, MHH
- Fr., 17.10.** Falken-Apotheke,
Tel. 0931 / 91540, Kirchstr. 30, VHH
- Sa., 18.10.** Mohren-Apotheke,
Tel. 09353 / 2341, Hauptstr. 39, KA
- So., 19.10.** VitaFit-Apotheke,
Tel. 09353 / 983074, Gemündener Str. 10, KA
- Mo., 20.10.** Maternus Apotheke,
Tel. 09365 / 9939, Würzburger Str. 22 A, GL
- Di., 21.10.** Franken-Apotheke,
Tel. 09353 / 7692, Langgasse 10, KA
- Mi., 22.10.** Brunnen-Apotheke,
Tel. 09353 / 3637, Am Tiefenweg 2, KA
- Do., 23.10.** Turm-Apotheke,
Tel. 09364 / 9946, Billingshäuser Str. 2, ZE
- Fr., 24.10.** Markt-Apotheke,
Tel. 09364 / 1415, Turmstr. 1, ZE
- Sa., 25.10.** Nikolaus Apotheke,
Tel. 0931 / 92133, Oberdürrbacher Str. 2, VHH
- So., 26.10.** Apotheke Gesundheitszentrum,
Tel. 09353 / 9859591, Gemündenerstr. 15-17, KA
- Mo., 27.10.** St. Laurentius Apotheke,
Tel. 0931 / 461354, Rathausplatz 4, Zell
- Di., 28.10.** St. Margareten-Apotheke,
Tel. 0931 / 46984, Zeller Str. 2, MHH
- Mi., 29.10.** Falken-Apotheke,
Tel. 0931 / 91540, Kirchstr. 30, VHH
- Do., 30.10.** Mohren-Apotheke,
Tel. 09353 / 2341, Hauptstr. 39, KA
- Fr., 31.10.** VitaFit-Apotheke,
Tel. 09353 / 983074, Gemündener Str. 10, KA

ANZEIGE



**MAIK'S
AUTOKLINIK**
Kfz-Meisterbetrieb

**Falkenstraße 1a
 Margetshöheheim
 Tel. 0931- 46 76 25 38**

- Kundendienst
- Reparaturen
- Unfallinstandsetzung
- Standheizungen
- Klimaanlageanlagenservice
- Reifen & Felgen
- AU & TÜV-Service
- HiFi / Navigation

GEWINNSPIEL

Informations-Abend Ofen-Austauschpflicht

Am 31.12.2024 läuft die Austauschfrist für alte Kamin- und Kachelöfen ab.
Welche Maßnahmen sind möglich?
Was kann/muss ich tun?
Austausch oder Feinstaubfilter?

Unsere nächsten Veranstaltungen:
Dienstag, 22.10., 18 Uhr
Montag, 25. 11., 18 Uhr

Wir zeigen auf 300 m² Ausstellungsfläche über 40 Modelle. Unter allen Teilnehmern bis 12/24 verlosen wir einen Feinstaubfilter!

Gleich anrufen und anmelden: 09369 / 2107 (Teilnehmerzahl begrenzt)

HÜRNER

GESUNDE WÄRME

Kiesgasse 12, 97259 Greußenheim
www.hoerner-gesunde-waerme.de

OMEGA
Bestattungen



„Wir sind an Ihrer Seite“

Ihr Bestattungsunternehmen für Mainfranken, Tauber, Würzburg und Umgebung

Magdalena & Radoslaw Bukolt

Wir - die Familie Bukolt stehen Ihnen in schwierigen Zeiten bei.

„Rufen Sie an, wann immer Sie uns brauchen, rund um die Uhr.“

Wir kümmern uns um alle wichtigen Belange rund um die Themen Abschied, Trauer und Vorsorge.

Ihr
R. Bukolt

Kister Str. 4 · 97271 Kleinrinderfeld
Frühlingsstr. 6 · 97294 Unterpleichfeld
Tel. +49 (0)9366 6080908





   

info@omega-trauerhilfe.de
www.omega-trauerhilfe.de



Dr. Monika Schatz
endlich gesund schön.

Haarmonie für Dich

-  Vitalstoff-Infusion
-  Eigenblut-Booster
-  Hormon-Check
-  Ernährungsoptimierung

Gib Deinen Haaren JETZT ein Upgrade!

Dr. med. Monika Schatz
Privatpraxis/Aesthetikzentrum
Juliuspromenade 7, 97070 Würzburg

0931 / 70 52 66 70

info@gesundmituns.de // www.gesundmituns.de

WILLKOMMEN IM ZENTRUM WÜRZBURGS

PHOTOVOLTAIK & SPEICHER

WVV
ENERGIE

100% WÜRZBURG.

PHOTOVOLTAIK KOMPLETTPAKET 17.999 € *

- 22 Glas/Glas Module à 460 Watt
- 10 kW Hybridwechselrichter
- 10 kWh Batteriespeicher
- Ersatzstromfähig
- Garantierter Montagetermin
- Fullservice der Stadtwerke Würzburg AG

500 €
Rabatt für
WVV-Energie
Kunden/innen

Jetzt Anlage bestellen und zukünftig Ökostrom auf dem eigenen Dach produzieren. Weitere Infos unter wvv.de/energiefreiheit

*Voraussetzung ist ein Zählerschrank der die technischen Anschlussbedingungen (TAB) erfüllt. Dies kann vorab durch unsere Experten geprüft werden. Gerne können auch individuelle Anpassungen gegen Mehrpreis vorgenommen werden.